

User Manual

EP801

Digital Long Range Cordless Phone



EnGenius Customer Service
Singapore: 65-62271088

Table of Contents

Safety Instructions	4
General Safety Instructions	4
Product Safety Instructions	4
Battery Safety Instructions	6
Regulatory Information	7
Equipment Checklist	8
Handset Illustration	9
Handset Features	10
Basic Handset Features	10
Additional Handset Features	12
Base Illustration	17
Base Features	18
Basic Base Station Features	18
Charger Illustration	20
Charger Features.....	21
Getting Started	22
Base Station Installation.....	22
Handset and Charger Installation.....	23
Basic Operations	24
Operation Modes.....	24
A. Base Operation Modes	24
B. Handset Operation Modes	24
Making a Telephone Call	26
Making an 2-Way/ Intercom Call	27
A. Handset to Handset Calls.....	27
B. Intercom/2-Way from Base to Handset	27
C. Intercom/2-Way from Handset to Base	28
Making a Broadcast	28
A. Handset to Handset Calls.....	28
B. Broadcasting from Base to Handset.....	29
C. Broadcasting from Handset to Base	29
Redial	30
Receiving a Telephone Call	30
Receiving an Intercom Call	31

Ending a Call.....	32
Adjusting Handset Receiver (Earpiece) Voice Volume	32
Adjusting Handset Speakerphone Voice Volume.....	32
Adjusting Base Speakerphone Voice Volume	32
Placing a Call On Hold	33
Mute	33
Do Not Disturb (Silent Ring)	33
Key Guard	34
Battery Recharge and Replacement	34
Advanced Operations	35
Handset Registration.....	35
Handset Group Subscription	36
Call Transfer.....	37
Phonebook Operations	38
Call barring.....	41
Programmable Feature Call	42
Caller ID	44
Base Speed Dial Setting	45
Base Ringer Setting	46
Multi-Base Setting	46
Call Manager.....	47
Visual Message Waiting Indicator (VMWI)	48
Index.....	54
Technical Specifications	58

Safety Instructions

Caution: *Your wireless telephone gives you freedom and flexibility to stay in touch while you move around. However, when using your phone equipment, safety instructions should be followed to avoid the risks of fire, electric shock, injury to person, and damage to property.*

General Safety Instructions

1. When using your wireless phone, ensure your safety and the safety of others:
 - a. Always watch where you are walking and standing.
 - b. Don't let a phone call distract you from working safely.
2. In an emergency:
 - a. If an emergency occurs, dial the emergency phone number. Remember: if you are in an area where your phone does not have a clear signal from the base, it is highly probable that the call may not go through. Locate the nearest landline telephone or other communications device to call for help.
 - b. Emergency calls may not automatically provide emergency personnel with your name, phone number or location.
3. Notice to Hearing Aid Users: This phone system is compatible with inductively coupled hearing aids.
4. Notice to Cardiac Pacemaker Users: Although interference to the implanted cardiac pacemaker may occur when operating very closely, wireless telephones "do not seem to pose a significant problem for pacemaker wearers." However, until more is known, suggests that people with pacemakers may want to take precautions when using or carrying a wireless telephone to ensure that there is ample distance between the telephone and the pacemaker. Do not carry the handset in a breast pocket. If you have any reason to suspect that interference is taking place, turn off your handset immediately.

Product Safety Instructions

1. Read and understand all instructions.
2. Follow all warnings and instructions including those marked on the product.

3. Changes or modifications to this product not expressly approved by the manufacturer will void the warranty and the CE authorization to operate the equipment. Use only manufacturer provided accessories.
4. Do not use the telephone near water. Never spill liquid of any kind on this product.
5. Unplug the product from the wall telephone jack and power outlet before cleaning. Do not use liquid or aerosol cleaners. Use damp cloth for cleaning.
6. Do not place this product on an unstable cart, stand, or table. The product may fall and cause personal injury or damage to the product or other property.
7. Power Outage: In the event of a power outage, your handset charger will not recharge the handset battery, and the base station will not allow you to make an outgoing call or take an incoming call. Both the charger and the base station require electricity for operation. You should have a telephone that does not require electricity available for use during power outage, or have a temporary backup power supply.
8. Slots or openings in the product's housing are provided for ventilation. These openings must not be blocked or covered. Placing the product on a bed, carpeting, or other similar surface may block these openings and should be avoided. This product should never be placed near or over a radiator or heat register, or in a built-in installation unless proper ventilation is provided.
9. Never push objects of any kind into this product through housing slots/openings as they may damage the product, touch dangerous voltage points or short out parts that could result in fire, electric shock, or injury.
10. This product should be operated only from the type of power source indicated on the marking label. If you are not sure of the type of power supply to your home, consult your dealer or local power company.
11. Do not overload wall power outlets and extension cords as this may result in fire or electric shock.
12. To avoid electric shock or burn, do not disassemble this product. Send this product to an authorized service center when service or repair work is required. Call Customer Service for locations near you. Opening or removing covers may expose you to dangerous voltages, electrical currents or other risks. Incorrect reassembling of the product may cause electric shock when the product is subsequently used.
13. Avoid using the product during a storm. There may be a risk of electric shock from lightning.
14. Do not place the product where persons can step, trip, or fall on it.

15. Do not place conductive objects over or near the antenna.
16. Do not use the product to report a gas leak while in the vicinity of the leak.
17. Do not install the base station or the handset charger near microwave ovens, radios, TV sets, speakers, or other electrical equipment. These appliances may cause interference to the product or experience interference from the product.
18. Unplug the base station or the charger adaptor from the power outlet and refer to an authorized service center under the following conditions:
 - a. If liquid had been spilled into the product.
 - b. When the power supply cord or plug is damaged or frayed.
 - c. If the product has been exposed to rain or water.
 - d. If the product does not operate normally by following the operating instructions.
 - e. If the product has been dropped or housing has been damaged.
 - f. If the product shows a distinct change in performance.

Battery Safety Instructions

1. Use only manufacturer approved Li-ion rechargeable batteries and charger. Do not use other types of rechargeable batteries or non-rechargeable batteries. The batteries could short-circuit, and the battery enclosure may be damaged causing a hazardous condition.
2. Follow the charging instruction in this manual and instruction labels and markings in the handset and charger compartments.
3. Battery must be recycled or disposed of properly. Do not dispose the battery in a fire. The cells may explode.
4. Do not dispose of the battery in municipal waste. Check with local codes for disposal instructions.
5. Exercise care in handling the batteries in order not to short-circuit the battery with conductive materials such as rings, bracelets, keys, pocketknife, and coins. The battery or conductive material may overheat and cause burn or fire.
6. Do not expose batteries to rain or water.
7. Do not open or mutilate the battery. Released electrolyte is corrosive and may cause injury to eyes or skin. The electrolyte may be toxic if swallowed.
8. During charging, the battery heats up. This is normal and is not dangerous.

Regulatory Information

EP801



This device complies with CE Rules. Operation is subject to the following two conditions:

- 1) this device may not cause harmful interference, and
- 2) this device must accept any interference received, including interference that may cause undesired operation.

1. This telephone system complies with rules of the EN 301 357-2 (RF) · EN 301 489 (EMC) · EN 60950 (Safety) and EN 50371 (RF safety).
2. The REN is useful to determine the quantity of devices you may connect to your telephone line and still have all devices ring when your telephone number is called. In most, but not all, areas the sum of the REN's of all devices connected to one line should not exceed 5.0. To be certain of the number of devices you may connect to your phone line, you should contact your local telephone company for the maximum REN in your area.
3. If your telephone equipment causes problems to the telephone network, the telephone company may ask you to disconnect your phone system from the line until the problem has been corrected. Consult with your local phone company for your rights if this happens.
4. Your telephone company may make changes in its facilities, equipment, operations, or procedures that could affect the proper functioning of your telephone system. Consult with your local phone company for your rights if this happens.
5. This telephone system may not be used on coin service provided by the telephone company. Connection to party lines is subject to state tariffs.
6. This telephone system has been tested and found to comply with the limits for rules of the EN 301 357-2 (RF) · EN 301 489 (EMC) · EN 60950 (Safety) and EN 50371 (RF safety). These limits are designed to provide reasonable protection against harmful interference in a general public installation. Operations of these devices may still encounter interference from/to nearby TV's, VCR's, radios, computers, or other electronic devices. To minimize or prevent such interference, the telephone system should not be placed or operated near other electronic devices.
7. However, there is no guarantee that interference will not occur in a particular installation. If this telephone system does cause interference to other electronic devices, which can be determined by turning the system off and on, the user is encouraged to try to correct the interference by one or several of the following measures:
 - a. We recommend at least 20 feet between the system and other electronic devices.
 - b. Connect the base station to a power outlet on a circuit separate from that used by the device experiencing interference. Consult the dealer or an experienced electronic technician for help.

Equipment Checklist

1. In a Base + Handset package, please find the following components:
 - a. Base Station x 1
 - b. Base Antenna x 1
 - c. Base AC/DC Adaptor x 1
 - d. Handset x 1
 - e. Handset Antenna x 2 (Short x 1, Long x1)
 - f. 1100mA Li-ion Battery Pack x 1
 - g. Telephone Cord x 1
 - h. CD (User's Manual), Quick Guide
2. In a Handset package, please find the following components:
 - a. Handset x 1
 - b. Handset Antenna x 2 (Short x 1, Long x1)
 - c. 1100mA Li-ion Battery Pack x 1
 - d. Desktop Charger x 1
 - e. Charger AC/DC Adaptor x 1
 - f. Quick Guide
3. Optional Accessory
 - a. Outdoor Antenna Kit (including antenna and cable)
 - b. Lightning Protection Kit
 - c. Spare Battery x 1700mA Li-ion
 - d. High-gain handset antenna
 - e. Headset
 - f. Antenna Splitter

Handset Illustration

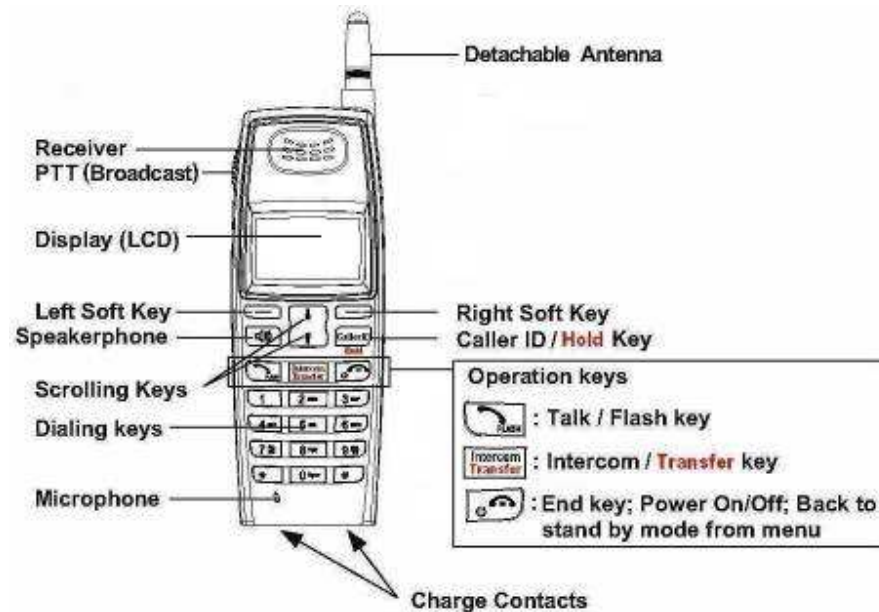

Handset Features

Basic Handset Features

1. 4-line LCD (Liquid Crystal Display)
 - a. The LCD display has LED (Light Emitting Diode) for backlighting.
 - b. The 1st line of LCD consists of icons.
 - c. Icons explanation from left to right
 - (1) **RSSI** (Receive Signal Strength Indicator)
 During a call, the number of bars is proportional to the radio signal strength received.
 - (2) **Link mode**
 (2.1) **Call in-progress** (ON/OFF-Hook)
 Indicates which the phone line of Base is active.
 - (2.2) **Intercom in-progress**
 Indicates if Intercom mode is active
 Indicate the Handset ID which is making intercom with.
 - (3) **Speech mode**
 (3.1) **Speaker Indicator**
 Indicate if the speaker is active
 - (3.2) **Headset mode**
 - (4) **Sound and Indication**
 (4.1) **Enable ringer**
 - (4.2) **Disable ringer**
 - (4.3) **Ringer and vibrate mode**
 - (4.4) **Vibrate mode**
 - (4.5) **Message waiting indicator**
 - (5) **Disable PA**
 Indicate if the speaker is disable
 - (6) **Two-Digit Address Index**
 Displays the 2-digit Handset ID.
 - (7) **Battery Strength**
 Number of bars is proportional to the amount of battery time remaining.
 - d. The 2nd and 3rd lines of the LCD, maximum 16 characters each, display status, message, menu selections, or user-editable alphanumeric characters.
 - e. The last line displays the left and right soft keys.

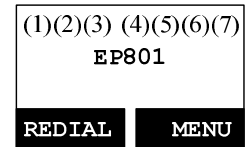



- b. Distinctive alert sounds indicating various events:
 - (1) Single beep: successful key entry.
 - (2) Double beep: indicates power on/off.
 - (3) Triple beep: failed operation.
 - (4) Periodic 1-Long-2-Short beep (every 1 minute): low battery warning \ out of range \ call on hold
 Re: No any beep for invalid key entry





- 3. TALK/FLASH ()
 - a. Places or answers a telephone or intercom call
 - b. Sends a Flash signal to phone line to retrieve a dial tone after the call ends, or to perform the call waiting feature provided by local phone companies during a call.

- 4. SPEAKERPHONE ()
 - a. Press the key to enable/disable the speakerphone during incoming, outgoing or intercom call.

- 5. 2-WAY INTERCOM / TRANSFER ()
 - a. Places an intercom call to another handset, a group handset (group paging) or all registered handsets.
 - b. Intercom calls are digital, full duplex, and are conducted without the assistance from the base.

- 6. BROADCAST ()
 - a. Half duplex broadcasting to handsets for immediate announcement
 - b. Half duplex broadcasting to base stations
 Re : Press the  key on the side of handset to activate the broadcast function.

- 7. Left/Right Soft Keys ()
 - a. Make menu selection.

- 8. Up() /Down() Scrolling Keys
 - a. Scroll through records and menu selections.
 - b. Adjust receiver voice volume when in the Talk mode.
 - c. Press  to adjust ringer volume when in the Standby mode.
 - d. Press  to enter phonebook when in the Standby mode.

- 9. END; On/Off Key ()
 - a. Ends a call.
 - b. Leaves current menu operation, up one level.

- c. Press for 3 seconds to off the power
10. CALLER ID Key ()
- a. Review caller ID list.
 - b. Including received and missed caller ID.

Additional Handset Features

1. Multiple handsets registration
 - a. Up to 9 handsets can be registered to a base station
 - b. ID 11-19: individual Handset IDs.
 - c. ID 91-99: Group IDs. Handsets can “subscribe” from the handset menu to group(s) and be paged when a landline caller or an intercom caller enters a Group ID.

2. Ringer Vibrator
 - a. For incoming call ringing & intercom ringing.
 - b. Six-level ringer volume selections (Off/Low/Medium/High/Vibrate/Vibrate & High)
 - b. Eight ringer type selections

3. Caller ID
 - a. Displays incoming call phone number and name on the LCD (needs Caller ID service from local telephone company)



4. Call waiting with caller ID
 - a. Displays 2nd incoming call information on the same phone line when 1st call is in progress (needs Call Waiting with Caller ID service from local telephone company)

5. Name tagging with caller ID
 - a. Match the caller ID with the phone book entries; once matched, the LCD screen will display the name or nickname instead of pure caller ID info (needs Call Waiting with Caller ID service from local telephone company).

6. DND (Do Not Disturb, i.e., Silent Ring)

7. Call Logs
 - a. Redial: Stores 10 phone numbers (up to 26 digits each) dialed most recently. Can perform last-number redial on all 10 numbers.
 - b. Received & New Call Log: Total 50 entries (16-digit phone number,

- 16-character names, and Date/Time stamp), needs Caller ID service from local telephone company.
- c. Phone numbers and names can be saved into phonebook while in display.
8. Call barring
 - a. Block the users from dialing the long distance calls or international calls.
 - b. Up to 5 digits of each call barring setting; up to 5 entries allowed.
 - c. If you need to dial a specific number to retrieve the dial tone, you need to key in that number while setting the call barring.

[Note] You need to key in the accurate user ID and password to perform this feature. The default password is "0000".
 9. Any Key Answer (except  and **SILENT** Soft Key)
 10. Key-guard
 - a. When the keyguard is selected, all keys will be locked. Press **UNLOCK** (Left) soft key followed by "*" to release it.
 11. Dialing Prefix
 - a. Up to 14 digits, including pause(s), one access code can be pre-programmed to be added automatically in front of the dialed number when dialing from call logs, phonebook, and dial-and-send dialing.
 12. Call Hold
 - a. Places call on hold
 13. Mute
 - a. Press **MUTE** (Left) soft key during talk, the handset microphone will be muted. Press **UNMUTE** (Left) soft key to release it.
 14. Phonebook
 - a. 50 entries, each stores a phone number or handset ID (up to 26 digits) and name (up to 16 characters)
 - b. Alphabetically sorted display and search by letter.
 - c. Dial from display.
 - d. During the stand-by mode, you can enter the phone book by pressing  or  scrolling key.
 15. Key tone
 - a. Four-level key tone volume selections (Off/Low/Medium/High).

- b. Four key tone type selections.
16. Call Timers
 - a. Display call time duration for current call during and immediately after the call.
 17. Programmable Feature Call
 - a. Allow user to pre-program the most frequently used Feature code into EP801 which is adjunct to the PBX system.
 - b. Up to 10 entries can be saved.
 - c. Once the feature code being programmed, you can quick perform those functions during the call by pressing **OPTION** soft key.
 18. PA On/Off
 - a. Enable or disable the broadcast function.
 - b. When PA is Off, the handset can't receive broadcast from base or other registered handsets; But it can broadcast to base or other registered handsets.
 19. Menu Display
 - a. To avoid mis-setup in the "Call Settings" (**MENU-4**), "Phone Settings" (**MENU-5**), "Base Settings" (**MENU-6**) and Multi-base Setting (**MENU-7-3**), these settings can be hidden.
 - b. Password is required before enter Menu Display (**MENU-8**), the default handset password is "0000".
 - c. When enable the settings, these setting will not displayed any longer, unless disable them by entering Menu Display again.
 20. Group Setting
 - a. Allow handset to subscribe to one or several groups. Re: Up to 9 groups can be subscribed.
 21. Custom Name
 - a. Allow changing the "EP801" screen to the desired wording or info, such as the user's name. Re: Up to 32 characters can be entered.
 22. Change Pwd
 - a. Allow changing the handset password which requires to enter in Call Barring (**MENU-4-3**) and Menu Display (**MENU-8**). Re: Default is "0000".
 23. Change PIN

- a. Allow changing the Base PIN which requires to enter in Base Settings (MENU-6).
Re: Default is "0000".
24. DTMF Duration
- a. From MENU-6-1 to select variable duration of DTMF tone.
 - b. Default is 100ms.
 - c. When entering the base setting, PIN is required. Default is "0000".
Re: Better to check with your phone company first before changing it.
25. Programmable Flash key timing
- a. From MENU-6-2 to select flash key timing
 - b. 9-level (100 ms - 900 ms) timing selections, default= 600 ms.
 - c. The default value (600 ms) works in most areas. Changing this setting may cause Flash key not working. Change only when you are certain of the new value would work.
 - d. When entering the base setting, PIN is required. Default is "0000".
26. Assign next handset ID for new handset
- a. Using registered handset from MENU-6-3 to assign a next handset ID to a new handset.
 - b. If not assign next handset ID, the system will automatically assign a handset ID to a new handset..
 - c. When entering the base setting, PIN is required. Default is "0000".
27. Clear Handset
- a. Using registered handset from MENU-6-4 to remove the other registered handset, in case the other registered handset is defected.
 - b. Once clear the other registered handset, the user is able to register a new handset for instead.
 - c. When entering the base setting, PIN is required. Default is "0000".
28. Change PIN
Allow changing the base PIN which requires to enter the "Base Settings" (MENU-6-5).
- a. Using registered handset to change PIN from MENU-6-5.
 - b. Default PIN is "0000".
 - c. When entering the base setting, PIN is required. Default is "0000".
29. Auto Hang Up feature
- a. Using registered handset from MENU-6-6 to turn on/off the Auto hand up feature.
 - b. If turning on the feature, the handset will automatically hang up the

- call when the far-end hangs up the call.
- c. When entering the base setting, PIN is required. Default is "0000".

30. Area Code

The area code function allows calls within local and country area codes to be dialed without the prefix.



- a. Enter MENU-4-6-1 to set the "Local" area code.
- b. Enter MENU-4-6-2 to set the "Country" area code.
Re: Up to 3 digits can be entered.

31. Multiple Base setting

- a. Up to 4 bases can be set in one system.

32. Set Time

The set time function allows user to set date/time to support the DTMF caller ID (DTMF caller ID doesn't attach date/time when receiving from PSTN, using this setting, user is able to review the date/time when the caller ID received).

- a. Enter MENU-6 to set Base Settings.
- b. Press  or  scrolling key to select desired base.
- c. Enter Base PIN (Default is "0000").
- d. Enter "7" to enter Set Time.
- e. Enter 4 digits for MM/DD(Month/Day), then enter 4 digits for hr:mm (Hour : Minute)
- f. Press SAVE (left soft key) to finish the setting.

Base Illustration

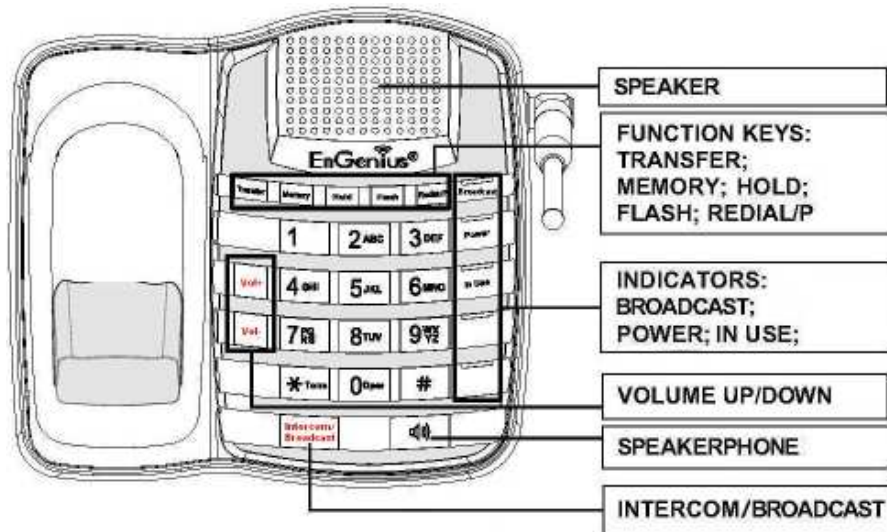

Base Unit Diagram

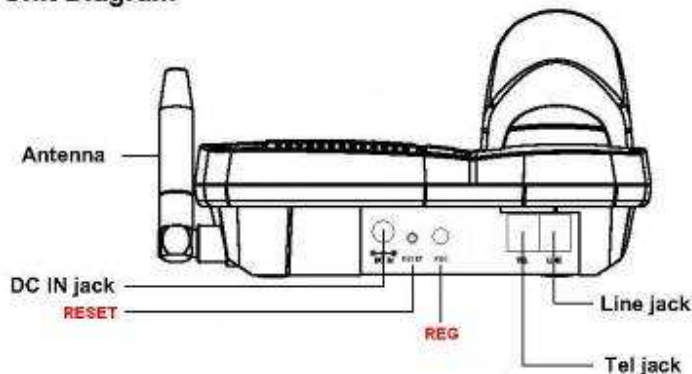

Base Features

Basic Base Station Features

1. Antenna
 - a. The antenna port has a **normal thread connector**; to remove antenna or cable, turn counterclockwise; to install, turn clockwise. Improper installation may damage the connector.
 - b. When using an outdoor antenna, locate the antenna (not the base station itself) as high as possible for a clear transmission path.
2. LED
 - a. Power: it indicates base station has power.
 - b. In-Use: it indicates an active telephone line.
 - c. Broadcast: it indicates "Broadcast" taking place.
3. RESET Button
 - a. Restores base station to factory settings
 - b. Reset button is indented to prevent accidental system reset.
 - c. All handsets (including administrator) and additional base(s) need to be re-registered after a base station reset.
4. Registration Button (REG)

Enters registration mode along with handset, assigns handset ID (11-19).
5. Line Jack

Standard RJ-11C/CA-11A connector to plug in the telephone line
6. Telephone Jack

Another RJ-11C to plug in the optional answering machine
7. Dialing Keys
 - a. Enter the phone no after pressing the Speakerphone key.
 - b. Enter the handset ID or Group ID when making the intercom call or broadcast.
 - c. Enter the phone no when storing the base speed dial directory.
8. Function Keys
 - a. TRANSFER (**TRANSFER**): during talk, press the key to transfer the call to a registered handset.
 - b. MEMORY (**MEMORY**): store phone number into speed dial memory of base unit. Up to 20 entries. Or retrieve a phone number from the

speed dial memory during the talking.

- c. HOLD (HOLD): press the key to put the call on hold.
 - d. FLASH (FLASH): press the key to send a Flash signal to phone line to retrieve a dial tone after the call ends, or to perform the call waiting feature provided by local phone companies during a call.
 - e. REDIAL/P (REDIAL/P): press the key to retrieve the last dialed number. Or store a pause time (1 second) while storing the speed dial memory.
9. VOLUME keys (VOL+ and VOL-)
- a. Increase or decrease the ringer volume during standby mode.
 - b. Increase or decrease the voice volume during talk mode.
10. SPEAKERPHONE key (SPEAKERPHONE)
- a. Press the key to get the dial tone, followed by phone number to make outgoing call.
 - b. Press the key again to hang up the call.
 - c. When enable the speakerphone, the backlight of the key will be turned on too.
11. INTERCOM/BROADCAST Key (INTERCOM/BROADCAST)
- a. Enter handset ID then press the key to enable the 2-way intercom feature.
 - b. Enter handset ID then press and hold the key for over one second to enable the broadcast feature.
- Re: Press the INTERCOM/BROADCAST Key without entering handset ID first, all registered handset will be enabled.
12. DC In: to plug in the power adaptor

Charger Illustration

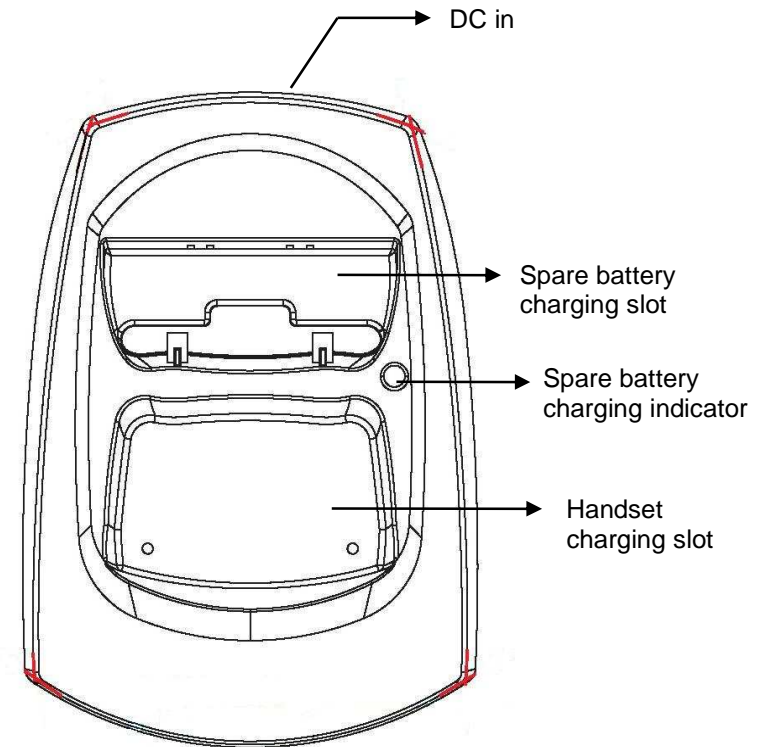

Charger Features

1. DC In
Connects to Charger AC Adaptor.
2. Handset Charging Slot
 - a. Charge handset battery when handset is placed in cradle.
 - b. Refer to the handset LCD for charging status
 - (1) Charging: battery status bar is running and the LCD screen showed: Charging
 - (2) Fully Charged: battery status bar stands still and the LCD screen would display "Charge Complete"
 - (3) Charge Fail: Should there be any error occurred during charging mode, the LCD screen would display "Charge Fail"
3. Spare Battery Charging Slot
 - a. Charge spare battery when battery is placed in slot.
 - b. LED as the spare battery charging indicator
 - (1) Slot is empty and the power is on: LED is off
 - (2) Battery is in charging: LED is Green light
 - (3) Fully Charged: LED is off
4. It is impossible to overcharge the battery using this charger.
5. The adaptor for charging station can be used as travel charger as well. However, you can't turn off the power while you charge the handset via travel charger. A warning message "Unplug Travel Charger than OFF the power" will be shown on the LCD.

Notes:

1. Fully charge battery packs before first use.
2. Both handset and spare batteries can be charged at the same time.
3. Handset will be "power on" automatically when placing on the charging slot.
4. However, if you run drain the battery, it will take around one minute for handset to auto power on.

Getting Started

Base Station Installation

There are three possible base station setups:

- Base station alone
- Base station plus telephone answering device
- Base station plus standard telephone

For best performance, maintain at least a distance of 1 meter (about 3 feet) between the base station and other electronic devices (e.g., TV, computer, stereo, fax machine, answer machine, cordless phone, etc.)

1. Install base station antenna.
The base station's antenna port has a **normal-thread connector**; to install antenna or cable, turn clockwise; to remove, turn counter-clockwise. Improper installation may damage the connector.
2. Plug the transformer end of the base station AC/DC adaptor into a standard AC electrical power outlet, plug the other end into the "DC In" jack on the back of the base station.
 - a. The base adaptor's DC plug is larger in dimension than the charger's DC plug. The charger adaptor's DC plug will not fit into the base's DC In jack.
 - b. The base station's power supply (DC Adaptor) and telephone line should be plugged into a surge protector with phone line protection.
3. Plug phone cord into the "LINE" Jack
4. A standard telephone or answering machine can be plugged into the adjacent receptacle on the bottom of the base station marked TEL

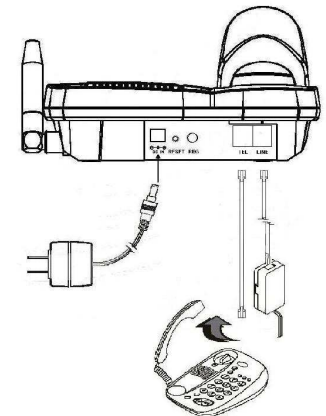

Handset and Charger Installation

1. Plug the transformer end of the Charger AC/DC adaptor into a standard AC electric power outlet, plug the other end into the “DC In” jack on the back of the Charger.
2. Install battery pack onto the handset.
3. Install handset antenna.
4. Place handset onto the charger front slot.
5. Fully charge the battery for three hours before use.
6. The phone system is now ready to perform basic functions such as making and receiving phone calls and intercom calls. No base station or handset programming is needed for basic operations.

Note:

1. Handset(s) packaged along with a Base Station are pre-registered at the factory. If you have a new handset, you will need to register the handset with the base station in order to be recognized as a member handset by the base(s) and by other handsets. See Handset Registration.
2. Fully charge battery packs before the first usage.

Basic Operations

Operation Modes

Both the base station and handset have levels of operation at which time only certain procedures of functions can be performed.

A. Base Operation Modes

1. **IDLE mode**- this is the default mode. The speakerphone, intercom, broadcast, and volume keys are active in IDLE mode.
2. **TALK mode**- the base operates in this mode during phone call, intercom, and broadcast operation. The dialing, “Transfer”, “Memory”, “Hold”, “Flash” and “Redial/P” keys are operated in this mode. The “In Use”, “Intercom”, and “Broadcast” LED will light up respectively.
3. **REGISTRATION mode**- the base enters this mode by pressing the REG button for three seconds. There are no active base unit keys once this mode has been entered. Speakerphone and Intercom LEDs will be lighted up in Registration mode, also a prompt ringing will be emitted.

B. Handset Operation Modes

1. **Standby mode**- this is the default mode.
 - a. If there is no on-going activity, the handset automatically goes into SLEEP/IDLE mode to save battery power.
 - b. The handset can be turned off completely by holding down the END key for 3 seconds.
 - c. The idle screen display (custom name) can be edited.
 - d. The 2-digit number represents the handset ID
2. **Menu mode**
 - a. Press the Right soft function key to activate Menu mode.
 - b. In Menu mode, the handset settings and information contained in memory can be changed.
 - c. The functions available through the Menu selection are covered in greater detail from page 38.
 - d. The Menu structure display as below:

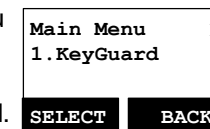

3. Menu Tree

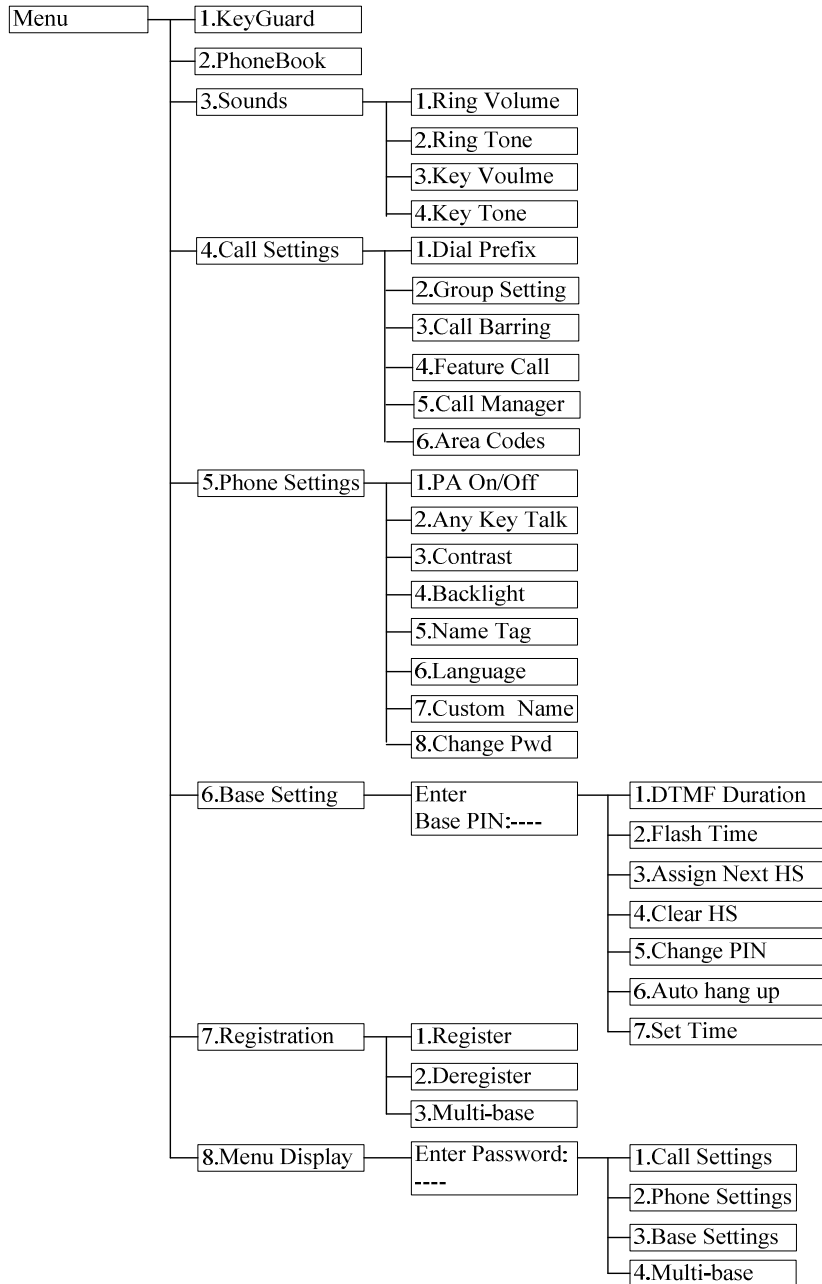

Making a Telephone Call

A. From Handset

1. Press , wait for dial tone, and then enter phone number.

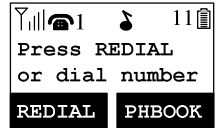

2. Alternatively, you can enter phone number first then press key.

When using this method, you can use the **CLEAR** (Left) and **DELETE** (Right) soft keys to edit the number entered. "Delete" erases the last digit entered. "Clear" erases the entire line but remains in the dialing mode.



3. **Speed dial** by access the entries in the phone book (Menu→2)

a. Press or scrolling key to enter the phone book



b. Press to dial out the number

4. To abort dialing, press key.

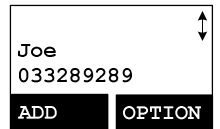

Notes:

1. If the line is occupied, the LCD shows "No Line Available" and handset returns to standby mode.
2. If a link cannot be established, the LCD will show "No Base" after a 12-second time out.
3. A call duration timer will start displaying the length of the call after link is established.

B. From Base

1. Press , wait for dial tone, and then enter phone number.



2. Speed dial by access the entries in the base memory. Press , then press **MEMORY** and the location of speed dial "N" (N : 00~19)

3. Press again to hang up the call.

Making an 2-Way/ Intercom Call

The EP801 Cordless Phone System offers private, Intercom/ 2-way radio calls independence of base station. Intercom/ 2-way communication can be placed from or to base stations and handsets.

A. Handset to Handset Calls

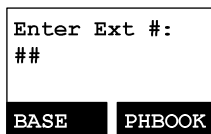

1. Press  key followed by a two-digit handset ID or Group ID.
2. Press  key to end the call.





Notes:

1. Intercom calls can be made regardless if the Base Station is present.
2. If a Group ID is entered, the first handset (belonging to that group) that answers will establish a link with the caller. See Handset Group Subscription.
3. If a link cannot be established, the LCD shows "No Connection" after a 12-second time out.

B. Intercom/2-Way from Base to Handset

1. Press  key on the base station to intercom all registered handsets. The first handset to answer will establish a voice link with the base.
2. Or press a two-digit handset ID/group ID followed by  key to intercom the designated handset/ group.
3. The INTERCOM LED will flash until a handset responds.
4. The base unit will page for 30 seconds, then terminate the page if no handset responds.
5. Before a handset answers, the INTERCOM can only be cancelled from the base by pressing  again. However, once a handset answers, the base and the answering handset both can end the call.

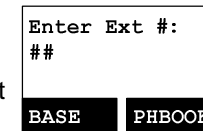

C. Intercom/2-Way from Handset to Base

1. Press  key followed by the left softkey --**BASE**
2. The base will ring, until press the  key to connect the intercom call with the handset.





Making a Broadcast

A. Handset to Handset Calls

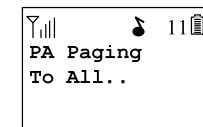
1. Broadcasting all handsets
 - a. Press  key (left side of handset) from one handset.
 - b. Hear bi-bi-beep while the initiating handset broadcast to all handsets within communication coverage.
 - c. Start to speak the message to be broadcasted once you hear the "beep" sound; the speakerphone of destination handsets will be opened up.
 - d. Press  key to end the broadcasting.



2. Broadcasting a group of handsets
 - a. Enter the Group ID and then press  key (left side of handset).
 - b. Hear bi-bi-beep while the initiating handset broadcast all handsets within communication coverage.
 - c. Start to speak the message to be broadcasted once you hear the "beep" sound; the speakerphone of destination handsets will be opened up.
 - d. Press  key to end the broadcasting.

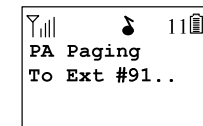

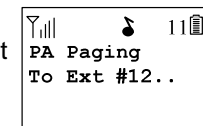

3. Broadcasting an individual handset
 - a. Enter the Handset ID and then press  key (left side of handset).
 - b. Hear bi-bi-beep while the initiating handset broadcast all handsets within communication coverage.
 - c. Start to speak the message to be broadcasted once you hear the "beep" sound; the speakerphone of destination handsets will be opened up.



d. Press  key to end the broadcasting.



B. Broadcasting from Base to Handset

1. Broadcast to all handsets

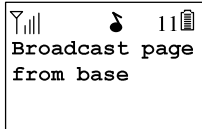
- Press  key on the base station to intercom all registered handsets.
- Hear bi-bi-beep while the initiating handset broadcast all handsets
- The BROADCAST LED will light up
- Press the  key again and return to end the broadcasting.



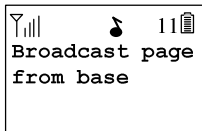

2. Broadcasting a group of handsets

- Enter the Group ID and then press  key.
- Hear bi-bi-beep while the initiating handset broadcast all handsets within communication coverage.
- Start to speak the message to be broadcasted once you hear the “beep” sound; the speakerphone of destination handsets will be opened up.
- Press  key to end the broadcasting.



3. Broadcasting an individual handset

- Enter the Handset ID and then press  key.
- Hear bi-bi-beep while the initiating handset broadcast all handsets within communication coverage
- Start to speak the message to be broadcasted once you hear the “beep” sound; the speakerphone of destination handsets will be opened up
- Press  key to end the broadcasting.

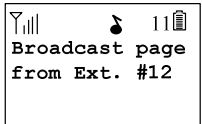

C. Broadcasting from Handset to Base

1. Broadcast to the base station



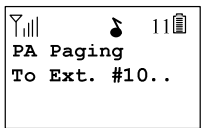

- Enter the Base ID (10) and then press  key
- Hear bi-bi-beep while the initiating handset broadcast the base stations.
- Start to speak the message to be broadcasted once you hear the “beep” sound; the speakerphone of the base will be opened up



d. Press the  key to end the broadcasting.



Redial

A. From Handset

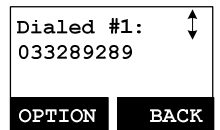
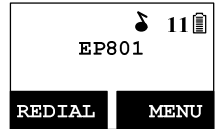
- Press **REDIAL** (Left) softkey.
- The LCD shows the last phone number dialed. To dial this number, press  key.
- Use  or  Key to scroll through the last 10 phone numbers dialed. Select and press  key. [Note] Intercom numbers (Handset ID) are not stored in the last 10 numbers dialed log.



B. From Base

- Press  key, after hearing the dial tone, followed by the  key, the last dialed number will be dialed.

Receiving a Telephone Call

A. Handset

- When an incoming call arrives, the LCD will show the caller ID message, and the ringer will ring or vibrate unless the ringer has been turned off.
- If the handset is on the charger cradle (ringer will be temporarily switched to “Ring” if it has been set to “Vibrate”), lift the handset and press  key to start conversation.

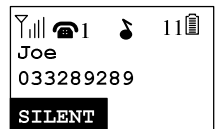

Re: You can turn on the “Any Key Talk” from **MENU-5-2**

Notes:

- You can press **SILENT** (Left) soft key if you choose to ignore the call. Unlike turning off the ringer (from the handset menu), the **SILENT** key operation is valid only for the current call.



- If Caller ID service is available, the LCD will display the incoming call information. If the LCD shows “Private” or “Unknown”, the caller’s information may have been blocked by the caller or the originating phone company.

B. Base

- When an incoming call arrives, the ringer will ring, the speaker LED will flash.
- Press the  to answer the call.

Receiving an Intercom Call

A. Intercom Call from Handset

- When an intercom call arrives (called from other handsets, ex. Handset 12), the ringer will ring or vibrate unless the ringer has been turned off. Press  to answer the intercom call.
- If the handset is on the charger cradle (ringer will be temporarily switched to “Ring” if it has been set to “Vibrate”), lift the handset and start conversation.
- If the handset is not on the cradle, press any key (except  and the **SILENT** soft key) to answer.

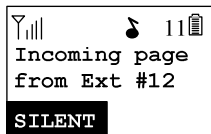

Notes:

- The LCD displays the caller’s Handset ID.
- You can press the **SILENT** (Left) soft key if you choose to ignore the call. Unlike turning off the ringer the **SILENT** key operation is valid only for the current call.

B. Intercom Call from Base

- When an intercom call arrives (called from Base), the ringer will ring or vibrate unless the ringer has been turned off. Press  to answer the intercom call.
- If the handset is on the charger cradle (ringer will be temporarily switched to “Ring” if it has been set to “Vibrate”), lift the handset and start conversation.

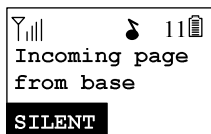



Ending a Call



A. from Handset

To end a telephone or intercom call, press  key, or place handset into charger cradle.

B. from Base



To end a telephone call, press  key. To end an intercom call, press  key.

Adjusting Handset Receiver (Earpiece) Voice Volume

- Voice volume can only be adjusted during a call.
- There are 6 levels of volume selections. Default = 3. Use  or  key to adjust
- The new setting remains effective for all future calls until changed.





Adjusting Handset Speakerphone Voice Volume

- Voice volume can only be adjusted during a call.
- There are 6 levels of volume selections. Default = 3. Use  or  key to adjust
- The new setting remains effective for all future calls until changed.



Adjusting Base Speakerphone Voice Volume



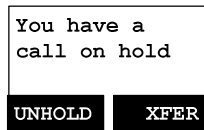

- Voice volume can only be adjusted during a call.
- There are 6 levels of volume selections. Default = 3. Use  or  key to adjust
- The new setting remains effective for all future calls until changed.

Placing a Call On Hold

1. When a call is in progress, it can be put on hold by pressing the  key.
2. To return to the conversation, press **UNHOLD** (Left) soft key



Notes:

1. The call being placed on hold can be “un-hold” by the handset that puts it on hold. But if the handset press  key to go back standby, then other handsets can press  or  to pick this held call (If press  on base, it can also pick up this held call).
2. Handset LCD displays a call is being on hold. An alert tone (double beep) every 30 seconds will remind the handset that a call is being on hold.
3. If the operation (e.g., call transfer) after putting a call on-hold fails, the held call may be dropped.

Mute

1. After a link is established, you can press **MUTE** (Left) soft key to mute the handset microphone.
2. When mute is active, the other end will not hear your voice, but still can speak to you.
3. To leave the mute state, press **UNMUTE** (Left) soft key. Mute is effective only for the current call.

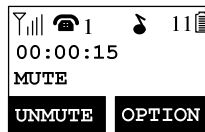

Do Not Disturb (Silent Ring)

1. Enter the key sequence MENU-3-1, then select “Off”. Press **SELECT** (Left) to confirm your choice. This will turn off the ringer until it is turn on again from the menu.
Re: When setting the ringer “Off”, the standby screen



will show “Ringer off”.

2. For temporary silencing the ringer when an incoming call arrives, press **SILENT** (Left) soft key.

Key Guard

1. To prevent accidental dialing, you can press **MENU** (Right) soft key, then press “*” to select KeyGuard option. The handset keypad is locked. No key entry is accepted.
2. To unlock the keypad, press **UNLOCK** (Left) soft key, then, within 2 seconds, press the digit “1” to unlock.
3. Key Guard is in effect until unlocked.



Press * to confirm unlock

Battery Recharge and Replacement



1. Charge the battery when one or several of the following happen:
 - a. Phone beeps twice every two seconds.
 - b. Battery icon is empty.
 - c. Phone does not respond when a key is pressed.
 - d. LCD and backlighting become dim.
 - e. Talk range shortfall is experienced.
2. You can replace the handset battery after placing the call-in-progress on hold.
3. Battery talk time and standby time vary depending on the talk/standby pattern and the operating distance. Putting the handset back to charger cradle as often as possible is recommended for best performance. **Use only manufacturer provided battery and charger!**

Advanced Operations

Handset Registration

1. If your handset(s) is purchased as part of a system, it has been pre-registered with the base station at the factory.
2. If Handset ID as "00," that means it is a new handset or the ID has been erased. You need to register the handset with the base station.

3. Registration:

- a. Press **MENU**-7 to enter the registration mode
- b. Press and hold the base's Registration (REG) button for 2 seconds until the  and  LEDs lighting up and flashing, also the base will emit ringing to remind you the base is in the registration mode..



- c. Press handset key "1", this completes the registration process. The base station will assign a handset ID between 12 and 19. The assigned ID will be displayed on the handset LCD, indicating successful registration.



- d. Repeat above steps for all additional handsets.



4. De-registration:

- a. You can de-register the handset you're using from the base. De-registration will reset the Handset ID to 00, erase the system security code, and free up the old ID for future registration.



- b. After deregistration, the handset will not be able to use the base to make or receive phone calls, nor can it intercom other handsets.

- c. Press **MENU**-7 to enter the registration mode

- d. Press and hold the base's REG button for 2 seconds until the  and  LEDs lighting up and flashing.

- e. Press the handset number key "2", this completes the de-registration process. Upon successful de-registration, the handset will show "Please

register".

Notes:

1. The base has a 30 second registration timeout starting from pressing the REG button. The handset has a 12 second registration timeout starting from the registration or de-registration option has been selected. The base and handset will automatically exit registration mode after timeout.
2. Repeat registration or de-registration process if unsuccessful.

Handset Group Subscription

1. Up to nine handset groups (91-99) can be defined and handsets can decide which group(s) they want to be in.

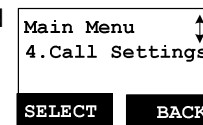

2. For example, Group 1 represents the Customer Service Group, Group 2 represents the Sales Group, and Group 3 is the Marketing Group. Suppose that Handset 11 wants to receive incoming rings for all Sales and Marketing related calls. Then handset 11 will need to "subscribe" to Group 2 and Group 3.

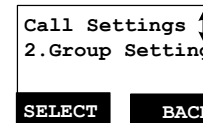

3. Group Selections:

- a. Press handset **MENU**-4 to enter the Call Settings menu
- b. Press number "2", handset enters group setting menu.
- c. Press **OPTION** soft key and followed by "1" key to subscribe the group ("9 #", #:1~9). Enter 1~9.
- d. Repeat for all desired groups.

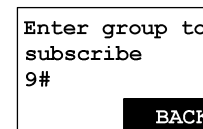

- e. Delete group selections by pressing **OPTION** soft key and followed by "2" to Unsubscribe the group.

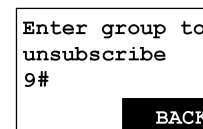

Notes:

1. The handset can change group affiliations at any time.
2. The base is not responsible for group assignments.

Consequently, it cannot de-subscribe a handset from a group.
 3. When an outside line or an intercom caller enters a group ID, all handsets subscribed to this group will ring. The first handset to answer will establish a link with the caller. Afterward, it is a one-to-one call, not a one-to-many call.

Call Transfer

While a telephone call is in progress, you can transfer it between different handsets or transfer to base.

Direct transfer from handset

1. Press **CALLER ID HOLD** key to put the call on hold.
2. Press **XFER** (Right) soft key, followed by the destination handset ID or **BASE** (Left), then the held call will be transferred directly.

After the call transferred to destination handset or Base, the original handset will go back to standby mode automatically.

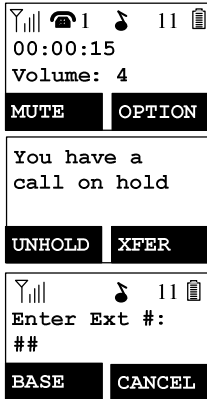

Indirect transfer from handset

If you want to talk to the destination handset or Base before the call transferred, you can follow with below method:

1. During the call, press **INTERCOM TRANSFER** key, followed by entering the destination handset ID or **BASE** (Left).
2. Press the **FLASH** or **INTERCOM** of the destination handset or press the **INTERCOM BROADCAST** key of base to answer the intercom call, you can now talk to the destination handset. After the talking, press **END CALL** to end the intercom call, then the destination handset is able to pick up the incoming call.

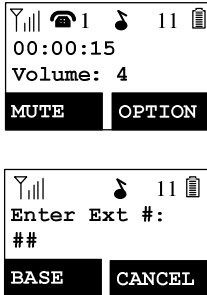

After the call transferred to destination handset or Base, the original handset will go back to standby mode automatically.

Direct transfer from base

1. Press base **HOLD** key to put the call on hold.
 Re: When call on hold, the base In Use & speakerphone LED will be flashing.
2. Enter the destination handset ID followed by **TRANSFER** key, the destination handset will ring, press **FLASH** or **INTERCOM** key of destination handset to pick up the call.

After the call pick up by destination handset, the base will go back to standby mode automatically.

Indirect transfer from base

If you want to talk to the destination handset before the call transferred, you can follow with below method:

1. Press the destination handset ID followed by the base **INTERCOM BROADCAST** key to intercom the destination handset.
2. Press the **FLASH** or **INTERCOM** of the destination handset to answer the intercom call, you can now talk to the destination handset.

After the talking, press base **INTERCOM BROADCAST** to end the intercom call, then the destination handset will pick up the held incoming call.

Notes: If the destination handset does not answer after handset paging timeout, the call is routed back to the originating handset.

Phonebook Operations

1. You can store up to 50 entries in the phonebook. Each entry can contain a phone number or handset ID (up to 26 digits) and a name (up to 16 characters).
2. To access the phonebook, press **MENU** (Right) soft key, follow by "2"; or press **UP** scrolling key while the handset is in standby mode.

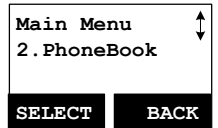

3. To add a new entry:
 - a. Press **ADD** (Left) soft key.
 - b. Enter the name when LCD prompts "Name?" Use



DELETE (Right) soft key to delete the last digit entered. When completed, press **SAVE** (Left) soft key to save.

Re: Up to 16 characters can be entered as the name.

Name?
 _
 Caps = *
SAVE **DELETE**

c. You will then be prompted to enter a number for the name just entered.

Re: Up to 26 digits can be entered as the number.

d. After entering the number, press the **SAVE** (Left) soft key to save this entry into phonebook.

Number?
 _
SAVE **DELETE**

e. Enter a phonebook entry without a name, the all records without name will be placed on top of the phonebook list.

f. To enter the name, press the corresponding keypad number one or more times according to the order of the character on the key.



See table below for a list of available characters and their orders. For example, press “2” once for the character “A”, twice for “B”, etc.



5. Character Table:

Key	Characters and Orders
1	' + , . * () & 1
2	A B C 2
3	D E F 3
4	G H I 4
5	J K L 5
6	M N O 6
7	P Q R S 7
8	T U V 8
9	W X Y Z 9
0	0
*	Space – when in character editing. * – when in number editing.
#	Space & # – when in character editing * & P (Pause) – when in number editing

4. The entries are alphabetically sorted and stored as a list in an ascending order (A to Z) from the top of the list.







5. The first line of LCD display shows name and the 2nd line shows the phone number. If the phone number is longer than 16 digits, press **OPTION** (Right) soft key and select Option 3 to view the complete number.

6. To search for a record:
 a. Use  scrolling key to enter the Phone Book mode.
 b. Press a key that corresponds to the first character of the name you are looking for.
 c. For example, you are looking for “EnGenius”, and then press the number “3” once.
 d. Use  or  scrolling key to locate the exact record you are looking for.

7. To erase phonebook:
 a. Use  or  scrolling key or the alphabetical search method to locate the record to be erased or edited.

Joe
 033289289
ADD **OPTION**

Notes:

1. When enter a phone number, the cursor automatically advances to the next digit field. Use  or  scrolling key to move the cursor backward or forward to insert or delete (the digit above the cursor, or left of the cursor if cursor is on the right of the last digit).
2. When entering a name, the cursor automatically advances to the next character field if you press a different key for the next character. If you need to enter consecutive characters from the same key, you can wait for the cursor to advance or use  or  scrolling key to move the cursor backward or forward manually. Also use  or  to move the cursor to insert (to the left of the cursor) or delete (the character above the cursor, or left of the cursor if cursor is on the right of the last character).
3. By default, all letters are entered in the upper case. Use the * key to toggle between upper and lower cases.
4. A “Pause” entry represents a 1 second delay in dialing the following digits, which is useful when calling a sequence of segmented numbers (e.g., access code, credit card number, auto-attendant entries, etc.) Pause is entered by pressing the * key twice (LCD displays P). Entering pause twice (PP) will result in 2 seconds pause in the dialing.

- b. Press **OPTION** (Right) soft key to enter editing menu.
- c. Press "1" to erase the desinated phone entry.
- d. LCD shown "Delete entry?" Press **YES** (Left) soft key to confirm your change.



- 8. To edit phonebook:
 - a. Use or scrolling key or the alphabetical search method to locate the record to be erased or edited.
 - b. Press **OPTION** (Right) soft key to enter editing menu.
 - c. Press "2" to edit the desinated phone entry.

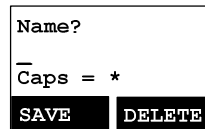
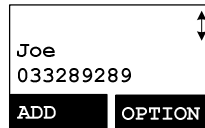

- 9. Dial from display:
 - a. Press or to dial the phone number or Handset ID displayed.

Call barring

- 1. Block the users from dialing the long distance calls or international calls. You need the password to enter the setting. The default PW is "0000".

- 2. Press **MENU**-4-3 to enter Call Barring. Enter the password, followed by **OK** (Left) soft key

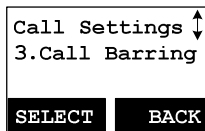

- 3. Use or scrolling key to switch between On and Off of this setting. Press **SELECT** to confirm your selection.
Re : The default of Call barring is "Off".

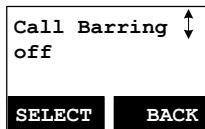

- 4. To add the Call barring code

- a. Once turn on the call barring feature, you can key in the "call barring" code. Press **ADD** (Left) soft key then start entering the call barring code After the number entered, press **SAVE** (Left) soft key to save it.

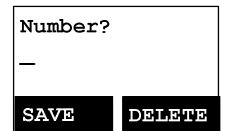

- (1) Up to 5 digits can be edit to be call barring code. For example, if you want to block all call dialing to Manhanttan, NY area, you can enter 1212 as the call barring code.

- (2) If you base station is adjunct to a PBX system, please also include that specific number to retrieve the PSTN tone.

- b. Press **OPTION** to delete or edit the call barring codes.
- c. Up to 5 set of call barring codes can be programmed.



- d. If wants to block all outgoing calls, enter "* * * * *", press **SAVE** (Left) soft key to save it, all outgoing calls will be restricted.

Programmable Feature Call

- 1. If EP801 base unit is installed behind a PBX system, it is feasible to pre-program some feature call along with the PBX's feature code into the system.

- 2. Up to 10 most frequently used feature call codes can be pre-programmed.

- 3. Name and enter feature call codes:

- a. Press **MENU** (Right) soft key while the handset is in the standby mode.
- b. Press "4", followed by "4" to enter the "Feature Call" menu.

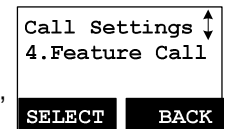

- c. Press **ADD** (Left) soft key to add a new entry of feature call.
- d. Key in the name of feature call, like editing a phonebook entry, i.e. "PBX Transfer". Press **SAVE** (Left) soft key to confirm.

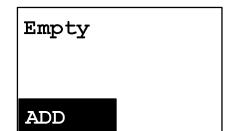

- e. Key in the feature call code of the correspondence PBX feature i.e. F*70.
Press **SAVE** (Left) soft key to confirm.
Re: "F" represent the Flash signal.

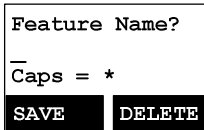

- f. The 1st feature call and correspondence feature call code you entered will appear on the LCD screen.



- g. Press **OPTION** (Right) soft key to delete or edit the feature call you programmed into the system.
h. Repeat the same operations to program 2nd and even more feature call that you will use frequently.

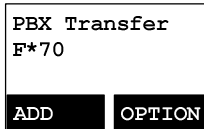

4. Using pre-programmed feature call during the call.

- a. Press **OPTION** (Right) soft key while the handset is in the talk mode.
b. Press the correspondence number of the feature call which you want to perform i.e. press "0" to perform the "PBX Transfer".

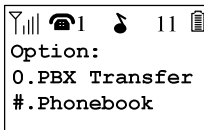

Notes:

1. This feature call would be useful if the EP801 base unit is adjunct to a PBX system,
2. if you have not pre-programmed any feature call into the system, only "#.Phonebook" in the **OPTION** menu.
3. The EP801's programmable feature call may not function with all PBX or Key phone systems due to the diversity of various proprietary systems.

Caller ID

1. Contact with your local phone company to subscribe to this feature. The phone system receives and displays Caller ID information transmitted by your local phone company. This information may include the phone number, date, time. This unit can store up to 50 calls.
2. The display will show the date and time of call on the first line, followed by the name on the second line, and the phone number on the third line. An unread record will have a "NEW" at the end of the first line of display.
3. When viewing a call record, the number can be dialed, stored to the phonebook or deleted.

View Call Log

1. To view the call log, press **CALLERID** to enter the Call Log. Press **UP** or **DOWN** key to scroll through the numbers and names when available.

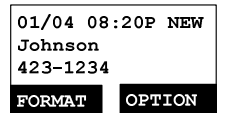

2. Press **OPTION** (Right) soft key, you can **UP** or **DOWN** key to choose save, delete, clear all.

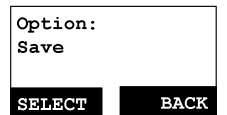

- a. Save call log:

- (1) Press **SELECT** (Right) soft key, you can use **UP** or **DOWN** key to scroll the name, and press **DELETE** to edit the name. Then press **SAVE** (Left) soft key to save the name.
- (2) Use **UP** or **DOWN** key to scroll the number, and press **DELETE** to edit the number. Then press **SAVE** (Left) soft key to save the number.
- (3) After above process, the call log saved into phonebook.

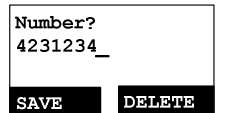
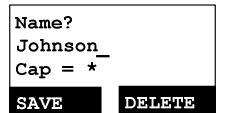

- b. Delete call log:

- (1) Press **SELECT** (Right) soft key followed by **YES** (Left) soft key to confirm deleting.

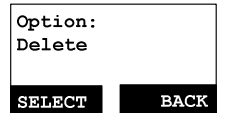

- c. Clear All:

- (1) Press **SELECT** (Right) soft key followed by **YES** (Left) soft key to confirm clearing all caller ID records.

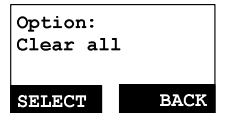

Call a Caller ID

1. When display a caller ID, Press or to dial this number.
2. The displayed caller ID normally will be a 10-digit number with a 3-digit area code followed by the 7-digit telephone number.

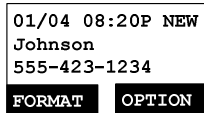

The number in call log can be modified to comply with the local dialing rules.

3. Press key, use or key to scrool the call log.
4. To display the telephone number without "1" or area code, press **FORMAT** (Left) soft key.
5. For example, the number stored in the call log is "1-555-423-1234", press the **FORMAT** (Left) soft key once, the displayed number will be changed to "423-1234".

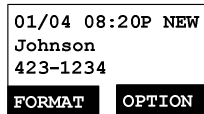

Press the **FORMAT** (Left) soft key a second time, it will be changed to "555-423-1234".

Press the **FORMAT** (Left) soft key a third time, it will be changed to original number "1-555-423-1234".

6. Press or to dial this displayed number which complies with the dialing rules.

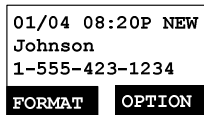

Note: Normally the standard format of telephone number is 10-digit or 11-digit, if the number doesn't meet the format (For example, over 11-digit), then the displayed number will not be modified as above item 5 when press **FORMAT** (Left) soft key.

Base Speed Dial Setting

1. You can store up to 20 entries in the speed dial memory. Each speed dial memory can contain a phone number (up to 32 digits).
2. Base during standby mode, press key, enter the telephone number.
3. Press key, followed by a 2-digit memory location, base then will emit a two short tone (Bi-Bi) to confirm the setting.

Re: The memory location is "00" ~ "19".

4. When using the base speed dial, press key followed by key, then enter the 2-digit memory location ("00"~"19"). The base will dial the telephone number accordingly.

Base Ringer Setting

1. You can change the base ringer by following :
2. Base during standby mode, press key twice, followed by or key, the base speaker will emit the varied ringer (up to 8 ringer tones).
3. Press key to confirm the setting.
4. To adjust the ringer volume, two options can be followed:
 - a. Base during standby mode, press or key.
 - b. When incoming call, press or key.
 - c. When press or key to adjust the volume, the speaker will emit the loudness of ringer, you can choose the preference.

Re: The loudness level of ringer is "0~4", "0" means ringer "Off".

Multi-Base Setting

"Multi-Base" setting allows expanding coverage or lining capacity. When adding 2nd, 3rd or 4th base, using one of the handsets which registered to the 1st base (i.e. the handset with ID 11), followed by below processes :

1. Press **MENU**, followed by "7" to enter the registration mode.
2. Press & hold the base REG button for thress seconds, the base will emit the prompt ringing (also the base speakerphone & Intercom LED is flashing).
3. Press digit "3" of handset to enter the Multi-Base mode.
4. Select BS # 1
5. Repeat above step 1 ~ 4 to continuously add the 2nd, 3rd or 4th base.

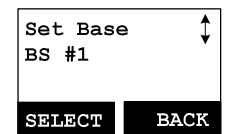
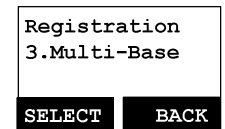

Re : The base ID for 1st base is “10”, for 2nd base is “20”, for 3rd base is “30”, for 4th base is “40”.

Notes:

1. When initial setting the “Multi-Base”, you have to select the BS #1 first, then followed the above steps to select 2nd, 3rd or 4th base.
2. For synchronization mechanism, all handsets must be register again before start using multi-base scenario. i.e. the initial handset ID with 1x must register to BS1, and the rest handsets must be registered to 2nd, 3rd or 4th base respectively.
3. After all above processes, the “Multi-Base” is complete then.

Call Manager

“Call Manager” feature allows two options :

1. One is the handset to be set to receive incoming calls or make outgoing calls (2-way intercom, broadcast and transferred call are allowed). The option is selectable by base 1 to base 4.
2. The other option is the handset to be set to access to available bases automatically or manually.

For 1st option (Subscribe BS) :

1. Press **MENU**, followed by “4” to enter the Call Settings mode.
Press “5” to select Call Manager.

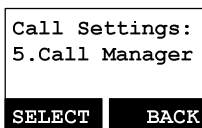

2. Press “1” to set Subscribe BS.
Re : When entering the submenu of Subscribe BS, the LCD will show the available bases which already subscribed.



3. Press **UP** or **DOWN** key to select the desired base (#1~4), press **CHANGE** (Left) soft key to set the Subscribe BS ON/OFF.
4. If set the Ssubscribe BS ON, that means the handset is able to access the line of the desired base, so the handset is able to make outgoing call or answer incoming call via the desired base.
On the contrary, if set the Ssubscribe BS OFF, then the handset can't access the line of the desired base, so the handset isn't able to make outgoing call or answer incoming call via the desired base.

For 2nd option (BS Selection) :

1. Press **MENU**, followed by “4” to enter the Call Settings mode.
Press “5” to select Call Manager.
2. Press “2” to set BS Selection.
Re : Default setting is “OFF”.
3. Press **CHANGE** (Left) soft key to set the BS Selection ON/OFF.
Re : If BS Selection set “ON” , when pressing **CALL** or **END** key, the LCD will show the available bases (Lines), i.e. 1, 2, 3, 4. Press digit “1”, you can access to base 1 to get the line.

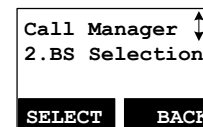
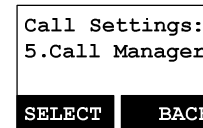

Visual Message Waiting Indicator (VMWI)









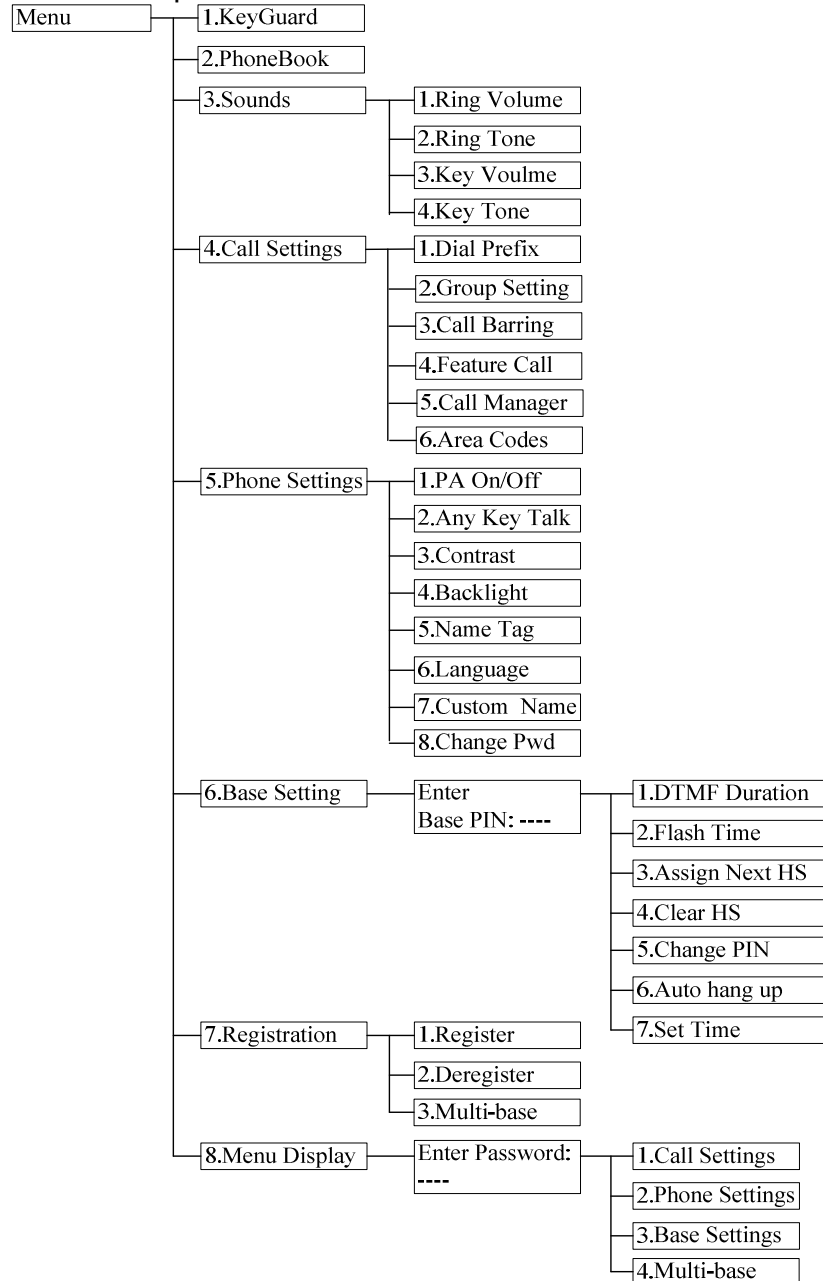



VMWI feature supported the FSK message which received from telephone line; It will activate a message icon of handset and flash the broadcast LED of base.

Notes:

1. A subscription to telephone company voice mail service is required.
2. If the handset still indicates the icon even after you have listened all messages, turn it off by pressing and holding “Caller ID” key on the handset.

Menu Operations













1. Press **MENU** (Right) soft key to enter menu mode while the phone is in standby mode.
 Re: You can either press  or , followed by **SELECT** (Left) soft key to confirm the selected menu. Or Press the digit directly to confirm the selected menu. For example, press **MENU** (Right) soft key -3-1 to select the Ring Volume.
2. Press “1” to select KeyGuard (see Key Guard operation on page [33](#)).
3. Press “2” to add, delete, edit, view and edit the phonebook (see Phonebook instruction on page [37](#)).
4. Press “3” to set Sounds settings:
 - a. Press “1” to select Ring Volume:
 Use  or  to scroll through 6 options: “Off”, “Low”, “Medium”, “High”, “Vibrate” and “Vibrate & High”. Press **SELECT** (Left) soft key to save selection. Default = Medium.
 - b. Press “2” to select Ring Tone:
 Total 8 ringers (1~8) for two scenarios: 1.Line Ring (Ringer for incoming call) ; 2.Intercom Ring (Ringer for intercom call).
 Use the  or  to scroll through 8 ringers, press **SELECT** (Left) soft key to save selection. Default = 1.
 - c. Press “3” to select Key Volume when a key is pressed:
 Use  or  to scroll through 4 options: Off, Low, Medium, and High. Press **SELECT** (Left) soft key to save selection. Default = Medium.
 - d. Press “4” to select Key Tone:
 Use the  or  to scroll through 4 options: 1, 2, 3 and 4. Press **SELECT** (Left) soft key to save selection. Default = 1.
5. Press “4” to set Call Settings:
 - a. Press “1” to set Dial Prefix:
 - (1) Press  or  to turn of or off the dial prefix feature. Default = Off.
 - (2) If “On” is selected, the handset is prompted to enter the prefix number, up to 14 digits can be entered.
 - (3) Use **Delete** (Right) soft key to edit prefix number.
 - (4) Press **SAVE** (Left) soft key to confirm the selection.
 - (5) When this feature is turned on, the LCD will prompt the user on each outgoing phone call, the current prefix is also displayed.
 - (6) This feature is useful for access code, calling card, and credit card calls, etc.



- b. Press “2” to Group Select: see Handset Group Subscription on page 35.
 - c. Press “3” to set Call Barring: see Call Barring operation on Page 41.
 - d. Press “4” to set Feature Call: see Feature Call operation on Page 42.
 - e. Press “5” to set Call Manager: see Call Manager operation on Page 47.
 - f. Press “6” to set Area Code:
The area code setting allow calls within local and regional area codes to be dialed without prefix.
 - (1) Set Local Area Code :
Press **MENU**-4-6-1 to set the LAC. Enter the local area code (3-digit) then press **SAVE** (Left) soft key to confirm selection.
 - (2) Set Country Area Code :
Press **MENU**-4-6-2 to set the country code. Enter the code (3-digit) then press **SAVE** (Left) soft key to confirm selection.
6. Press “5” to set Phone Settings:

- a. Press “1” to set PA On/Off
Use **CHANGE** (Left) soft key to select and confirm on or off.
Re: When set “off”, the handset will not receive broadcast from other handsets or base. The LCD will display a PA off icon to prompt.



- b. Press “2” to set Any Key TALK:
Use **CHANGE** (Left) soft key to select and confirm on or off.
Re: When set “on”, press any key (except ) to answer the incoming call.
- c. Press “3” to set LCD Contrast:
(1) Use  or  to scroll through option 1~8. Default is 4.
(2) Press **SAVE** (Left) soft key to confirm selection.
- d. Press “4” to set LCD Backlight:
(1) Use  or  to scroll through option 1~3 (1.8 seconds 2.On 3.Off). Default is “8 seconds”.
(2) Press **SAVE** (Left) soft key to confirm selection.
- e. Press “5” to set Name Tag:
(1) Use  or  to scroll through option on or off. Default is “Off”.
(2) Press **SAVE** (Left) soft key to confirm selection.
Re: When Set “on”, if matching the caller ID with the phone book entries; once matched, the LCD screen will display the name or nickname instead of pure caller ID info (needs Call Waiting with

- Caller ID service from local telephone company)
- f. Press “6” to set Language:
(1) Use  or  to scroll through option 1~3 (1.English 2.Spanish 3.French). Default is “English”.
(2) Press **SAVE** (Left) soft key to confirm selection.
- g. Press “7” to set Custom Name:
(1) Enter characters using the Character Table and method discussed in the Phonebook section.
(2) Use  or  to move the cursor backward or forward to insert (to the left of the cursor) or delete (the character above the cursor, or left of the cursor if cursor is on the right of the last character).
(3) Press **SAVE** (Left) soft key to confirm setting.
Re: Once entering the custom name, the greeting of LCD in standby mode will be changed as the entering.
- h. Press “8” to Change Password:
(1) Enter original password (4 digits) when enter this menu.
(2) Enter new password then press **SAVE** (Left) soft key to confirm new password.

7. Press “6” to set Base Settings:
When enter this menu, you must enter PIN code first (4 digits).
Re: The PIN code is for Base Settings.
- a. Press “1” to set DTMF Duration.
(1) Enter the DTMF duration (90~200ms), press **OK** (Left) soft key to confirm the setting. Default is 100ms.
Re: Please check with your dealer before you change it. If the duration not match with PSTN or PBX setting, it may operate faultily.
 - b. Press “2” select flash key timing. Default is 600ms.
(1) Use  or  to scroll through option 1~9 (100~900ms).
(2) Press **SELECT** (Left) soft key to confirm selection.
Re: The default value (600 ms) works in most areas. Changing this setting may cause Flash key not working. Change only when you are certain of the new value would work.
 - c. Press “3” to set Assign Next HS
(1) Enter 2-digit handset ID followed by pressing **OK** (Left) soft key.
(2) When register a new handset, the base will assign the specific handset ID which assigned in advance to the new handset.
 - d. Press “4” to set Clear HS
(1) Enter 2-digit handset ID followed by pressing **OK** (Left) soft key.
(2) The base will erase the handset ID from system.
 - e. Press “5” to Change PIN:
(1) Enter the new PIN followed by **OK** (Left) soft key.

- Re: Default PIN is "0000".
- f. Press "6" to set Auto Hang Up:
- (1) Use **CHANGE** (Left) soft key to select and confirm on or off. The Default PIN is "0000".
- Re: When setting "on", the EP801 will automatically hang up if the far end caller hung up already. However, this function depends on if there is "Line Reversal" signal sent out by PBX or PSTN, after the call hung up.
- g. Press "7" to Set Time to support DTMF Caller ID:
- (1) Use **CHANGE** (Left) soft key to select and confirm on or off. The Default PIN is "0000".
- Re: When setting "on", the EP801 will automatically hang up if the far end caller hung up already. However, this function depends on if there is "Line Reversal" signal sent out by PBX or PSTN, after the call hung up.
8. Press "7" to register, de-register handset and set Multi-Base: see Handset Registration operation on Page [34](#), and Multi-base Setting on Page [46](#).
9. Press "8" to set Menu Display:
To avoid mis-setup of Call Settings (MENU-4), Phone Settings (MENU-5) and Base Settings (MENU-6), you can hide these menus, so that other handset users won't have chance to mis-setup these settings.
Re: When entering the Menu Display, you have to enter password first.
- a. Press "1" to set hiding/un-hiding of the Call Settings menu.
 - (1) Use **CHANGE** (Left) soft key to select and confirm on or off.
 - b. Press "2" to set hiding/un-hiding of the Phone Settings menu.
 - (1) Use **CHANGE** (Left) soft key to select and confirm on or off.
 - c. Press "3" to set hiding/un-hiding of the Base Settings menu.
 - (1) Use **CHANGE** (Left) soft key to select and confirm on or off.
 - d. Press "4" to set hiding/un-hiding of the Multi-base Settings menu.
 - (1) Use **CHANGE** (Left) soft key to select and confirm on or off.

Re: Select "On" means the menu will be displayed on screen. Select "Off" means the menu will be hidden.

Index

- 2
2-Way/Intercom, 11, 19, 27, 28
- A
Adjusting Receiver (Earpiece) Voice Volume, 11, 32
Adjusting Handset Speakerphone Voice Volume, 32
Adjusting Base Speakerphone Voice Volume, 32
Area Code, 16, 45, 51
- B
Base ID, 29,47
Base Illustration, 17
Base Operation, 24
Base PIN, 15, 16
Base Ringer Setting, 46
Base Speed Dial, 45
Base Station, 5, 6, 7, 8, 11, 12, 18, 22, 23, 24, 27, 29, 35, 42
Base Station Features, 18
Base Station Installation, 22
Battery, 5, 6, 8, 13, 20, 21, 22, 23, 24, 34
Battery Recharge and Replacement, 34
Battery Safety Instructions, 6
Battery Strength, 10
Broadcast, 11, 14, 18, 19, 24, 28, 29, 30, 49
Broadcasting a Group of Handsets, 28, 29
Broadcasting all Handsets, 28, 29
Broadcasting an Individual Handset, 28, 29
BS Selection, 49
- C
Call Barring, 13, 14, 41, 42, 49
Call Log, 12, 13, 44, 45
Call Timer, 14
Call Transfer, 37
Call Hold, 13
Caller ID, 12, 13, 16, 30, 31, 44, 45, 48, 52, 53
Call in-progress, 10, 34
Call Manager, 47, 48, 51
Call Settings, 14, 36, 47, 48, 50, 53
Call Waiting, 11, 19, 52
Call Waiting with Caller ID, 12, 52
Cardiac Pacemaker, 4

Change PIN, 15, 52
Charger Features, 21
Charger Illustration, 20

- D

De-registration, 35, 36
DND, 12
Do Not Disturb (Silent Ring), 12, 34
DTMF Tone, 15
DTMF Duration, 15, 52

- E

Electric Shock, 4, 5
Emergency, 4
Equipment Checklist, 8

- F

FCC, 5, 7
FDA, 4
Flash, 11, 15, 19, 24, 27, 31, 35, 28, 43, 47, 52
Feature Call, 14, 42, 43, 51

- G

General Safety Instructions, 4
Group ID, 12, 18, 27, 28, 37
Group Setting, 14, 36
Group Selections, 36

- H

Handset and Charger Installation, 23
Handset Charging Slot, 20
Handset Features, 10, 12
Handset Group Subscription, 36
Handset ID, 10, 24, 27, 28, 29, 30, 31, 35, 37, 38, 41, 47, 52
Handset Registration, 12, 35
Handset to Handset Call, 27, 28
Hearing Aid, 4

- I

IDLE Mode, 24

- K

Key Guard, 13, 34, 50
Key Tone, 14, 50

Key Volume, 50

- L

Line Jack, 18
Lithium-Ion (Li-Ion), 8
Line Reversal, 53
Line Ring, 50

- M

Making a Broadcast, 28
Making a Telephone Call, 26
Making an 2-Way/ Intercom Call, 27
Memory, 18, 19, 24, 26, 46
Menu Display, 14, 49, 53
Menu Mode, 24, 50
Multiple Handsets Registration, 12
Multi-Base Setting, 14, 16, 46, 47, 53
Mute, 13, 33

- N

Name Tagging, 12, 49

- O

Outdoor Antenna, 8, 18

- P

Phonebook, 11, 13, 37, 38, 39, 40, 41, 42, 43, 45, 50, 52
Phone Settings, 14, 51, 53
Placing a Call On Hold, 33
Power Outage, 5
Product Safety Instructions, 4
Programmable Flash, 15
Programmable feature call, 14, 42, 44

- R

Receiving a Telephone Call, 30
Receiving an Intercom Call, 31
Redial, 12, 19, 24, 30
REG, 18, 24, 35
Registration Key, 17
Registration Mode, 24, 35
Regulatory Information, 7
REN, 7

Reset Button, 18
 Ringer, 10, 11, 12, 19, 29, 30, 31, 32, 33, 34, 46, 50
 Ringer Volume, 11, 12, 19, 46
 RSSI, 10

- S

Safety Instructions, 4
 Set Time, 16, 53
 SILENT, 12, 13, 31, 34
 Spare Battery, 8
 Spare Battery Charging Slot, 21
 Speed Dial, 18
 Speakerphone, 11, 17, 18, 19, 24, 28, 29, 32, 38, 47
 Subscribe BS, 47

- T

Talk Mode, 11, 19, 24, 43
 Talk/Flash, 11
 Technical Specifications, 58
 Transformer, 22, 23
 Two-Digit Address Index, 10

- V

Vibrator, 12
 View Call log, 44
 Visual Message Waiting Indicator, 48

- W

Warning Message, 21

Technical Specifications

Electrical Specifications	Base Station	Portable Handset
Frequency	863-865 MHz	863-865 MHz
RF Output Power	Peak: 8 dBm	Peak: 7 dBm
	Average: 5 dBm	Average: 5 dBm
Channel Spacing	50 kHz	50 kHz
Number of Channels	38	38
Modulation	GMSK	GMSK
TDD Frame Length	10 ms	10 ms
Number of Slots/Frame	2	2
Receiver Sensitivity	<-116dBm (@ BER 10 ⁻²)	<-116dBm (@ BER 10 ⁻²)
Antenna Gain	2 dBi	Long: 2.5 dBi Short: 1.5 dBi
Antenna Connector	TNC	Proprietary
Telephone Interface	RJ11 x 2	NA
Channel Coding	½ rateConvolutional + CRC	½ rateConvolutional + CRC
Transmission Data Rate	42.667kbps	42.667kbps
Speech Coding	8 kbps G.729A	8 kbps G.729A
User Data Rate	32kbps duplex	32kbps duplex
Duplex	Time Division Duplex (TDD)	Time Division Duplex (TDD)
Multiple Access	FDMA	FDMA
Number of System ID	65,536	65,536
Ring Signal	20-50 Hz, 12-90 Vrms	NA
Flash Time	100-900 ms programmable	NA
Power Source	AC/DC 12V/1A Adapter	3.7 V/1100mAh Li-Ion Battery
Charger Current	NA	550mA
		(550/850 mA for desktop charger)
Charge Time	NA	3hours
Regulation Compliance	EN 301 357-2 (RF)	EN 301 357-2 (RF)
	EN 301 489 (EMC)	EN 301 489 (EMC)
	EN 60950 (Safety)	EN 60950 (Safety)
		EN 50371 (RF safety)
Operating Temperature	0 – 50 °C	-10 – 60 °C

Notes:

1. NA = Not Applicable.
2. The manufacturer reserves the right to change designs and specifications without notice.

Manuel d'utilisation

EP801

Téléphone sans fil numérique longue portée



Service clientèle EnGenius
Singapour : 65-62271088

Table des matières

Instructions relatives à la sécurité	4
Instructions relatives à la sécurité	4
Instructions relatives à la sécurité des produits	4
Instructions relatives à la sécurité	6
Information réglementaires	7
Liste de contrôle des équipements	8
Illustration du combiné	9
Caractéristiques du combiné	10
Caractéristiques de base du combiné	10
Caractéristiques du combiné supplémentaire	12
Illustration de la base	17
Caractéristiques de la base	18
Caractéristiques principales de la station de base	18
Illustration du chargeur	20
Caractéristiques du chargeur	21
Mise en route	22
Installation de la station de base	22
Installation du chargeur et du combiné	23
Fonctionnement de base	24
Modes de fonctionnement	24
A. Modes de fonctionnement de la base	24
B. Modes de fonctionnement du combiné	24
Passer un appel téléphonique	26
Faire un appel Double sens / Intercom	27
A. Appels combiné vers combiné	27
B. Intercom/Double sens depuis la base vers le combiné	27
C. Intercom/Double sens depuis le combiné vers la base	28
Effectuer une diffusion	28
A. Appels combiné vers combiné	28
B. Diffuser depuis la base vers le combiné	28
C. Diffusion depuis le combiné vers la base	29
Recomp	30
Recevoir un appel téléphonique	30
Recevoir un appel Intercom	31

Mettre fin à un appel.....	32
Réglage du volume de la voix dans le récepteur (écouteur) du combiné.....	32
Réglage du volume de la voix dans le haut-parleur du combiné.....	32
Réglage du volume de la voix dans le haut-parleur de la base.....	32
Mettre un appel en attente.....	33
Muet.....	33
Ne pas déranger (Sonnerie silencieuse).....	33
Garde-touches.....	34
Recharge et remplacement de la batterie.....	34
Fonctionnement avancé.....	35
Enregistrement du combiné.....	35
Enregistrement d'un combiné dans un groupe.....	36
Mise en attente d'appel.....	37
Fonctionnement de l'annuaire.....	38
Interdi. appel.....	41
Fonction appel programmable.....	42
ID appelant.....	44
Réglage de la numérotation abrégée de la base.....	46
Réglage de la sonnerie de la base.....	46
Paramétrage multi-base.....	46
Gestionnaire d'appels.....	47
Indicateur visuel de message en attente (VMWI).....	48
Index.....	55
Spécifications techniques.....	59

Instructions relatives à la sécurité

Précaution : *Votre téléphone sans fil vous donne la liberté et la flexibilité de rester joignable quand vous vous déplacez. Toutefois, lorsque vous utilisez votre appareil téléphonique, certaines instructions relatives à la sécurité sont à respecter pour éviter les risques d'incendie, d'électrocution, de blessure corporelle ou de dégâts matériels.*

Instructions relatives à la sécurité

1. Lorsque vous utilisez votre téléphone sans fil, assurez-vous de votre sécurité et de celle des autres :
 - a. Regardez toujours où vous marchez et où vous vous tenez.
 - b. Ne laissez pas un coup de téléphone vous distraire d'un travail en toute sécurité.
2. En cas d'urgence :
 - a. Si une urgence survient, composez le numéro de téléphone d'urgence. Souvenez-vous : Si vous êtes dans une zone où votre téléphone ne dispose pas d'un signal clair de la base, il est fort probable que l'appel ne passe pas. Repérez le téléphone fixe ou un autre appareil de communication le plus proche pour appeler du secours.
 - b. Les appels d'urgence ne fournissent pas systématiquement aux interlocuteurs vos nom, numéro de téléphone ou emplacement.
3. Avertissement aux personnes porteuses d'un appareil auditif : Ce système téléphonique est compatible avec les aides auditives couplées de façon inductive.
4. Avertissement aux personnes porteuses de stimulateur cardiaque : Bien que des interférences puissent se produire avec un stimulateur cardiaque implanté à très faible distance, les téléphones sans fil ne semblent pas poser de problème significatif aux porteurs de stimulateur cardiaque." Cependant, en l'état actuel des connaissances, nous recommandons aux personnes porteuses de stimulateur cardiaque de prendre des précautions lors de l'utilisation ou du transport d'un téléphone sans fil, pour s'assurer qu'il y a assez de distance entre le téléphone et le stimulateur. Ne portez pas le combiné dans une poche à la poitrine. Si vous avez une raison de soupçonner que des interférences ont lieu, éteignez immédiatement votre combiné.

Instructions relatives à la sécurité des produits

1. Lisez et comprenez toutes les instructions.
2. Suivez tous les avertissements et toutes les instructions y compris ce qui est indiqué sur le produit.
3. Les changements et les modifications apportés à ce produit et non expressément approuvés par le fabricant annulent la garantie et l'autorisation CE d'utiliser cet appareil. Utilisez uniquement les accessoires fournis par le fabricant.

4. N'utilisez pas le téléphone près de l'eau. Ne jamais répandre de liquide sur le téléviseur.
5. Débranchez le produit de la prise téléphonique murale et de la prise secteur avant nettoyage. N'utilisez pas de nettoyant liquide ou aérosol. Utilisez un chiffon humide pour le nettoyage.
6. Ne placez pas ce produit sur un chariot, un support ou une table instable. Le produit peut tomber et provoquer des blessures personnelles et des dégâts au produit ou à d'autres biens.
7. Panne d'alimentation : En cas de panne d'alimentation, le chargeur de votre combiné ne recharge plus la batterie du combiné, et la station base ne vous permet plus de passer ni de recevoir d'appel. Le chargeur et la station base nécessitent tous deux de l'électricité pour fonctionner. Vous devez disposer d'un téléphone qui ne requiert pas d'électricité pour une utilisation lors de panes de courant, ou avoir une alimentation électrique de secours.
8. Les fentes et les ouvertures sur le boîtier du produit sont destinées à la ventilation. Ces ouvertures ne doivent être ni obstruées ni couvertes. Le fait de placer le produit sur un lit, un tapis ou une autre surface similaire peut bloquer ces ouvertures, et il faut l'éviter. Ce produit ne doit jamais être placé près ou au-dessus d'un radiateur ou d'un convecteur, ou d'une installation intégrée, à moins de fournir une ventilation adéquate.
9. N'enfoncez jamais d'objet d'aucune sorte dans ce produit à travers les fentes/ouvertures du boîtier, car cela pourrait endommager le produit, toucher des points exposés à des tensions dangereuses ou court-circuiter des pièces et provoquer un incendie, une électrocution ou des blessures.
10. Ce produit doit être utilisé qu'avec le type d'alimentation indiqué sur l'étiquette. Si vous n'êtes pas sûr du type d'alimentation de votre domicile, consultez votre revendeur ou votre compagnie d'électricité locale.
11. Ne surchargez pas les prises de courant secteur ni les rallonges car cela peut causer un incendie ou une électrocution.
12. Pour éviter une électrocution ou une brûlure, ne démontez pas ce produit. Envoyez ce produit à un centre de service autorisé lorsqu'un entretien ou une réparation est nécessaire. Appelez le service clientèle pour connaître les emplacements près de chez vous. Le fait d'ouvrir ou d'enlever les capots vous expose à des tensions et des courants électriques dangereux ou à d'autres risques. Un remontage incorrect du produit peut provoquer une électrocution lorsque le produit est ensuite utilisé.
13. Évitez d'utiliser le produit pendant un orage. Il peut y avoir un risque d'électrocution par la foudre.
14. Ne placez pas le produit là où des personnes peuvent piétiner, passer ou tomber sur lui.
15. Ne placez pas d'objets conducteurs au-dessus ou près de l'antenne.

16. N'utilisez pas le produit pour signaler une fuite de gaz au voisinage de la fuite.
17. N'installez pas la station de base ni le chargeur du combiné près de fours micro-ondes, de radios, de téléviseurs, de haut-parleurs ou autres appareils électriques. Ces appareils peuvent provoquer des interférences avec le produit ou recevoir des perturbations de la part du produit.
18. Dans les situations suivantes, débranchez la station de base ou l'adaptateur du chargeur de la prise de courant et référez-vous à un centre de service autorisé :
 - a. Si du liquide a été renversé dans le produit.
 - b. Lorsque le cordon d'alimentation ou sa fiche est endommagé ou effiloché.
 - c. Si le produit a été exposé à la pluie ou à l'eau.
 - d. Si le produit ne fonctionne pas normalement en suivant les instructions d'utilisation.
 - e. Si le produit est tombé ou si le boîtier a été endommagé.
 - f. Si le produit affiche une nette diminution de ses performances.

Instructions relatives à la sécurité

1. N'utilisez que des batteries Li-ion rechargeables et un chargeur approuvés par le fabricant. N'utilisez pas d'autres types de piles rechargeables ou des piles non rechargeables. Les batteries peuvent provoquer un court-circuit, et l'enveloppe de la batterie peut être endommagée entraînant une situation dangereuse.
2. Suivez les instructions de chargement de ce manuel et les étiquettes et inscriptions d'instructions dans le combiné et les compartiments du chargeur.
3. La batterie doit être recyclée ou éliminée de façon appropriée. Ne jetez pas la batterie dans un feu. Les cellules peuvent exploser.
4. Ne jetez pas la batterie avec les déchets municipaux. Vérifiez les réglementations locales pour vous en débarrasser.
5. Faites attention en manipulant les batteries afin de ne pas provoquer de court-circuit avec les matériaux conducteurs comme les bagues, les bracelets, les clés, les canifs ou les pièces de monnaie. La batterie ou le matériau conducteur peut surchauffer et provoquer des brûlures ou un incendie.
6. N'exposez pas les batteries à la pluie ou l'eau.
7. N'ouvrez pas et ne découpez pas la batterie. L'électrolyte libéré est corrosif et peut causer des blessures aux yeux ou à la peau. L'électrolyte peut être toxique s'il est ingéré.
8. Pendant la charge, la batterie se réchauffe. Ceci est normal et n'est pas dangereux.

Information réglementaires

EP801



Cet appareil est conforme à la réglementation CE. Son utilisation est soumise aux deux conditions suivantes :

- 1) cet appareil ne doit pas causer d'interférence nuisible, et
- 2) cet appareil doit accepter toute interférence reçue, y compris celles qui peuvent causer un fonctionnement non souhaité.

1. Ce système téléphonique est conforme aux réglementations de l'EN 301 357-2 (RF) · EN 301 489 (EMC) · EN 60950 (Sécurité) and EN 50371 (Sécurité RF).
2. Le REN est utile pour déterminer la quantité d'appareils que vous pouvez connecter à votre ligne téléphonique et en maintenant la sonnerie de tous les appareils lorsque votre numéro de téléphone est appelé. Dans la plupart des zones, mais pas toutes, la somme des REN de tous les appareils connectés à une ligne ne doit pas dépasser 5.0. Pour être sûr du nombre d'appareils que vous pouvez connecter à votre ligne téléphonique, vous devez contacter votre compagnie de téléphone locale pour connaître le REN maximum dans votre région.
3. Si votre équipement téléphonique cause des problèmes au réseau téléphonique, la compagnie de téléphone peut vous demander de débrancher votre système téléphonique de la ligne jusqu'à ce que le problème ait été corrigé. Consultez votre compagnie de téléphone locale pour connaître vos droits le cas échéant.
4. Votre compagnie de téléphone peut apporter des modifications à ses installations, équipements, opérations ou procédures, qui peuvent affecter le bon fonctionnement de votre système téléphonique. Consultez votre compagnie de téléphone locale pour connaître vos droits le cas échéant.
5. Ce système téléphonique ne peut pas être affecté à un service à pièces de monnaie fourni par la compagnie de téléphone. Le raccordement aux lignes est soumis à tarification régionale.
6. Ce système téléphonique a été testé et déclaré conforme aux limites de la réglementation des EN 301 357-2 (RF) · EN 301 489 (EMC) · EN 60950 (Sécurité) et EN 50371 (Sécurité RF). Ces limites sont conçues pour fournir une protection raisonnable contre les interférences nuisibles dans une installation publique générale. Le fonctionnement de ces appareils peut toutefois rencontrer des interférences de / vers la télévision, les magnétoscopes, les radios, les ordinateurs ou autres appareils électroniques alentours. Pour minimiser ou éviter ces interférences, le système téléphonique ne doit pas être placé ni fonctionner près d'autres appareils électroniques.
7. Il n'y a toutefois aucune garantie qu'il ne se produira pas d'interférences dans une installation particulière. Si ce système téléphonique provoque des interférences avec d'autres appareils électroniques, ce qui peut être déterminé en mettant allumant et en éteignant le système, l'utilisateur est encouragé à essayer de corriger l'interférence par une ou plusieurs des mesures suivantes :
 - a. Nous recommandons au moins 20 pieds entre le système et d'autres appareils électroniques.
 - b. Connectez la station de base sur une prise secteur d'un circuit séparé de celui utilisé par l'appareil qui reçoit des interférences. Consultez un revendeur ou un technicien expérimenté en électronique pour de l'aide.

Liste de contrôle des équipements



1. Dans l'emballage combiné + base, veuillez trouver les composants suivants :
 - a. Station de base x 1
 - b. Antenne de base x 1
 - c. Adaptateur CA/CC de la base x 1
 - d. Combiné x 1
 - e. Antenne de combiné x 2 (Court x 1, Long x1)
 - f. 1100mA Li-ion Pack batterie x 1
 - g. Cordon téléphonique x 1
 - h. CD (Manuel d'utilisation), Guide rapide
2. Dans l'emballage combiné, veuillez trouver les composants suivants :
 - a. Combiné x 1
 - b. Antenne de combiné x 2 (Court x 1, Long x1)
 - c. 1100mA Li-ion Pack batterie x 1
 - d. Chargeur de bureau x 1
 - e. Adaptateur CA/CC du chargeur x 1
 - f. Guide rapide
3. Accessoire en option
 - a. Kit d'antenne extérieure (y compris antenne et câble)
 - b. Kit de protection foudre
 - c. Batterie secours x 1700mA Li-ion
 - d. Antenne de combiné à haut élevé
 - e. Combiné
 - f. Répartiteur d'antenne

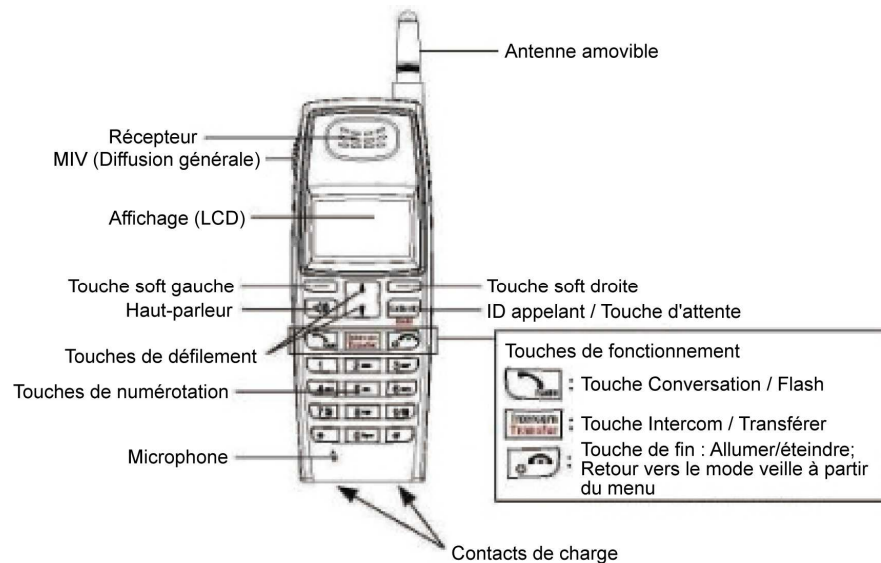









Illustration du combiné



Caractéristiques du combiné





Caractéristiques de base du combiné

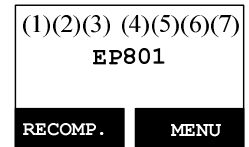





1. LCD (Liquid Crystal Display) 4 lignes
 - a. L'écran LCD comprend des DEL (Diodes électroluminescentes) pour le rétroéclairage.
 - b. La 1^{ère} ligne du LCD comprend les icônes.
 - c. Explication des icônes de gauche à droite
 - (1) **RSSI** (Indicateur de force de signal de réception)
 
 Pendant un appel, le nombre de barres est proportionnel à la puissance du signal radio reçu.
 - (2) **Mode lien**

(2.1) Appel en cours (Décrocher/Raccrocher)
 Indique quelle ligne téléphonique de la base est active.
 - (2.2) **Intercom en cours**

 Indique si le mode intercom est actif

Indique l'ID du combiné avec lequel l'intercom est en communication.
 - (3) **Mode conversation**

(3.1) Indicateur de haut-parleur
 Indique si le haut-parleur est actif
 - (3.2) **Mode combiné**

 - (4) **Son et indication**

(4.1) Activer la sonnerie

(4.2) Désactiver la sonnerie

(4.3) Mode sonnerie et vibreur

(4.4) Mode vibreur

(4.5) Indicateur de message en attente
 - (5) **Désactiver PA**

 Indique si le haut-parleur est désactivé
 - (6) **Index d'adresse à deux chiffres**

 Affiche l'ID du combiné à 2 chiffres.
 - (7) **Force de la batterie**

 Le nombre de barres est proportionnel à l'autonomie batterie restante.
 - d. Les 2^{ème} et 3^{ème} lignes du LCD, d'un maximum de 16 caractères chacune, affichent l'état, les messages, les choix de menu, ou les caractères alphanumériques modifiables par l'utilisateur.
 - e. La dernière ligne affiche les touches soft gauche et droite.



- b. Des sons d'alerte distincts indiquent différents événements :
 - (1) Simple bip : saisie de touche réussie.
 - (2) Double bip : indique la marche/l'arrêt.
 - (3) Triple bip : échec de fonctionnement.
 - (4) Périodique 1-Long-2-Court bip (toutes les 1 minutes) : avertissement de batterie faible \ hors plage \ appel en attente



Re : Aucun bip pour une entrée de touche non valide
- 3. CONVERSATION/FLASH ()
 - a. Passe ou répond à un appel téléphonique ou intercom
 - b. Envoie un signal Flash à la ligne téléphonique pour récupérer une tonalité de numérotation une fois l'appel terminé, ou pour utiliser la fonction de mise en attente offerte par la compagnie téléphonique locale pendant un appel.
- 4. HAUT-PARLEUR ()
 - a. Appuyez sur la touche pour activer / désactiver le haut-parleur pendant un appel entrant, sortant ou par intercom.
- 5. INTERCOM DOUBLE SENS / TRANSFERT ()
 - a. Passe un appel intercom vers un autre combiné, un combiné de groupe (recherche de groupe) ou tous les combinés enregistrés.
 - b. Les appels intercom sont numériques, duplex intégral, et sont effectués sans l'aide de la base.
- 6. DIFFUSION ()
 - a. Diffusion semi duplex vers les combinés pour annonce immédiate
 - b. Diffusion semi duplex vers les stations de base

Re : Appuyez sur la touche () sur le côté du combiné pour activer la fonction de diffusion.
- 7. Touches gauche/droite ()
 - a. Faire un choix de menu.
- 8. Touches de défilement Haut() /Bas()
 - a. Faire défiler des enregistrements et des choix de menu.
 - b. Règle le volume de la voix du récepteur en mode Conversation.
 - c. Appuyez sur () pour régler le volume de la sonnerie en mode Veille.
 - d. Appuyez sur () pour entrer dans l'annuaire téléphonique en mode Veille.
- 9. FIN; touche MARCHE/ARRÊT ()
 - a. Met fin à un appel.
 - b. Quitte l'utilisation du menu actuel, remonte de un niveau.
 - c. Appuyez pendant 3 secondes pour éteindre l'alimentation

- 10. Touche ID APPELANT ()
 - a. Revoir la liste des ID Appelants.
 - b. Comprend les ID appelants reçus et manqués.

Caractéristiques du combiné supplémentaire

- 1. Enregistrement de plusieurs combinés
 - a. Jusqu'à 9 combinés téléphoniques peuvent être enregistrés sur une station de base
 - b. ID 11-19 : ID individuels des combinés.
 - c. ID 91-99 : IDgroupe. Les combinés peuvent "s'enregistrer", à partir du menu du combiné, à des groupe(s) et être recherchés lorsqu'un appelant par ligne fixe ou par intercom saisit un ID de groupe.
- 2. Sonnerie vibreur
 - a. Pour la sonnerie sur appel entrant et sonnerie intercom.
 - b. Choix de volume sonnerie six niveaux (ARRÊT/FAIBLE/MOYEN/Élevé/Vibreur/ Vibreur et éleé)
 - b. Choix parmi huit types de sonneries
- 3. ID appelant
 - a. Affiche le numéro de téléphone et le nom de l'appel entrant sur le LCD (requiert le service ID appelant de votre compagnie de téléphonie locale)
- 4. Appel en attente avec ID appelant
 - a. Affiche les informations sur le 2^{ème} appel entrant sur la même ligne téléphonique lorsque le 1^{er} appel est en cours (requiert le service de mise en attente avec ID appelant auprès de votre compagnie de téléphonie locale)
- 5. Nom avec ID appelant
 - a. Fait correspondre l'ID appelant avec les entrées du répertoire, et une fois la correspondance faite, l'écran LCD affiche le nom ou le diminutif au lieu des simples infos d'ID appelant (requiert le service de mise en attente avec ID appelant auprès de votre compagnie de téléphonie locale).
- 6. DND (Ne pas déranger, c.-à-d., Sonnerie silencieuse)
- 7. Journaux d'appels
 - a. Rappel : Mémoire les 10 numéros de téléphone (jusqu'à 26 numéros chacun) composés le plus récemment. Peut effectuer la renumérotation du dernier numéro sur chacun des 10 numéros.
 - b. Journal des appels reçus et nouveaux : Total 50 entrées (numéro de téléphone sur 16 chiffres, noms sur 16 caractères, et Date/Heure), requiert le service ID appelant de votre compagnie de téléphone

- locale.
 - c. Les numéros de téléphone et les noms peuvent être sauvegardés dans le répertoire téléphonique pendant l'affichage.
8. Interdi. appel
- a. Empêche l'utilisateur de composer des numéros sur de longues distances ou à l'international.
 - b. Jusqu'à 5 chiffres pour chaque réglage d'interdiction d'appel, et jusqu'à 5 entrées différentes autorisées.
 - c. Si vous avez besoin de composer un numéro spécifique pour récupérer la tonalité, il vous faut saisir ce numéro pendant le réglage de l'interdiction d'appel.
- [Remarque] Il vous faut saisir l'ID utilisateur précise et le mot de passe pour effectuer cette fonction. Le mot de passe par défaut est "0000".
9. Réponse toute touche (sauf  et la touche soft **SILENC**)
10. Garde-touches
- a. Lorsque le garde-touches est sélectionné, toutes les touches sont verrouillées.
Appuyez sur la touche soft **DÉVER.** (gauche) suivie de "*" pour libérer.
11. Préfixe de numérotation
- a. Jusqu'à 14 chiffres, y compris les pauses, un code d'accès peut être préprogrammé pour s'ajouter automatiquement devant le numéro composé lors de la numérotation à partir des journaux d'appels, du répertoire et de la numérotation pour envoi.
12. Mise en attente d'appel
- a. Met un appel en attente
13. Muet
- a. Appuyez sur la touche soft **MUET** (gauche) pendant la conversation, le microphone du combiné est coupé.
Appuyez sur la touche soft **MICRO** (gauche) pour libérer.
14. Annuaire
- a. 50 entrées, chacune stocke un numéro de téléphonique ou un ID de combiné(jusqu'à 26 chiffres) et un nom (jusqu'à 16 caractères)
 - b. Affichage trié par ordre alphabétique et recherche par lettre.
 - c. Numéroté à partir de l'affichage.
 - d. Au cours du mode veille, vous pouvez entrer dans l'annuaire en appuyant sur la touche de défilement  ou .
15. Tonalité des touches
- a. Choix de volume de tonalité des touches sur quatre niveaux

- (Arrêt/faible/moyen/élevé).
 - b. Choix parmi quatre types de tonalité de touches.
16. Minuteries d'appels
- a. Affiche la durée d'appel pour l'appel en cours, pendant et immédiatement après l'appel.
17. Fonction appel programmable
- a. Permet à l'utilisateur de préprogrammer le code de fonction le plus utilisé dans le EP801 qui est un ajout au système autocommutateur.
 - b. Jusqu'à 10 entrées peuvent être enregistrées.
 - c. Une fois le code de fonction programmé, vous pouvez lancer cette fonction rapidement pendant l'appel en appuyant sur la touche soft **OPTION**.
18. Marche/Arrêt PA
- a. Activer ou désactiver la fonction de diffusion.
 - b. Lorsque PA est éteint, le combiné ne peut pas recevoir de diffusion de la base ni de combinés enregistrés ; Mais il peut diffuser vers la base et les autres combinés enregistrés.
19. Affichage du Menu
- a. Pour éviter une mauvaise configuration dans "Réglages appel" (**MENU-4**), "Réglages téléph" (**MENU-5**), "Réglage base" (**MENU-6**) et réglage Multi-base (**MENU-7-3**), ces réglages peuvent être masqués.
 - b. Un mot de passe est requis avant d'entrer dans Affichage menu (**MENU-8**), le mot de passe par défaut du combiné est "0000".
 - c. Lorsque vous activez ces réglages, ils ne s'affichent plus, à moins d'être désactivés en entrant de nouveau dans l'Affichage menu.
20. Réglage groupe
- a. Permet au combiné de s'enregistrer sur un ou plusieurs groupes.
Re : Jusqu'à 9 groupes peuvent être souscrits.
21. Nom personnalisé
- a. Permet de modifier l'écran du "EP801" pour avoir les mots ou les infos souhaitées, comme par exemple le nom de l'utilisateur.
Re : Jusqu'à 32 caractères peuvent être entrés.
22. Changer le mot de passe
- a. Permet de modifier le mot de passe du combiné, qui est requis pour entrer dans Interdi. appel (**MENU-4-3**) et dans Affichage menu (**MENU-8**).
Re : Par défaut, c'est "0000".
23. Changer le PIN
- a. Permet de modifier le PIN de la base, qui est requis pour entrer dans

Réglage base (MENU-6).
Re : Par défaut, c'est "0000".

24. Durée DTMF

- a. A partir de MENU-6-1 pour choisir la durée variable de la tonalité DTMF.
- b. Par défaut, c'est 100ms.
- c. Lorsque vous entrez dans le Réglage base, le PIN est requis. Par défaut, c'est "0000".

Re: Il vaut mieux vérifier d'abord auprès de votre compagnie de téléphone avant de modifier.

25. Durée de touche Flash programmable

- a. A partir de MENU-6-2 pour choisir la durée de touche flash
- b. Choix de durée sur 9 niveaux (100 ms - 900 ms), par défaut= 600 ms.
- c. La valeur par défaut (600 ms) fonctionne dans la plupart des régions. La modification de ce paramètre peut provoquer un non fonctionnement de la clé Flash. Ne modifiez que si vous êtes certain que la nouvelle valeur fonctionne.
- d. Lorsque vous entrez dans le Réglage base, le PIN est requis. Par défaut, c'est "0000".

26. Alloue l'ID combiné suivant au nouveau combiné

- a. Utilisation du combiné enregistré à partir de MENU-6-3 pour allouer un ID de combiné suivant à un nouveau combiné.
- b. Si l'ID de combiné suivant n'est pas alloué, le système alloue automatiquement un ID de combiné à un nouveau combiné.
- c. Lorsque vous entrez dans le Réglage base, le PIN est requis. Par défaut, c'est "0000".

27. Effacer le combiné

- a. Utilisation d'un combiné enregistré à partir de MENU-6-4 pour supprimer l'autre combiné enregistré, dans le cas où l'autre combiné enregistré est défectueux.
- b. Une fois l'autre combiné effacé, l'utilisateur peut enregistrer un nouveau combiné à la place.
- c. Lorsque vous entrez dans le Réglage base, le PIN est requis. Par défaut, c'est "0000".

28. Changer le PIN

Permet de modifier le PIN de la base, qui est requis pour entrer dans "Réglage base" (MENU-6-5).

- a. Utilisation du combiné enregistré pour modifier le PIN à partir de MENU-6-5.
- b. Par défaut, le PIN est "0000".
- c. Lorsque vous entrez dans le Réglage base, le PIN est requis. Par

défaut, c'est "0000".

29. Fonction Raccroch. auto

- a. Utilisation du combiné enregistré à partir de MENU-6-6 pour activer/désactiver la fonction Raccroch. auto.
- b. Si vous activez cette fonction, le combiné raccroche automatiquement lorsque l'interlocuteur raccroche.
- c. Lorsque vous entrez dans le Réglage base, le PIN est requis. Par défaut, c'est "0000".

30. Code de région

La fonction de code de région permet de numéroter sans préfixe pour les codes de zone locaux et nationaux.

- a. Entrez dans MENU-4-6-1 pour régler le code de région "Local".
- b. Entrez dans MENU-4-6-2 pour régler le code de région "Pays".
Re : Jusqu'à 3 chiffres peuvent être entrés.

31. Réglage de base multiple

- a. Jusqu'à 4 bases peuvent être définies dans un même système.

32. Réglage de l'heure (Régler l'heure)

La fonction de réglage de l'heure (Régler l'heure) permet à l'utilisateur de régler la date/l'heure pour prendre en charge l'ID appelant DTMF (L'ID appelant DTMF ne contient pas la date/l'heure lors de la réception du PSTN ; avec ce réglage, l'utilisateur peut revoir la date/l'heure à réception de l'ID appelant).



- a. Entrez dans MENU-6 pour régler les Réglages de la base.
- b. Appuyez sur la touche de défilement  ou  pour choisir la base souhaitée.
- c. Entrez le PIN de la base (Par défaut, c'est "0000").
- d. Entrez "7" pour entrer dans le Réglage de l'heure (Régler l'heure).
- e. Entrez 4 digits for MM/JJ(Mois/Jour), puis entrez 4 chiffres pour hh:mm (Heures : Minutes)
- f. Appuyez sur **ENREG.** (touche soft gauche) pour terminer le réglage.

Illustration de la base



Diagramme de l'unité de base



Caractéristiques de la base

Caractéristiques principales de la station de base

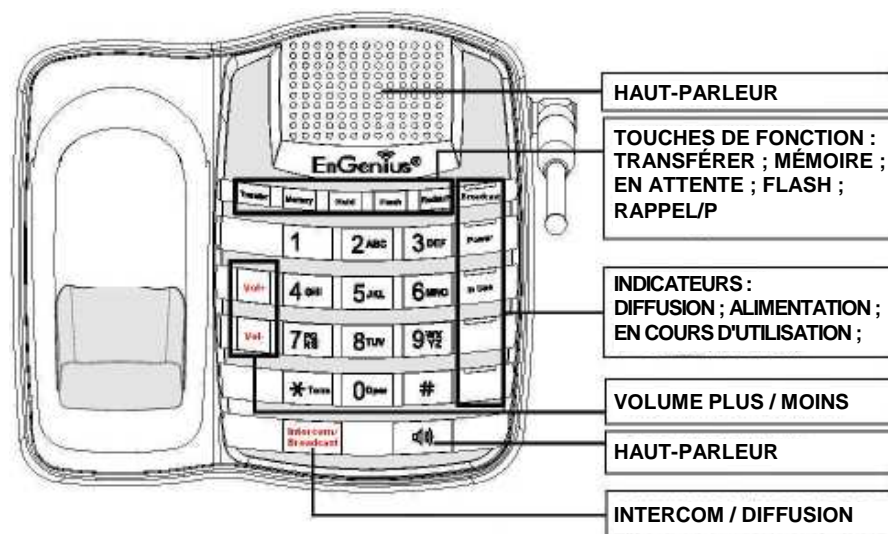
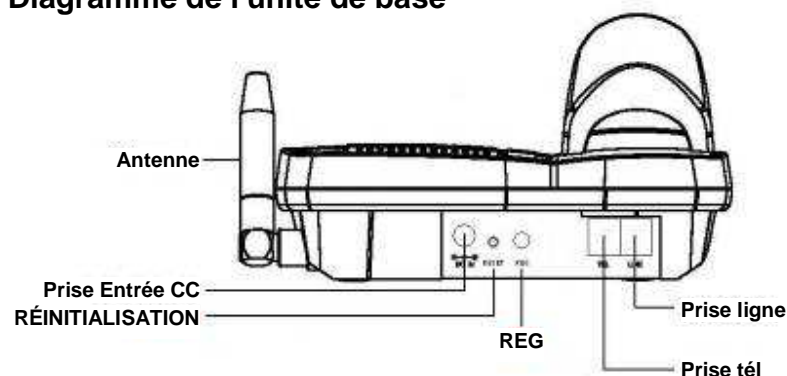
1. Antenne
 - a. Le port antenne comprend un connecteur fileté **normal** ; pour enlever l'antenne ou le câble, tournez dans le sens antihoraire ; pour installer, tournez dans le sens horaire. Une mauvaise installation peut endommager le connecteur.
 - b. Lorsque vous utilisez une antenne extérieure, placez l'antenne (pas la station de base elle-même) aussi haut que possible pour un chemin de transmission dégagé.
2. DEL
 - a. Alimentation : ceci indique que la station de base est alimentée.
 - b. En cours d'utilisation : ceci indique une ligne téléphonique active.
 - c. Diffusion : ceci indique qu'une "Diffusion" est en cours.
3. Bouton de RÉINITIALISATION
 - a. Restaure la station de base aux réglages d'usine
 - b. Le bouton de réinitialisation est en retrait pour éviter une réinitialisation accidentelle du système.
 - c. Tous les combinés (y compris l'administrateur) et les bases supplémentaires doivent être réenregistrés après une réinitialisation de la station de base.
4. Bouton d'Enregistrement (REG)

Entre dans le mode d'enregistrement avec le combiné, et alloue un ID de combiné (11-19).
5. Prise ligne

Connecteur standard RJ-11C/CA-11A pour brancher sur une ligne téléphonique
6. Prise téléphone

Une autre RJ-11C pour brancher sur le répondeur optionnel
7. Touches de numérotation
 - a. Entrez le n° de téléphone après avoir appuyé sur la touche haut-parleur.
 - b. Entrez l'ID du combiné ou l'ID du groupe lorsque vous faites un appel intercom ou une diffusion.
 - c. Entrez le n° tél lors du stockage du répertoire de numéros abrégés de la base.

8. Touches de fonctions
 - a. TRANSFERER (TRANSFER): au cours de conversation, appuyez sur la touche pour transférer l'appel à un combiné enregistré.
 - b. MÉMOIRE (MEMORY): mémorise un numéro de téléphone dans la mémoire de numérotation abrégée de l'unité de base. Jusqu'à 20 entrées. Ou récupère un numéro de téléphone de la mémoire de numérotation abrégée au cours de la conversation.
 - c. ATTENTE (HOLD): appuyez sur la touche pour mettre l'appel en attente.
 - d. FLASH (FLASH): appuyez sur la touche pour envoyer un signal Flash à la ligne téléphonique pour récupérer une tonalité de numérotation une fois l'appel terminé, ou pour utiliser la fonction de mise en attente offerte par la compagnie téléphonique locale pendant un appel.
 - e. RAPPEL/P (REDIAL/P): appuyez sur la touche pour récupérer le dernier numéro composé. Ou enregistre un temps de pause (1 seconde) lors de la mémorisation d'un numéro abrégée.

9. Touches de VOLUME (VOL+ and VOL-)
 - a. Augmente ou diminue le volume de la sonnerie pendant le mode veille.
 - b. Augmente ou diminue le volume de la voix pendant le mode conversation.

10. Touche HAUT-PARLEUR (Speaker icon)
 - a. Appuyez sur la touche pour obtenir la tonalité, suivie par le numéro de téléphone pour passer un appel sortant.
 - b. Appuyez de nouveau sur la touche pour raccrocher l'appel.
 - c. Lorsque le haut-parleur est activé, le rétroéclairage de la touche s'allume également.

11. Touche INTERCOM/DIFFUSION (INTERCOM BROADCAST)
 - a. Entrez l'ID du combiné puis appuyez sur la touche pour activer la fonction d'intercom à double sens.
 - b. Entrez l'ID du combiné puis maintenez enfoncée la touche pendant plus d'une seconde pour activer la fonction de diffusion.

Re : Appuyez sur la touche INTERCOM/DIFFUSION sans entrer d'abord d'ID de combiné, tous les combinés enregistrés sont activés.

12. Prise Entrée CC : pour brancher l'adaptateur d'alimentation

Illustration du chargeur

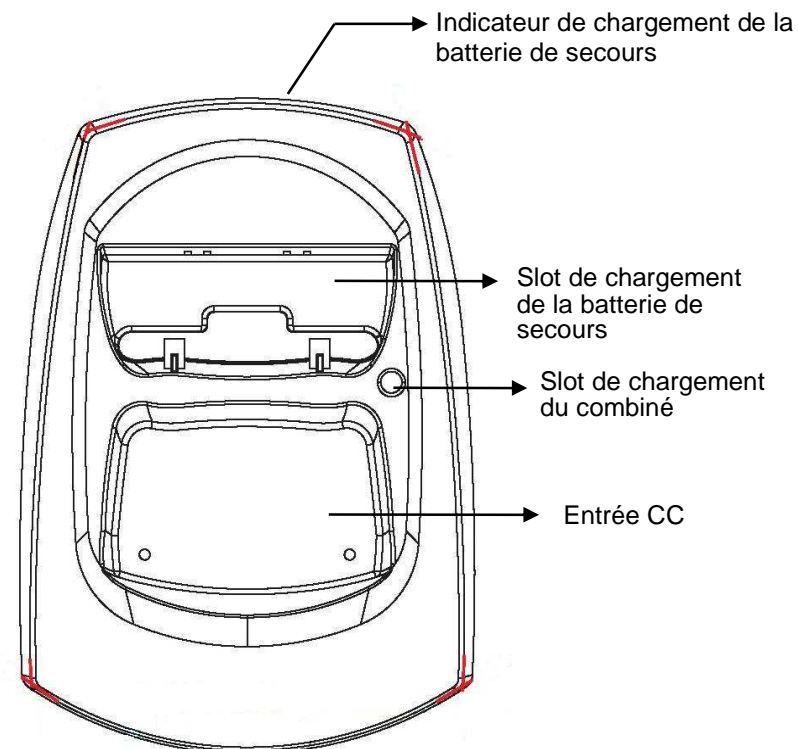

Caractéristiques du chargeur

1. Entrée CC
Se connecte sur l'adaptateur CA du chargeur.
2. Slot de chargement du combiné
 - a. Charge la batterie du combiné lorsque celui-ci est placé sur sa station d'accueil.
 - b. Référez-vous au LCD du combiné pour connaître l'état de charge
 - (1) Chargement: la barre d'état de la batterie fonctionne et l'écran LCD affiche : Chargement
 - (2) Complètement chargée : la barre d'état de la batterie reste immobile et l'écran LCD affiche "Charge complète"
 - (3) Échec chargement : En cas d'erreur survenant pendant le mode de chargement, l'écran LCD afficherait "Échec chargement"
3. Slot de chargement de la batterie de secours
 - a. Charge la batterie de secours lorsque celle-ci est placée dans le slot.
 - b. DEL en tant qu'indicateur de chargement de la batterie de secours
 - (1) Le slot est vide et l'alimentation est en marche : La DEL est éteinte
 - (2) La batterie est en cours de chargement : La DEL est allumée en vert
 - (3) Complètement chargée : La DEL est éteinte
4. Il est impossible de surcharger la batterie avec ce chargeur.
5. L'adaptateur pour recharger la station peut servir comme chargeur de voyage également. Toutefois, vous ne pouvez pas éteindre l'appareil pendant le chargement du combiné via le chargeur de voyage. Un message d'avertissement "Débranchez le chargeur de voyage puis coupez l'alimentation" s'affiche sur le LCD.

Remarques :

1. Chargez complètement les packs batterie avant la première utilisation.
2. Le combiné et les deux batteries de secours peuvent être rechargés en même temps.
3. Le combiné est automatiquement "allumé" lorsqu'il est placé sur le slot de chargement.
4. Toutefois, si vous videz la batterie, il faut environ une minute pour que le combiné s'allume automatiquement.

Mise en route

Installation de la station de base

Il y a trois configurations possibles pour la station de base :

- Station de base seule
- Station de base plus répondeur téléphonique
- Station de base plus téléphone

Pour de meilleures performances, maintenez une distance d'au moins 1 mètre (environ 3 pieds) entre la station de base et d'autres appareils électroniques (ex: téléviseur, ordinateur, chaîne stéréo, télécopieur, répondeur, téléphone sans fil, etc.)

1. Installez l'antenne de la station de base.
Le port antenne comprend un connecteur **fileté normal** ; **pour installer, tournez dans le sens horaire** ; **pour enlever l'antenne ou le câble, tournez dans le sens antihoraire**. Une mauvaise installation peut endommager le connecteur.
2. Branchez l'extrémité transformateur de l'adaptateur CA/CC de la station de base dans une prise secteur standard, branchez l'autre extrémité dans la prise "Entrée CC" à l'arrière de la station de base.
 - a. La prise CC de l'adaptateur de base est plus grande en dimensions que la prise CC du chargeur. La prise CC de l'adaptateur du chargeur ne s'insère pas dans la prise Entrée CC de la base.
 - b. L'alimentation électrique de la station de base (Adaptateur CC) et la ligne téléphonique doivent être branchées sur un onduleur avec protection de la ligne téléphonique.

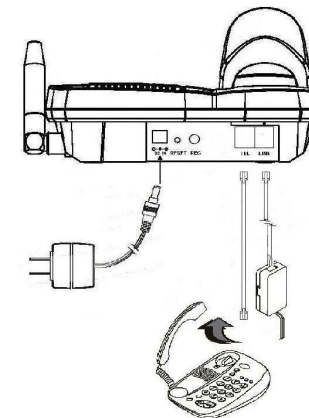

3. Branchez le cordon téléphonique sur la prise "LIGNE"
4. Un téléphone standard ou un répondeur peuvent être branchés sur la prise adjacente au fond de la station de base marquée TEL

Installation du chargeur et du combiné

1. Branchez l'extrémité transformateur de l'adaptateur CA/CC du chargeur dans une prise secteur standard, branchez l'autre extrémité dans la prise "Entrée CC" à l'arrière du chargeur.
2. Installez le pack batterie dans le combiné.
3. Installez l'antenne du combiné.
4. Placez le combiné sur le slot avant du chargeur.
5. Chargez complètement la batterie pendant trois heures avant utilisation.
6. Le système téléphonique est maintenant prêt à réaliser les fonctions de base telles que passer et recevoir des appels téléphoniques et des appels intercom. Aucune programmation de la station de base ou du combiné n'est nécessaire pour les opérations de base.

Remarque :

1. Les combinés livrés avec la station de base sont préenregistrés en usine. Si vous avez un nouveau combiné, vous devez vous enregistrer le combiné avec la station de base afin qu'il soit reconnu comme un combiné membre par la(les) base(s) et par les autres combinés. Voir Enregistrement du combiné.
2. Chargez complètement les packs batterie avant la première utilisation.

Fonctionnement de base

Modes de fonctionnement

La station de base et le combiné ont tous deux des niveaux de fonctionnement pendant lesquels seules certaines procédures de fonctions peuvent être exécutées.

A. Modes de fonctionnement de la base

1. **Mode INACTIF**- ceci est le mode par défaut. Le haut-parleur, l'intercom, la diffusion, et les touches de volume sont actifs en mode INACTIF.
2. **Mode CONVERSATION**- la base fonctionne dans ce mode pendant un appel téléphonique, ou l'utilisation de l'intercom ou de la diffusion. Les touches de numérotation, "Transférer", "Mémoire", "Attente", "Flash" et "Recomposition/P" fonctionnent dans ce mode. Les DEL "En cours d'utilisation", "Intercom", et "Diffusion" s'allument respectivement.
3. **Mode ENREGISTREMENT**- la base entre dans ce mode en appuyant sur le bouton REG pendant trois secondes. Il n'y a pas de touches active sur la base une fois ce mode choisi. Les DEL du haut-parleur et de l'Intercom sont allumés en mode Enregistrement, et également une sonnerie d'invite est émise.

B. Modes de fonctionnement du combiné

1. **Mode Veille**- ceci est le mode par défaut.
 - a. En l'absence d'activité, le combiné passe automatiquement en mode SOMMEIL/INACTIF pour économiser de la puissance batterie.
 - b. Le combiné peut être complètement éteint en appuyant sur la touche FIN pendant 3 secondes.
 - c. L'affichage de l'écran d'inactivité (nom personnalisé) peut être modifié.
 - d. Le numéro à 2 chiffres représente l'ID du combiné
2. **Mode Menu**
 - a. Appuyez sur la touche soft droite pour activer le mode Menu.
 - b. En mode menu, les paramètres du combiné et des informations contenues dans la mémoire peuvent être modifiés.
 - c. Les fonctions disponibles via le choix de Menu sont traitées plus en détail à la page 38.
 - d. La structure de Menu s'affiche comme ci-dessous :

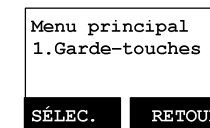

3. Arborescence de Menu

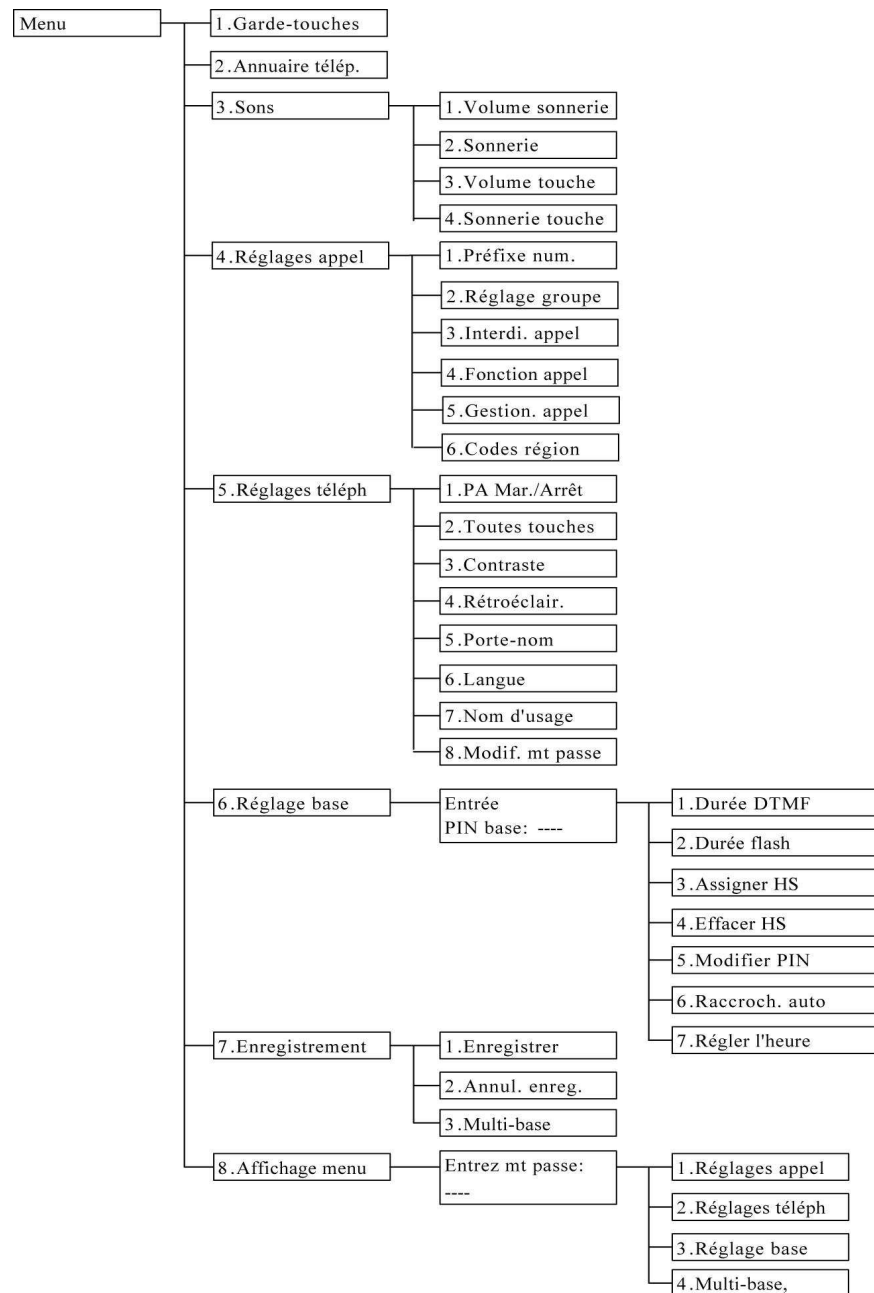

Passer un appel téléphonique

A. A partir du combiné



1. Appuyez sur , attendez la tonalité, puis entrez le numéro de téléphone.





2. Sinon, vous pouvez saisir d'abord le numéro de téléphone puis appuyer sur la touche . Quand vous utilisez cette méthode, vous pouvez utiliser les touches soft **EFFAC.** (gauche) et **SUPPR** (droite) pour modifier le numéro saisi. "SUPPR" efface le dernier chiffre entré. "EFFAC." efface la ligne entière, mais reste en mode numérotation.

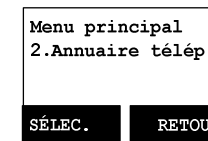

3. **Numérotation abrégée** par accès aux entrée de l'annuaire téléphonique (Menu → 2)

- Appuyez sur la touche de défilement  ou  pour entrer dans l'annuaire.
- Appuyez sur  pour composer le numéro



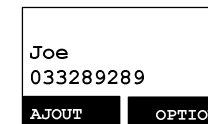

4. Pour interrompre la numérotation, appuyez sur la touche .



Remarques :

- Si la ligne est occupée, le LCD affiche "Pas de ligne disponible" et le combiné retourne en mode veille.
- Si le lien ne peut pas être établi, le LCD affiche "Pas de base" après un délai de 12 secondes.
- Une minuterie de durée d'appel commence à afficher la durée de l'appel une fois le lien établi.

B. Depuis la base

- Appuyez sur , attendez la tonalité, puis entrez le numéro de téléphone.
- Numérotation abrégée par accès aux entrée de la mémoire de la base. Appuyez sur , puis appuyez sur **MEMORY** et sur l'emplacement du numéro abrégé "N" (N : 00~19)
- Appuyez de nouveau sur  pour raccrocher l'appel.

Faire un appel Double sens / Intercom

Le système téléphonique sans fil EP801 permet l'indépendance des appels radio privés, Intercom/ double sens par rapport à la station de base. La communication Intercom/ Double sens peut être faite depuis ou vert des stations de base et des combinés.

A. Appels combiné vers combiné

1. Appuyez sur la touche  suivie par un ID de combiné ou un ID de groupe à 2 chiffres.

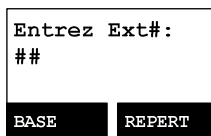



2. Appuyez sur la touche  pour mettre fin à l'appel.

Remarques :

1. Les appels Intercom peuvent être passés que la station de base soit présente ou non.
2. Si vous saisissez un ID de groupe, le premier combiné (appartenant à ce groupe) qui répond établit un lien avec l'appelant. Voir Enregistrement d'un combiné dans un groupe.
3. Si le lien ne peut pas être établi, le LCD affiche "Pas de connex." après un délai de 12 secondes.

B. Intercom/Double sens depuis la base vers le combiné

1. Appuyez sur la touche  sur la station de base pour appeler par intercom tous les combinés enregistrés. Le premier combiné qui répond établit une liaison voix avec la base.
2. Ou appuyez sur un ID de combiné /ID de groupe à 2 chiffres suivi par la touche  pour contacter par intercom le combiné/le groupe choisi.
3. La DEL INTERCOM clignote jusqu'à ce que le combiné réponde.
4. L'unité de base recherche pendant 30 secondes, puis termine la recherche si aucun combiné ne répond.
5. Avant qu'un combiné ne réponde, l'INTERCOM ne peut être annulé que depuis la base en appuyant de nouveau sur . Cependant, une fois qu'un combiné répond, la base et le combiné répondant peuvent tous deux mettre fin à l'appel.

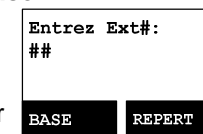

C. Intercom/Double sens depuis le combiné vers la base

1. Appuyez sur la touche  suivie de la touche soft gauche --**BASE**
2. La base sonne, jusqu'à appui sur la touche  pour connecter l'appel intercom avec le combiné.





Effectuer une diffusion

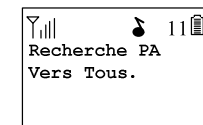

A. Appels combiné vers combiné

1. Diffusion vers tous les combinés
 - a. Appuyez sur la touche  (côté gauche du combiné) depuis un combiné.
 - b. Vous entendez bi-bi-bip pendant que le combiné initiateur diffuse vers tous les combinés à portée de communication.
 - c. Commencez à dire le message à diffuser une fois que vous entendez le son "bip" ; le haut-parleur des combinés de destination s'allume.
 - d. Appuyez sur la touche  pour mettre fin à la diffusion.

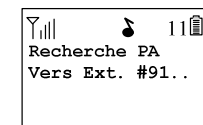

2. Diffusion vers un groupe de combinés
 - a. Entrez un ID de groupe et appuyez sur la touche  (côté gauche du combiné).
 - b. Vous entendez bi-bi-bip pendant que le combiné initiateur diffuse vers tous les combinés à portée de communication.
 - c. Commencez à dire le message à diffuser une fois que vous entendez le son "bip" ; le haut-parleur des combinés de destination s'allume.
 - d. Appuyez sur la touche  pour mettre fin à la diffusion.



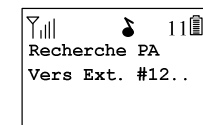

3. Diffusion vers un combiné en particulier
 - a. Entrez un ID de combiné et appuyez sur la touche  (côté gauche du combiné).
 - b. Vous entendez bi-bi-bip pendant que le combiné initiateur diffuse vers tous les combinés à portée de communication.
 - c. Commencez à dire le message à diffuser une fois que vous entendez le son "bip" ; le haut-parleur des combinés de destination s'allume.
 - d. Appuyez sur la touche  pour mettre fin à la diffusion.





B. Diffuser depuis la base vers le combiné

1. Diffuser vers tous les combinés



- a. Appuyez sur la touche  sur la station de base pour appeler par intercom tous les combinés enregistrés.
- b. Vous entendez bi-bi-bip pendant que le combiné initiateur diffuse vers tous les combinés.
- c. La DEL DIFFUSION s'allume.
- d. Appuyez de nouveau sur la touche  et retournez à la fin de la diffusion.

2. Diffusion vers un groupe de combinés

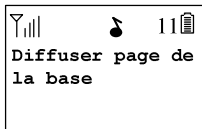
- a. Entrez un ID de groupe et appuyez sur la touche  (côté gauche du combiné).
- b. Vous entendez bi-bi-bip pendant que le combiné initiateur diffuse vers tous les combinés à portée de communication.
- c. Commencez à dire le message à diffuser une fois que vous entendez le son "bip" ; le haut-parleur des combinés de destination s'allume.
- d. Appuyez sur la touche  pour mettre fin à la diffusion.



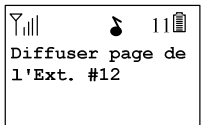

3. Diffusion vers un combiné en particulier

- a. Entrez un ID de combiné et appuyez sur la touche .
- b. Vous entendez bi-bi-bip pendant que le combiné initiateur diffuse vers tous les combinés à portée de communication.
- c. Commencez à dire le message à diffuser une fois que vous entendez le son "bip" ; le haut-parleur des combinés de destination s'allume.
- d. Appuyez sur la touche  pour mettre fin à la diffusion.





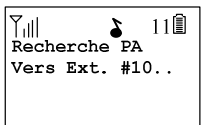

C. Diffusion depuis le combiné vers la base

1. Diffuser vers la station de base
 - a. Entrez l'ID de la base (10) et appuyez sur la touche .
 - b. Vous entendez bi-bi-bip pendant que le combiné initiateur diffuse vers toutes les stations de base.
 - c. Commencez à dire le message à diffuser une fois que vous entendez le son "bip" ; le haut-parleur de la base s'allume.
 - d. Appuyez sur la touche  et retournez à la fin de la diffusion.



Recomp.

A. A partir du combiné

1. Appuyez sur la touche soft  (gauche).
2. Le LCD affiche le dernier numéro de téléphone composé. Pour composer ce numéro, appuyez sur la touche .
3. Utilisez la touche  ou  pour faire défiler parmi les 10 derniers numéros de téléphone composés. Choisissez et appuyez sur la touche . [Remarque] Les numéros Intercom (ID combiné) ne sont pas stockés dans le journal des 10 derniers numéros composés.

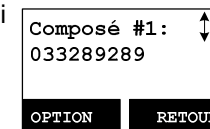
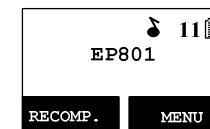

B. Depuis la base

1. Appuyez sur la touche , après avoir entendu la tonalité, puis sur la touche , le dernier numéro composé est numéroté.

Recevoir un appel téléphonique

A. Combiné

1. Lorsqu'un appel arrive, le LCD affiche le message de l'ID appelant, et la sonnerie ou le vibreur se déclenche, sauf s'il a été coupé.
2. Si le combiné est sur la station de charge (la sonnerie passe momentanément sur "Sonnerie" si elle est réglée sur "Vibreur"), soulevez le combiné et appuyez sur la touche  pour démarrer la conversation.



Re : Vous pouvez activer "Toutes touches" à partir de -5-2

Remarques :



1. Vous pouvez appuyer sur la touche soft **SILENC** (gauche) si vous choisissez d'ignorer l'appel. Contrairement à éteindre la sonnerie (à partir du menu du combiné), l'utilisation de la touche **SILENC** est valide uniquement pour l'appel en cours.
2. Si le service ID appelant est disponible, le LCD affiche les informations sur l'appel entrant. Si le LCD affiche "Privé" ou "Inconnu", les informations de l'appelant ont peut-être été bloquées par l'appelant ou par la compagnie de téléphone d'origine.

B. Base

1. Lorsqu'un appel entrant arrive, la sonnerie retentit, la DEL du haut-parleur clignote.
2. Appuyez sur le  pour répondre à l'appel.

Recevoir un appel Intercom

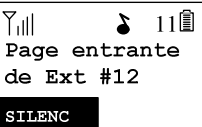
A. Appel Intercom depuis le combiné

1. Lorsqu'un appel intercom arrive (provenant d'autres combinés, ex. Combiné 12), la sonnerie ou le vibreur se déclenche, sauf s'il a été coupé. Appuyez sur  pour répondre à l'appel intercom. 
2. Si le combiné est sur la station de charge (la sonnerie passe momentanément sur "Sonnerie" si elle est réglée sur "Vibreur"), soulevez le combiné et démarrez la conversation.
3. Si le combiné n'est pas sur la station, appuyez sur toute touche (sauf ) et la touche soft **SILENT** pour répondre.

Remarques :

1. Le LCD affiche l'ID du combiné de l'appelant.
2. Vous pouvez appuyer sur la touche soft **SILENC** (gauche) si vous choisissez d'ignorer l'appel. Contrairement à éteindre la sonnerie, l'utilisation de la touche **SILENC** est valide uniquement pour l'appel en cours.

B. Appel Intercom depuis la base

1. Lorsqu'un appel intercom arrive, (appel de la base), la sonnerie ou le vibreur se déclenche à moins qu'il ait été éteint. Appuyez sur  pour répondre à l'appel intercom.
2. Si le combiné est sur la station de charge (la sonnerie passe momentanément sur "Sonnerie" si elle est réglée sur "Vibreur"), soulevez le combiné et démarrez la conversation.

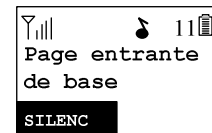



Mettre fin à un appel.



A. A partir du combiné

Pour mettre fin à un appel téléphonique ou intercom, appuyez sur la touche  ou placez le combiné sur sa station de charge.

B. Depuis la base



Pour mettre fin à un appel téléphonique, appuyez sur la touche . Pour terminer un appel intercom, appuyez sur la touche .

Réglage du volume de la voix dans le récepteur (écouteur) du combiné

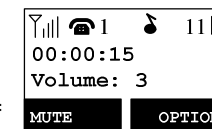
1. Le volume de la voix ne peut être réglé que pendant un appel.
2. Il y a 6 niveaux de choix pour le volume. Par défaut = 3.
3. Utilisez la touche  ou  pour régler.
3. Le nouveau paramètre reste effectif pour tous les appels à venir jusqu'à modification.



Réglage du volume de la voix dans le haut-parleur du combiné

1. Le volume de la voix ne peut être réglé que pendant un appel.
2. Il y a 6 niveaux de choix pour le volume. Par défaut = 3.
3. Utilisez la touche  ou  pour régler.
3. Le nouveau paramètre reste effectif pour tous les appels à venir jusqu'à modification.

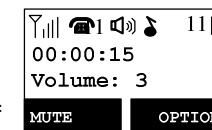

Réglage du volume de la voix dans le haut-parleur de la base

1. Le volume de la voix ne peut être réglé que pendant un appel.

- Il y a 6 niveaux de choix pour le volume. Par défaut = 3. Utilisez la touche **VOL+** ou **VOL-** pour régler
- Le nouveau paramètre reste effectif pour tous les appels à venir jusqu'à modification.

Mettre un appel en attente

- Lorsqu'un appel est en cours, il peut être mis en attente en appuyant sur la touche **CALLER ID HOLD**.
- Pour retourner à la conversation, appuyez sur la touche soft **LACHER** (gauche)

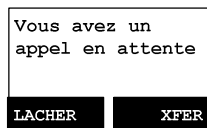

Remarques :

- La mise en attente d'un appel peut être "annulée" par le combiné qui l'a initiée. Mais si le combiné appuie sur la touche **CALLER ID HOLD** pour sortir de veille, alors les autres combinés peuvent appuyer sur **CALLER ID HOLD** ou sur **CALLER ID HOLD** pour prendre cet appel en attente (En cas d'appui sur **CALLER ID HOLD** sur la base, elle peut également prendre l'appel en attente).
- Le LCD du combiné affiche qu'un appel est en attente. Une tonalité d'alerte (double bip) toutes les 30 secondes rappelle au combiné qu'un appel est en attente.
- Si l'opération (ex: transfert d'appel) échoue après avoir mis un appel en attente, l'appel en attente peut être perdu.

Muet

- Une fois qu'un lien est établi, vous pouvez appuyer sur la touche soft **MUET** (gauche) pour couper le microphone du combiné.
- Lorsque Muet est actif, l'interlocuteur n'entend pas votre voix, mais peut toujours vous parler.
- Pour quitter l'état muet, appuyez sur la touche soft **MICRO** (gauche). Muet n'est effectif que pour l'appel en cours.

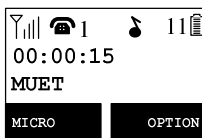

Ne pas déranger (Sonnerie silencieuse)

- Entrez la séquence de touches MENU-3-1, puis choisissez "Arrêt". Appuyez sur **SÉLEC.** (gauche) pour confirmer votre choix. Ceci va éteindre la sonnerie jusqu'à ce qu'elle soit rallumée à partir du menu.



Re : Lorsque la sonnerie est réglée sur "Arrêt", l'écran de veille affiche "Sonnerie désac."

- Pour couper temporairement la sonnerie lorsqu'un appel arrive, appuyez sur la touche soft **SILENC** (gauche).

Garde-touches

- Pour éviter de composer un numéro par accident, vous pouvez appuyer sur la touche soft **MENU** (droite), puis appuyer sur "*" pour choisir l'option Garde-touches. Le clavier du combiné est verrouillé. Aucune entrée de touche n'est acceptée.
- Pour déverrouiller le clavier, appuyez sur la touche soft **DÉVER.** (gauche), puis, dans les 2 secondes, appuyez sur le chiffre "1" pour déverrouiller.
- Le Garde-touches est effectif jusqu'au déverrouillage.

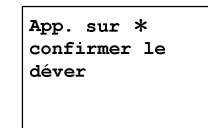
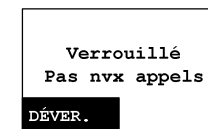

Recharge et remplacement de la batterie



- Chargez la batterie lorsqu'un l'un ou plusieurs des effets suivants survient :
 - Le téléphone bipe deux fois toutes les deux secondes.
 - L'icône de batterie est vide.
 - Le téléphone ne répond pas quand une touche est enfoncée.
 - Le LCD et le rétroéclairage deviennent sombres.
 - Vous ressentez des réductions de portée de communication.
- Vous pouvez remplacer la batterie du combiné après avoir mis l'appel en cours en attente.
- L'autonomie en conversation et en veille de la batterie dépend du motif conversation/veille et de la distance d'utilisation. Il est recommandé de remettre le combiné sur la station de charge aussi souvent que possible pour de meilleurs performances. **N'utilisez que la batterie et le chargeur fournis par le fabricant !**

Fonctionnement avancé

Enregistrement du combiné



1. Si vos combinés ont été achetés comme faisant partie du système, ils ont été préenregistrés avec la station de base en usine.
2. Un ID combiné à "00" indique que c'est un nouveau combiné ou que l'ID a été effacé. Vous devez enregistrer le combiné avec la station de base.

3. Enregistrement :

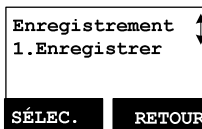
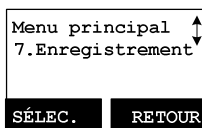
- a. Appuyez sur **MENU-7** pour entrer dans le mode Enregistrement
- b. Maintenez enfoncé le bouton d'enregistrement (REG) de la base pendant 2 secondes jusqu'à ce que les DEL  et  s'allument et clignotent, la base émettant également une sonnerie pour vous rappeler qu'elle est en mode enregistrement.
- c. Appuyez sur la touche "1" du combiné, ceci termine le processus d'enregistrement. La station de base attribue un ID de combiné entre 12 et 19. L'ID attribué s'affiche sur le LCD du combiné, ce qui indique que l'enregistrement a réussi.
- d. Répétez les étapes ci-dessus pour tous les combinés supplémentaires.



4. Annuler l'enregistrement :

- a. Vous pouvez annuler l'enregistrement du combiné que vous utilisez à partir de la base. L'annulation de l'enregistrement réinitialise l'ID du combiné à 00, efface le code de sécurité système et libère l'ancien ID pour un futur enregistrement.
- b. Après annulation de l'enregistrement, le combiné ne peut plus utiliser la base pour passer ou recevoir des appels, ni pour communiquer par intercom avec les autres combinés.
- c. Appuyez sur **MENU-7** pour entrer dans le mode Enregistrement
- d. Maintenez enfoncé le bouton d'enregistrement (REG) de la base pendant 2 secondes jusqu'à ce que les DEL  et  s'allument et clignotent.
- e. Appuyez sur la touche "2" du combiné, ceci termine le processus d'annulation de l'enregistrement. En

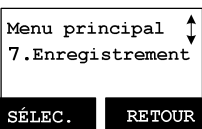

cas de succès de l'annulation de l'enregistrement, le combiné affiche "S'enregistrer".

Remarques :

1. La base a un délai d'expiration de l'enregistrement de 30 secondes à compter de l'appui sur le bouton REG. Le combiné a un délai d'expiration de l'enregistrement de 12 secondes à partir du choix de l'option d'enregistrement ou d'annulation de l'enregistrement. La base et le combiné quittent automatiquement le mode d'enregistrement après le délai d'expiration.
2. Répétez le processus d'enregistrement ou d'annulation de l'enregistrement en cas d'échec.

Enregistrement d'un combiné dans un groupe.

1. Jusqu'à neuf groupes de combinés (91-99) peuvent être définis et les combinés peuvent décider de quels groupes ils souhaitent faire partie.
2. Par exemple, Groupe 1 représente le groupe de service client, Groupe 2 représente le groupe de vente, et Groupe 3 est le groupe de marketing. Supposons que le combiné 11 souhaite recevoir des sonneries entrantes pour tous les appels liés aux ventes et au marketing. Alors le combiné 11 doit "s'enregistrer" aux groupes 2 et 3.

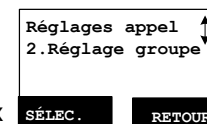
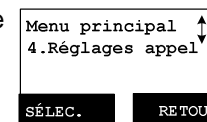

3. Choix de groupes :

- a. Appuyez sur le combiné pour le **MENU-4** pour entrer dans le menu de Réglages appel
- b. Appuyez sur le numéro "2", le combiné entre dans le menu de réglage du groupe.
- c. Appuyez sur la touche soft **OPTION** suivie par la touche "1" pour s'enregistrer au groupe ("9#", #:1~9). Entrez 1~9.
- d. Répétez pour tous les groupes souhaités.
- e. Supprimez les choix de groupes en appuyant sur la touche soft **OPTION** suivie par la touche "2" pour annuler l'enregistrement au groupe.

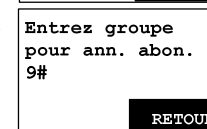
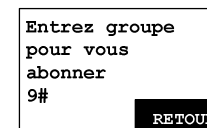
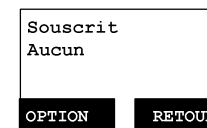

Remarques :

1. Le combiné peut changer d'affiliations de groupes à tout moment.
2. La base n'est pas responsable des affectations de groupes. Par conséquent, elle ne peut pas annuler l'enregistrement d'un

combiné dans un groupe.
 3. Quand une ligne extérieure ou un appelant intercom entre un ID de groupe, tous les combinés enregistrés dans ce groupe sonnent. Le premier combiné à répondre établit un lien avec l'appelant. Ensuite, il s'agit d'un appel entre deux personnes, et non plus de un vers plusieurs personnes.

Mise en attente d'appel

Quand un appel téléphonique est en cours, vous pouvez le transférer entre différents combinés ou le transférer vers la base.

Transfert direct depuis le combiné

1. Appuyez sur la touche **CALLER ID HOLD** pour mettre l'appel en attente.
2. Appuyez sur la touche soft **XFER** (droite), suivie par l'ID du combiné ou de la **BASE** de destination (gauche), l'appel en attente est alors transféré directement.

Une fois l'appel transféré vers le combiné ou la base de destination, le combiné initial revient automatiquement en mode veille.



Transfert indirect depuis le combiné

Si vous voulez parler au combiné ou à la base de destination avant de transférer l'appel, vous pouvez utiliser la méthode ci-dessous :

1. Pendant l'appel, appuyez sur la touche **INTERCOM TRANSFER**, suivie par la saisie de l'ID du combiné ou de la **BASE** de destination (gauche).
2. Appuyez sur le **FLASH** ou le **HOOK** du combiné de destination ou appuyez sur la touche **INTERCOM BROADCAST** de la base pour répondre à l'appel intercom, vous pouvez maintenant parler au combiné de destination. Après la conversation, appuyez sur **END** pour terminer l'appel intercom, puis le combiné de destination est en mesure de prendre l'appel entrant.

Une fois l'appel transféré vers le combiné ou la base de destination, le combiné initial revient automatiquement en mode veille.



Transfert direct depuis la base

1. Appuyez sur la touche **HOLD** de la base pour mettre l'appel en attente.
 Re : Lorsque l'appel est en attente, les DEL de la base utilisée et du haut-parleur clignotent.
2. Entrez l'ID du combiné de destination suivi de la touche **TRANSFER**, le combiné de destination sonne, appuyez sur la touche **FLASH** ou **HOOK** du combiné de destination pour prendre l'appel.

Une fois l'appel pris par le le combiné de destination, la base revient automatiquement en mode veille.

Transfert indirect depuis la base

Si vous voulez parler au combiné de destination avant de transférer l'appel, vous pouvez utiliser la méthode ci-dessous :

1. Appuyez sur l'ID du combiné de destination suivi par la touche **INTERCOM BROADCAST** de la base pour appeler par intercom le combiné de destination.
2. Appuyez sur le **FLASH** ou le **HOOK** du combiné de destination pour répondre à l'appel intercom, vous pouvez maintenant parler au combiné de destination.

Après la conversation, appuyez sur **INTERCOM BROADCAST** pour terminer l'appel intercom, puis le combiné de destination prend l'appel entrant en attente.

Remarques : Si le combiné de destination ne répond pas une fois le délai d'expiration de la recherche passé, l'appel est re-routé vers le combiné d'origine.

Fonctionnement de l'annuaire

1. Vous pouvez stocker jusqu'à 50 entrées dans l'annuaire. Chacune permet de stocker un numéro de téléphonique ou un ID de combiné(jusqu'à 26 chiffres) et un nom (jusqu'à 16 caractères).
2. Pour accéder à l'annuaire, appuyez sur la touche soft **MENU** (droite), suivie de "2"; ou appuyez sur la touche de défilement **UP** quand le combiné est en mode veille.
3. Pour ajouter une nouvelle entrée :

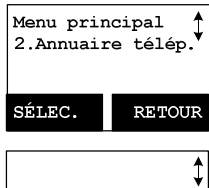

- Appuyez sur la touche soft **AJOUT** (gauche).
- Entrez le nom à l'invite LCD "Nom?" Utilisez la touche soft **SUPPR** (droite) pour supprimer le dernier chiffre entré. Une fois terminé, appuyez sur la touche soft **ENREG.** (gauche) pour enregistrer.
Re : Jusqu'à 16 caractères peuvent être entrés en tant que nom.

Nom?
-
Majuscules = *
ENREG. SUPPR

- Il vous est alors demandé de saisir un numéro pour le nom à peine entré.
Re : Jusqu'à 26 chiffres peuvent être entrés pour le numéro.







Numéro?
-
ENREG. SUPPR

- Après avoir entré un numéro, appuyez sur la touche soft **ENREG.** (gauche) pour enregistrer cette entrée dans l'annuaire.

- Entrez une donnée d'annuaire sans nom, tous les enregistrements sans nom sont placés en haut de la liste d'annuaire.

- Pour entrer le nom, appuyez sur le chiffre du clavier correspondant une ou plusieurs fois selon l'ordre du caractère sur la touche.
Voir le tableau ci-dessous pour une liste des caractères disponibles et leurs commandes. Par exemple, appuyez sur "2" une fois pour le caractère "A", deux fois pour "B", etc.

Remarque :



- Quand vous entrez un numéro de téléphone, le curseur avance automatiquement à la zone du chiffre suivant. Utilisez la touche de défilement  ou  pour déplacer le curseur d'avant en arrière pour insérer ou supprimer (le chiffre avant le curseur, ou à gauche du curseur si le curseur est sur la droite du dernier chiffre).
- Lorsque vous entrez un nom, le curseur avance automatiquement au champ de caractère suivant si vous appuyez sur une touche différente pour le caractère suivant. Si vous devez saisir des caractères consécutifs à partir de la même touche, vous pouvez attendre que le curseur avance ou utiliser la touche de défilement  ou  pour déplacer le curseur vers l'arrière ou vers l'avant manuellement. Utilisez également  ou  pour déplacer le curseur afin d'insérer (à gauche du curseur) ou supprimer (le caractère au-dessus du curseur, ou à gauche du curseur s'il est à droite du dernier caractère).
- Par défaut, toutes les lettres sont entrées en majuscule. Utilisez la

touche * pour basculer entre les majuscules et minuscules.

- Une entrée "Pause" représente un délai de 1 seconde dans la composition des chiffres suivants, ce qui est utile pour composer une suite de numéros segmentés (ex code d'accès, numéro de carte de crédit, enregistrement d'avion automatique, etc.). La pause est saisie en appuyant deux fois sur la touche * (Le LCD affiche P). La saisie de deux pauses (PP) provoque 2 secondes de pause dans la numérotation.



5. Table de caractères :

Touche	Caractères et commandes
1	' + , . * () & 1
2	A B C 2
3	D E F 3
4	G H I 4
5	J K L 5
6	M N O 6
7	P Q R S 7
8	T U V 8
9	W X Y Z 9
0	0
*	Espace – en édition de caractères. * – en édition de numéro.
#	Espace – en mode d'édition de caractères. * & P (Pause) – en édition de numéro

- Les entrées sont classées par ordre alphabétique et stockées sous forme de liste dans un ordre croissant (de A à Z) du haut de la liste.
- La première ligne de l'écran LCD affiche le nom et la 2^{ème} ligne indique le numéro de téléphone. Si le numéro de téléphone est plus long que 16, appuyez sur la touche soft **OPTION** (droite) et choisissez l'Option 3 pour afficher le numéro complet.
- Pour rechercher un enregistrement :
 - Utilisez la touche de défilement  pour entrer dans le mode annuaire.
 - Appuyez sur la touche qui correspond au premier caractère du nom que vous recherchez.
 - Par exemple, vous recherchez "EnGenius", appuyez alors une fois sur le numéro "3".
 - Utilisez la touche de défilement  ou  pour repérer

l'enregistrement exact que vous recherchez.

7. Pour effacer l'annuaire :

- a. Utilisez la touche de défilement  ou  ou la méthode de recherche alphabétique pour repérer l'enregistrement que vous recherchez.

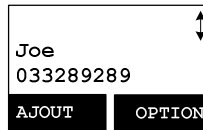



- b. Appuyez sur la touche soft **OPTION** (droite) pour entrer dans le menu d'édition.

- c. Appuyez sur "1" pour effacer l'entrée de téléphone désignée.

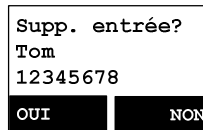
- d. Le LCD affiche "Supp. entrée?" Appuyez sur la touche soft **OUI** (gauche) pour confirmer votre modification.



8. Pour éditer l'annuaire :

- a. Utilisez la touche de défilement  ou  ou la méthode de recherche alphabétique pour repérer l'enregistrement à effacer ou modifier.

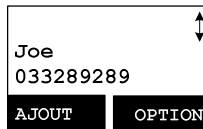

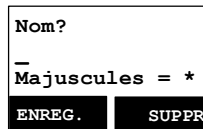

- b. Appuyez sur la touche soft **OPTION** (droite) pour entrer dans le menu d'édition.

- c. Appuyez sur "2" pour effacer l'entrée de téléphone désignée.



9. Numéroté à partir de l'affichage :



- a. Appuyez sur  ou  pour composer le numéro de téléphone ou l'ID de combiné affiché.

Interdi. appel

1. Empêche l'utilisateur de composer des numéros sur de longues distances ou à l'international. Il vous faut le mot de passe pour entrer dans le réglage. Le mot de passe par défaut est "0000".

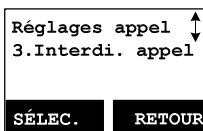
2. Appuyez sur **MENU**-4-3 pour entrer dans Interdi. appel. Entrez le mot de passe, suivi de la touche soft **OK** (gauche)



3. Utilisez la touche de défilement  ou  pour basculer entre Marche et Arrêt pour ce réglage. Appuyez sur **SÉLEC.** pour confirmer votre choix. Re : Par défaut l'interdiction d'appel est sur "Arrêt".



4. Pour ajouter le mode d'interdit d'appel

- a. Une fois la fonction Interdi. appel activée, vous pouvez saisir le code "Interdi. appel". Appuyez sur la touche soft **AJOUT** (gauche) puis commencez à saisir le code d'interdit d'appel. Une fois le numéro saisi, appuyez sur la touche soft **ENREG.** (gauche) pour l'enregistrer.

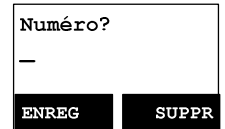

- (1) Vous pouvez utiliser jusqu'à 5 chiffres comme code d'interdit d'appel. Par exemple, si vous voulez bloquer tous les appels numérotés vers Manhattan, région de NY, vous pouvez entrer 1212 comme code d'interdiction d'appel.

- (2) Si votre station de base est reliée à un autocommutateur privé, veuillez également inclure le numéro spécifique pour retrouver la tonalité PSTN.

- b. Appuyez sur **OPTION** pour supprimer ou éditer les codes d'interdiction d'appels.

- c. Vous pouvez programmer jusqu'à 5 codes d'interdictions d'appels.



- d. Si vous voulez bloquer tous les appels sortants, entrez "* * * * *", appuyez sur la touche soft **ENREG.** (gauche) pour l'enregistrer, tous les appels sortants sont limités.

Fonction appel programmable

1. Si l'unité de base EP801 est installée derrière un autocommutateur privé, il est possible de préprogrammer certaines fonctions d'appel avec le code de fonction de l'autocommutateur dans le système.

2. Vous pouvez préprogrammer jusqu'à 10 fonctions d'appel les plus utilisées.

3. Nommez et saisissez les codes de fonction d'appel :

a. Appuyez sur la touche soft **MENU** (droite), quand le combiné est en mode veille.

b. Appuyez sur "4", suivi de "4" pour entrer dans le menu "Fonction appel".

c. Appuyez sur la touche soft **AJOUT** (gauche) pour ajouter une nouvelle entrée de fonction d'appel.

d. Saisissez le nom de la fonction appel, comme pour éditer une entrée de l'annuaire téléphonique, c.-à-d. "Transférer PBX".

Appuyez sur la touche soft **ENREG.** (gauche) pour confirmer.

e. Saisissez le code de la fonction d'appel dans la fonction d'autocommutateur correspondante c.-à-d. F*70.

Appuyez sur la touche soft **ENREG.** (gauche) pour confirmer.

Re : "F" représente le signal Flash.

f. La 1^{ère} fonction appel et le code de fonction appel correspondant apparaissent sur l'écran LCD.

g. Appuyez sur la touche soft **OPTION** (droite) pour supprimer ou éditer la fonction appel que vous avez programmée dans le système.

h. Répétez les mêmes opérations au 2nd programme et aux autres fonctions d'appel que vous utilisez fréquemment.

4. Utilisation de fonction appel préprogrammée pendant l'appel.

a. Appuyez sur la touche soft **OPTION** (droite), quand le combiné est en mode conversation.

b. Appuyez sur le numéro de correspondance de la fonction d'appel que vous voulez effectuer c.-à-d. appuyez sur "0" pour effectuer "Transférer PBX".

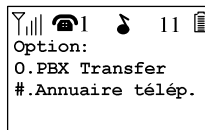
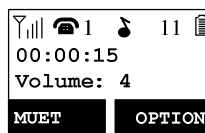
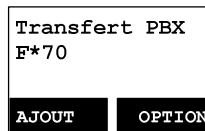
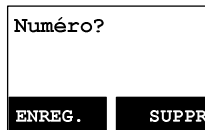
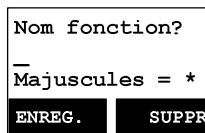
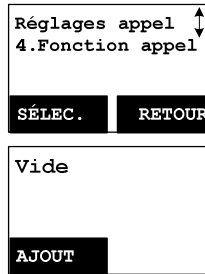

Remarques :

1. Cette fonction appel est utile si l'unité de base EP801 est reliée à un autocommutateur privé,
2. Si vous n'avez pas préprogrammé de fonction appel dans le système, seul "#.Annuaire télép." dans le menu **OPTION**.
3. La fonction appel programmable de l'EP801 peut ne pas fonctionner avec tous les autocommutateurs ou systèmes de téléphone principaux en raison de la diversité des systèmes des différents systèmes propriétaires.

ID appelant

1. Contactez votre compagnie de téléphone locale pour vous abonner à cette fonctionnalité. Le système de téléphone reçoit et affiche les informations d'ID appelant transmises par votre compagnie de téléphone locale. Ces informations peuvent inclure le numéro de téléphone, la date, l'heure. Cet appareil peut stocker jusqu'à 50 appels.

2. L'écran affiche la date et l'heure de l'appel sur la première ligne, suivi par le nom figurant sur la deuxième ligne, et le numéro de téléphone sur la troisième ligne. Un enregistrement non lu comprend "NOUVEAU" à la fin de la première ligne de l'affichage.

3. Lorsque vous affichez un enregistrement d'appel, le numéro peut être composé, stocké dans l'annuaire ou supprimé.

Visualiser le journal d'appels

1. Pour afficher le journal d'appels, appuyez sur **CALLERID** pour entrer dans le journal d'appels. Appuyez sur la touche **↑** ou **↓** pour faire défiler les numéros et les noms lorsque disponibles.

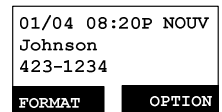

2. Appuyez sur la touche soft **OPTION** (droite), vous pouvez utiliser la touche **↑** ou **↓** pour choisir d'enregistrer, de supprimer ou de tout effacer.

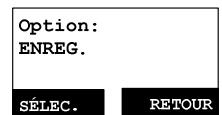

a. Enregistrer le journal d'appels :

(1) Appuyez sur la touche soft **SELEC.** (droite), vous pouvez utiliser la touche **↑** ou **↓** pour faire défiler le nom, et appuyer sur **SUPPR** pour éditer le nom.

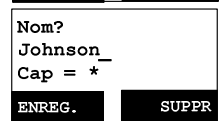

Appuyez ensuite sur la touche soft **ENREG.** (gauche) pour enregistrer le nom.

(2) Utilisez la touche **↑** ou **↓** pour faire défiler le numéro, et appuyer sur **SUPPR** pour éditer le numéro.

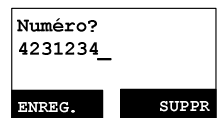

Appuyez ensuite sur la touche soft **ENREG.** (gauche) pour enregistrer le numéro.

(3) Après le processus ci-dessus, le journal d'appels est enregistré dans l'annuaire téléphonique.

b. Supprimer le journal d'appels :



(1) Appuyez sur la touche soft **SELEC.** (droite) suivie de la touche soft **OUJ** (gauche) pour confirmer la suppression.

c. Effacer tout :

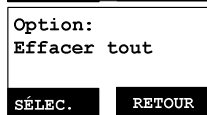
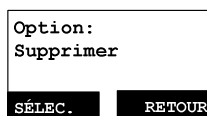
(1) Appuyez sur la touche soft **SELEC.** (droite) suivie de la touche soft **OUJ** (gauche) pour confirmer l'effacement de tous les enregistrements d'ID appelants.



Appeler un ID appelant

1. Lors de l'affichage d'un ID appelant, appuyez sur  ou  pour composer ce numéro.

2. L'ID appelant affiché est normalement un numéro à 10 chiffres avec un indicatif de zone à 3 chiffres, suivi d'un numéro de téléphone à 7 chiffres.

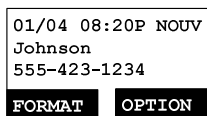

Le numéro dans le journal d'appel peut être modifié pour se conformer aux règles de numérotation locales.

3. Appuyez sur la touche **CALLERID**, utilisez la touche  ou  pour faire défiler le journal d'appels.

4. Pour afficher le numéro de téléphone sans le "1" ni le code de région, appuyez sur la touche soft **FORMAT** (gauche).

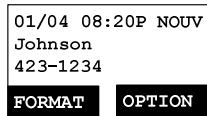

5. Par exemple, le numéro stocké dans le journal d'appels est "1-555-423-1234", appuyez une fois sur la touche soft **FORMAT** (gauche), le numéro affiché est modifié en "423-1234".

Appuyez sur la touche soft **FORMAT** (gauche) une deuxième fois, il devient "555-423-1234".

Appuyez sur la touche soft **FORMAT** (gauche) une troisième fois, il redevient "1-555-423-1234".

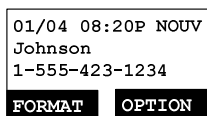









6. Appuyez sur  ou  pour composer ce numéro affiché qui est conforme aux règles de numérotation.

Remarque : Normalement, le format standard de numéro de téléphone est de 10 chiffres ou 11 chiffres, si le nombre ne satisfait pas au format (Par exemple, plus de 11 chiffres), alors le numéro affiché n'est pas modifié comme au point 5 ci-dessus lorsque vous appuyez sur la touche soft **FORMAT** (gauche).

Réglage de la numérotation abrégée de la base

1. Vous pouvez stocker jusqu'à 20 entrées dans la mémoire de numérotation abrégée. Chaque numéro abrégé peut contenir un numéro de téléphonique (jusqu'à 32 chiffres).
2. La base étant en mode veille, appuyez sur la touche **MEMORY**, entrez le numéro de téléphone.
3. Appuyez sur la touche **MEMORY**, suivie par un emplacement mémoire à 2 chiffres, la base émet alors une brève tonalité double (Bi-Bi) pour confirmer le réglage.
Re : L'emplacement mémoire est "00" ~ "19".
4. Lorsque vous utilisez la numérotation abrégée de la base, appuyez sur la touche  suivie de la touche **MEMORY**, puis entrez l'emplacement mémoire à 2 chiffres ("00"~"19").
La base compose le numéro de téléphone en accord.

Réglage de la sonnerie de la base

1. Vous pouvez modifier la sonnerie de la base de la façon suivante :
2. La base étant en mode veille, appuyez deux fois sur la touche **MEMORY**, suivie de la touche  ou , le haut-parleur de la base émet les différentes sonneries (jusqu'à 8 sonneries).
3. Appuyez sur la touche **MEMORY** pour confirmer le réglage.
4. Pour régler le volume de la sonnerie, deux options peuvent être suivies :
 - a. La base étant en mode veille, appuyez sur la touche  ou .
 - b. Lors d'un appel entrant, appuyez sur la touche  ou .Lorsque vous appuyez sur la touche  ou  pour régler le volume, le haut-parleur émet la sonnerie à ce volume, vous pouvez choisir votre préférence.
Re : Le niveau sonore de la sonnerie est de "0-4", "0" signifie sonnerie sur "Arrêt".

Paramétrage multi-base

Le paramétrage "Multi-Base" permet d'étendre la capacité en couverture et en lignes. Lorsque vous ajoutez une 2^{ème}, 3^{ème} ou 4^{ème} base, en utilisant un des combinés qui sont enregistrés sur la 1^{ère} base (c.-à-d. le combiné avec l'ID 11), suivi par les processus ci-dessous :

1. Appuyez sur **MENU**, suivi de "7" pour entrer en mode d'enregistrement.

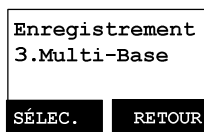

2. Maintenez enfoncé le bouton REG de la base pendant trois secondes, la base émet la sonnerie d'invite (les DEL de haut-parleur et d'Intercom de la base clignotent).

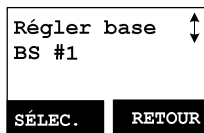

3. Appuyez sur le chiffre "3" du combiné pour entrer dans le mode Multi-base.

4. Sélectionnez BS # 1

5. Répétez les étapes 1 ~ 4 ci-dessus pour ajouter à la suite la 2^{ème}, 3^{ème} ou 4^{ème} base.

Re : L'ID de la base ID pour la 1^{ère} base est "10", pour la 2^{ème} base est de "20", pour la 3^{ème} base est de "30", pour la 4^{ème} base est de "40".

Remarques :

1. Lorsque du réglage initial du "Multi-Base", vous devez choisir d'abord le BS #1, suivre les étapes ci-dessus pour choisir la 2^{ème}, la 3^{ème} ou la 4^{ème} base.
2. Pour le mécanisme de synchronisation, tous les combinés doivent s'enregistrer de nouveau avant de commencer à utiliser le scénario multi-base c.-à-d. que l'ID du combiné initial avec 1x doit s'enregistrer sur BS1, et les autres combinés doivent être enregistrés sur la 2^{ème}, la 3^{ème} ou la 4^{ème} base respectivement.
3. Après tous les processus ci-dessus, le "Multi-base" est alors terminé.

Gestionnaire d'appels

La fonction "Gestion. appel" permet deux choix :

1. Le premier est le combiné à définir pour recevoir les appels entrants ou pour passer des appels sortants (l'intercom double sens, la diffusion et le transfert d'appel sont permis). L'option peut être choisie pour les base 1 à 4.

2. L'autre choix est le combiné à définir pour accéder aux bases disponibles automatiquement ou manuellement.

Pour la 1^{ère} option (Souscription BS) :

1. Appuyez sur **MENU**, suivi de "4" pour entrer en mode d'enregistrement.

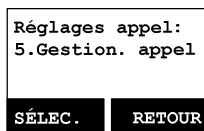

Appuyez sur "5" pour choisir Gestion. appel .

2. Appuyez sur "1" pour obtenir Souscrire BS.
Re : Lorsque vous entrez dans le sous-menu de Souscription BS, le LCD affiche les bases disponibles qui ont déjà souscrit.

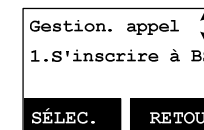

3. Appuyez sur la touche ou pour choisir la base souhaitée (#1~4), appuyez sur la touche soft **MODIF** (gauche) pour régler Souscrire BS sur MARCHE/ARRÊT.

4. Si vous réglez la Souscrire BS sur MARCHE, cela signifie que le combiné est capable d'accéder à la ligne de la base souhaitée, donc que le combiné peut passer un appel sortant ou répondre à un appel entrant via la base souhaitée.

Au contraire, si vous réglez la Souscrire BS sur ARRÊT, alors le combiné ne peut pas accéder à la ligne de la base souhaitée, donc le combiné ne peut pas passer d'appel sortant ni répondre à un appel entrant via la base souhaitée.

Pour le 2^{ème} choix (Sélection BS) :

1. Appuyez sur **MENU**, suivi de "4" pour entrer en mode Réglages appel.
Appuyez sur "5" pour choisir Gestion. appel .

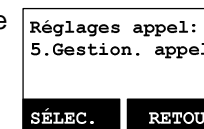

2. Appuyez sur "2" pour régler Souscrire BS.
Re : Le réglage par défaut est "ARRÊT".

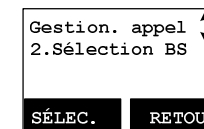

3. Appuyez sur la touche soft **MODIF** (gauche) pour régler Sélection BS sur MARCHE/ARRÊT.

Re : Si Sélection BS est réglé sur "MARCHE", lors d'un appui sur la touche ou , le LCD affiche les bases disponibles (Lignes), c.-à-d. 1, 2, 3, 4. Appuyez sur le chiffre "1", vous pouvez accéder à la base 1 pour obtenir la ligne.

Indicateur visuel de message en attente (VMWI)









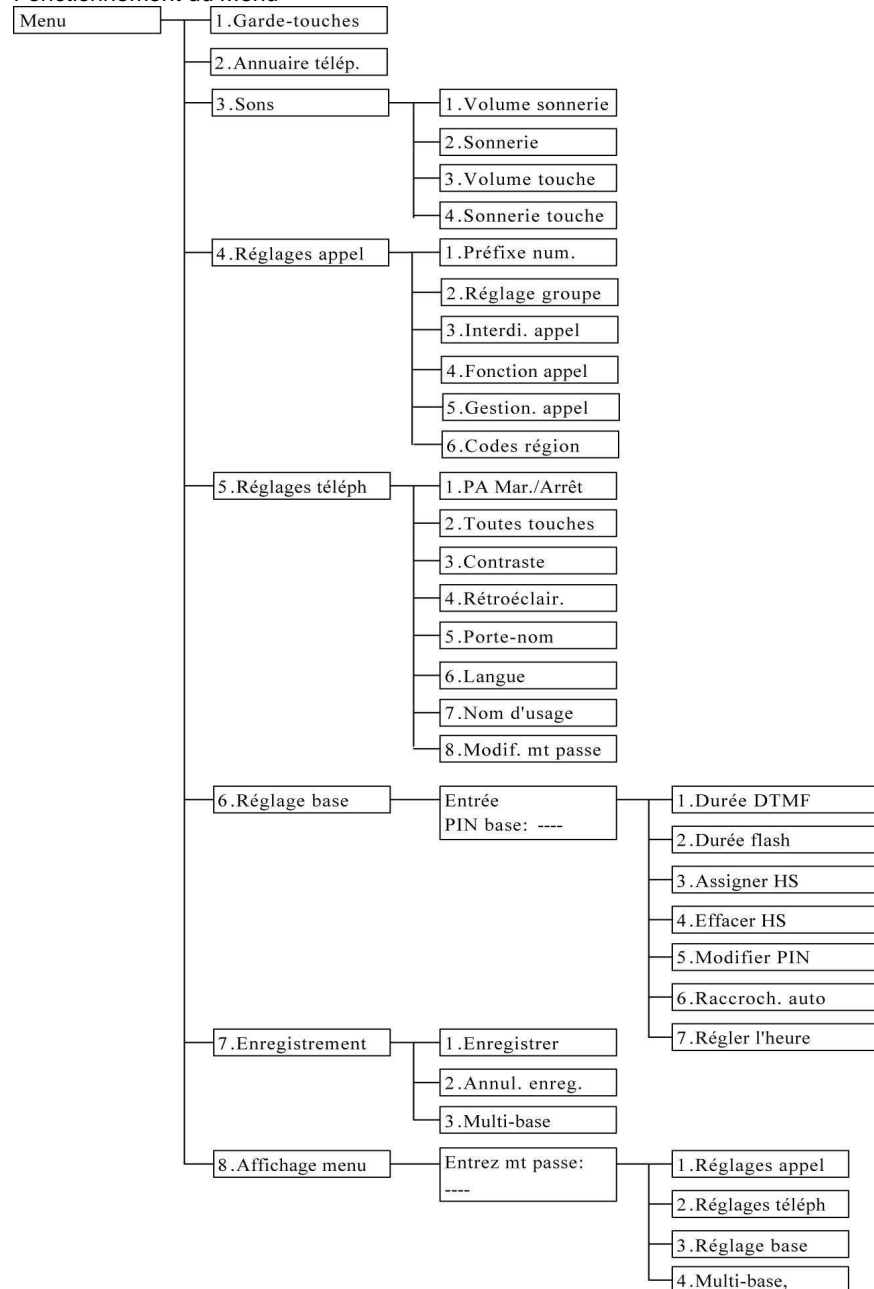



La fonction VMWI prend en charge le message FSK reçu de la ligne téléphonique ; Ceci active une icône de message du combiné et la DEL de diffusion de la base clignote.





Remarques :

1. Une souscription au service de messagerie vocale de la compagnie de téléphone est requise.
2. Si le combiné indique toujours l'icône même après avoir écouté tous les messages, éteignez-la en maintenant enfoncée la touche "ID appelant" sur le combiné.







Fonctionnement du Menu





1. Appuyez sur la touche soft **MENU** (droite) pour entrer dans le mode menu quand le téléphone est en mode veille.
 Re : Vous pouvez soit appuyer sur  ou , suivi par la touche soft **SELEC.** (gauche) pour confirmer le menu choisi. Ou appuyez sur le chiffre directement pour confirmer le menu choisi. Par exemple, appuyez sur la touche soft **MENU** (droite) -3-1 pour choisir le volume sonnerie.
2. Appuyez sur "1" pour choisir Garde-touches, (voir utilisation des Garde-touches à la page 33).
3. Appuyez sur "2" pour ajouter, supprimer, éditer, visualiser et modifier l'annuaire (voir instructions de l'annuaire à la page 37).
4. Appuyez sur "3" pour régler le son :
 - a. Appuyez sur "1" pour choisir le volume de la sonnerie : Utilisez  ou  pour faire défiler les 6 choix : "Arrêt", "Faible", "Moyen", "Élevé", "Vibreur" et "Vibreur & élevé". Appuyez sur la touche soft **SELEC.** (gauche) pour enregistrer le choix. Par défaut = Moyen.
 - b. Appuyez sur "2" pour choisir la tonalité de la sonnerie : Au total 8 sonneries (1~8) pour deux scenarios : 1.Sonnerie ligne (Sonnerie pour appels entrants) ; 2.Sonnerie Intercom (Sonnerie pour appel intercom). Utilisez le  ou  pour faire défiler parmi 8 les sonneries, appuyez sur la touche soft **SELEC.** (gauche) pour enregistrer le choix. Par défaut = 1.
 - c. Appuyez sur "3" pour choisir le volume des touches lors des appuis sur les touches : Utilisez  ou  pour faire défiler les 4 choix : Arrêt, Faible, Moyen, et Élevé. Appuyez sur la touche soft **SELEC.** (gauche) pour enregistrer le choix. Par défaut =Moyen.
 - d. Appuyez sur "4" pour choisir la tonalité des touches : Utilisez  ou  pour faire défiler les 4 choix : 1, 2, 3 et 4. Appuyez sur la touche soft **SELEC.** (gauche) pour enregistrer le choix. Par défaut = 1.
5. Appuyez sur "4" pour régler les Réglages appel :
 - a. Appuyez sur "1" pour composer le préfixe :
 - (1) Appuyez sur  ou  pour activer ou désactiver la fonction de préfixe. Par défaut = Arrêt.
 - (2) Si "Marche" est choisi, le combiné invite à saisir le numéro préfixe , jusqu'à 14 chiffres peuvent être saisis.
 - (3) Utilisez la touche soft **SUPPR** (droite) pour éditer le numéro de préfixe.
 - (4) Appuyez sur la touche soft **ENREG.** (gauche) pour confirmer le choix.

- (5) Lorsque cette fonction est activée, le LCD invite l'utilisateur à chaque appel téléphonique sortant, le préfixe actuel s'affiche aussi.
- (6) Cette fonction est utile pour le code d'accès, les cartes d'appel, les appels par cartes de crédit, etc.
- b. Appuyez sur "2" pour choisir le groupe : voir Enregistrement d'un combiné dans un groupe à la page 35.
- c. Appuyez sur "3" pour régler les Interdi. appel : voir Utilisation des Interdi. appel à la Page 41.
- d. Appuyez sur "4" pour régler la fonction appel : voir Utilisation des fonctions appel à la Page 42.
- e. Appuyez sur "5" pour régler Gestion. appel : voir Utilisation du Gestion. appel, à la Page 47.
- f. Appuyez sur "6" pour régler le code région :
La fonction de code de région permet de numérotter sans préfixe pour les codes de zone locaux et nationaux.
- (1) Régler le code région local :
Appuyez sur **MENU**-4-6-1 pour régler le LAC. Entrez le code région local (3 chiffres) puis appuyez sur la touche soft **ENREG.** (gauche) pour confirmer le choix.
- (2) Régler le code région du pays :
Appuyez sur **MENU**-4-6-2 pour régler le code région du pays. Entrez le code (3 chiffres) puis appuyez sur la touche soft **ENREG.** (gauche) pour confirmer le choix.
6. Appuyez sur "5" pour régler les Réglages téléph :
- a. Appuyez sur "1" pour régler PA Mar./Arrêt.
Utilisez la touche soft **MODIF** (gauche) pour choisir et confirmer marche ou arrêt.
Re : Lorsque sur "arrêt", le combiné ne peut plus recevoir de diffusion des autres combinés ou de la base. Le LCD affiche une icône PA arrêt en guise d'invite.
- b. Appuyez sur "2" pour régler Toutes touches :
Utilisez la touche soft **MODIF** (gauche) pour choisir et confirmer marche ou arrêt.
Re : Lorsque sur "marche", appuyez sur toute touche (sauf ) pour répondre à un appel entrant.
- c. Appuyez sur "3" pour régler le contraste LCD :
- (1) Utilisez  ou  pour défiler parmi les choix 1~8. La valeur par défaut est 4.
- (2) Appuyez sur la touche soft **ENREG.** (gauche) pour confirmer le choix.
- d. Appuyez sur "4" pour régler le rétroéclairage LCD :
- (1) Utilisez  ou  pour défiler parmi les choix 1~3 (1.8 secondes 2.Marche 3.Arrêt). Par défaut, c'est "8 secondes".
- (2) Appuyez sur la touche soft **ENREG.** (gauche) pour confirmer le



- choix.
- e. Appuyez sur "5" pour régler le porte-nom :
- (1) Utilisez  ou  pour faire défiler les choix marche ou arrêt. Par défaut, c'est "arrêt".
- (2) Appuyez sur la touche soft **ENREG.** (gauche) pour confirmer le choix.
- Re : Lorsque réglé sur "marche", s'il y a correspondance entre l'ID appelant et les entrées du répertoire, et une fois la correspondance faite, l'écran LCD affiche le nom ou le diminutif au lieu des simples infos d'ID appelant (requiert le service de mise en attente avec ID appelant auprès de votre compagnie de téléphonie locale)
- f. Appuyez sur "6" pour régler la langue :
- (1) Utilisez  ou  pour défiler parmi les choix 1~3 (1.Anglais 2.Espagnol 3.Français). Par défaut, c'est "Anglais".
- (2) Appuyez sur la touche soft **ENREG.** (gauche) pour confirmer le choix.
- g. Appuyez sur "7" pour régler le nom personnalisé :
- (1) Entrez les caractères à l'aide de la table des caractères et de la méthode décrite dans la partie Annuaire.
- (2) Utilisez  ou  pour déplacer le curseur afin d'insérer (à gauche du curseur) ou supprimer (le caractère au-dessus du curseur, ou à gauche du curseur s'il est à droite du dernière caractère).
- (3) Appuyez sur la touche soft **ENREG.** (gauche) pour confirmer le réglage.
- Re Une fois le nom personnalisé saisi, le message d'accueil du LCD : en mode veille est modifié selon la saisie.
- h. Appuyez sur "8" pour changer le mot de passe :
- (1) Entrez le mot de passe initial (4 chiffres) en entrant dans ce menu.
- (2) Entrez le nouveau mot de passe puis appuyez sur la touche soft **ENREG.** (gauche) pour confirmer le nouveau mot de passe.
7. Appuyez sur "6" pour régler les Réglages de la base :
En entrant dans ce menu, vous devez d'abord saisir le code PIN (4 chiffres).
Re : Le code PIN sert aux réglages de la base.
- a. Appuyez sur "1" pour régler la durée DTMF.
- (1) Entrez la durée DTMF (90~200ms), appuyez sur la touche soft **OK** (gauche) pour confirmer le réglage. Par défaut, c'est 100ms.
- Re : Veuillez vérifier avec votre revendeur avant de modifier. Si la durée ne correspond pas au réglage PSTN ou PBX , le fonctionnement peut être défaillant.
- b. Appuyez sur "2" pour choisir la durée de touche flash. Par défaut, c'est 600ms.

- (1) Utilisez  ou  pour faire défiler les choix 1~9 (100~900ms).
- (2) Appuyez sur la touche soft **ENREG** (gauche) pour confirmer le choix.

Re : La valeur par défaut (600 ms) fonctionne dans la plupart des régions. La modification de ce paramètre peut provoquer un non fonctionnement de la clé Flash. Ne modifiez que si vous êtes certain que la nouvelle valeur fonctionne.

- c. Appuyez sur “3” pour Assign Suivant HS (Assigner HS)
 - (1) Entrez l'ID du combiné à 2 chiffres, suivi de la touche soft **OK** (gauche).
 - (2) Lors de l'enregistrement d'un nouveau combiné, la base alloue l'ID de combiné spécifique qui est pré-assigné au nouveau combiné.
- d. Appuyez sur “4” pour régler Effacer HS
 - (1) Entrez l'ID du combiné à 2 chiffres, suivi de la touche soft **OK** (gauche).
 - (2) La base efface l'ID du combiné du système.
- e. Appuyez sur “5” pour changer le PIN :
 - (1) Entrez le nouveau PIN, suivi de la touche soft **OK** (gauche).

Re : Par défaut, le PIN est “0000”.
- f. Appuyez sur “6” pour régler Raccroch. auto :
 - (1) Utilisez la touche soft **MODIF** (gauche) pour choisir et confirmer marche ou arrêt. Par défaut, le PIN est “0000”.

Re : Lorsque réglé sur “marche”, le EP801 raccorde automatiquement si l'interlocuteur a déjà raccroché. Cependant, cette fonction dépend du fait qu'il y ait un signal “Retour de ligne” par le PBX ou le PSTN, après raccrochage.
- g. Appuyez sur “7” pour régler la durée de support ID appelant DTMF :
 - (1) Utilisez la touche soft **MODIF** (gauche) pour choisir et confirmer marche ou arrêt. Par défaut, le PIN est “0000”.

Re : Lorsque réglé sur “marche”, le EP801 raccorde automatiquement si l'interlocuteur a déjà raccroché. Cependant, cette fonction dépend du fait qu'il y ait un signal “Retour de ligne” par le PBX ou le PSTN, après raccrochage.
8. Appuyez sur “7” pour enregistrer, annuler l'enregistrement du combiné et régler le Multi-Base : Voir utilisation de l'Enregistrement du combiné à la page 34, and Paramétrage multi-base à la Page 46.
9. Appuyez sur “8” pour régler l'affichage menu :

Pour éviter une mauvaise configuration des Réglage appel (**MENU-4**), des réglages téléphone (**MENU-5**) et des réglages de la base (**MENU-6**), vous pouvez masquer ces menus, de sorte que les autres utilisateurs de combinés n'aient pas de risque d'y toucher par mégarde.

Re : En entrant dans le menu affichage, vous devez d'abord saisir le mot de passe.

- a. Appuyez sur “1” pour masquer/révéler le menu des Réglages appel.
 - (1) Utilisez la touche soft **MODIF** (gauche) pour choisir et confirmer marche ou arrêt.
- b. Appuyez sur “2” pour masquer/révéler le menu des Réglages téléphone.
 - (1) Utilisez la touche soft **MODIF** (gauche) pour choisir et confirmer marche ou arrêt.
- c. Appuyez sur “3” pour masquer/révéler le menu des Réglages de la base.
 - (1) Utilisez la touche soft **MODIF** (gauche) pour choisir et confirmer marche ou arrêt.
- d. Appuyez sur “4” pour masquer/révéler le menu des Réglages Multi-base.
 - (1) Utilisez la touche soft **MODIF** (gauche) pour choisir et confirmer marche ou arrêt.

Re Le choix de “Marche” signifie que le menu est affiché à l'écran. Le : choix de “Arrêt” signifie que le menu est masqué.

Index

INDEX

- A
 - Affichage du menu, 14, 49, 53
 - Annuaire téléphonique, 11, 13, 26, 38, 39, 40, 43, 44, 45, 50, 52
 - Annulation de l'enregistrement, 35, 36
 - Antenne extérieure, 8, 18
 - Appel combiné vers combiné, 27, 28
 - Appel en cours, 10, 34
- B
 - Batterie secours, 8
 - Batterie, 5, 6, 8, 10, 11, 21, 23, 24, 34
 - Bouton de réinitialisation, 18
- C
 - Caractéristiques de la station de base, 18
 - Caractéristiques du chargeur, 21
 - Caractéristiques du combiné, 10, 12
 - Caractéristiques techniques, 55
 - Changer le PIN, 15, 53
 - Choix BS, 49
 - Choix de groupe, 36
 - Clé d'enregistrement, 17
 - Code de région, 16, 45, 51
 - Conversation/flash, 11
- D
 - Décharge électrique, 4, 5
 - Diffusion vers tous les combinés, 28, 29
 - Diffusion vers un combiné en particulier, 28, 29
 - Diffusion vers un groupe de combinés, 28, 29
 - Diffusion, 11, 14, 18, 19, 24, 28, 29, 30, 49
 - DND, 12
 - Double sens/intercom, 11, 19, 27, 28
 - Durée DTMF, 15, 52
- E
 - Effectuer une diffusion, 28
 - Enregistrement de combinés multiples, 12
 - Enregistrement du combiné dans un groupe, 36
 - Enregistrement du combiné, 12, 35

- F
 - FCC, 5, 7
 - FDA, 4
 - Flash programmable, 15
 - Flash, 11, 15, 19, 24, 43, 52, 53
 - Fonction appel programmable, 14, 42, 44
 - Fonction appel, 14, 42, 43, 51
 - Fonctionnement de la base, 24
 - Force de la batterie, 10
- G
 - Garde-touches, 13, 34, 50
 - Gestionnaire d'appel, 47
- H
 - Haut-parleur, 11, 18, 19, 24, 28, 29, 30, 31, 32, 33, 38, 47
- I
 - ID appelant, 12, 13, 16, 30, 31, 44, 45, 48, 52, 53
 - ID de groupe, 12, 27, 28, 29, 37
 - ID de la base, 29, 47
 - ID du combiné, 10, 18, 19, 24, 31, 35, 37, 38, 47, 52, 53
 - Illustration de la base, 17
 - Illustration du chargeur, 20
 - Index d'adresse à deux chiffres, 10
 - Indicateur visuel de message en attente, 48
 - Informations réglementaires, 7
 - Installation de la station de base, 22
 - Installation du combiné et du chargeur, 23
 - Instructions générales relatives à la sécurité, 4
 - Instructions relatives à la sécurité de la batterie, 6
 - Instructions relatives à la sécurité des produits, 4
 - Instructions relatives à la sécurité, 4
 - Interdiction d'appel, 13, 42
 - Inversion de ligne, 53
- J
 - Journal d'appels, 12, 44, 45
- L
 - Liste de contrôle des équipements, 8
 - Lithium-Ion (Li-Ion), 8
- M

Mémoire, 19, 24, 26, 46
Message d'avertissement, 21
Mettre un appel en attente, 33
Minuterie d'appel, 14
Mise en attente d'appels, 13
Mode conversation, 11, 19, 24, 43
Mode enregistrement, 24, 35
Mode INACTIF, 24
Mode menu, 24, 50
Muet, 13, 33

- N

Ne pas déranger (sonnerie silencieuse), 12, 34
Numérotation abrégée de la base, 46
Numérotation abrégée, 19

- P

Panne de courant, 5
Passer un appel double sens/ Intercom, 27
Passer un appel téléphonique, 26
PIN de la base, 15, 16
Porte-nom, 52
Prise ligne, 18
Prothèse auditive, 4

- R

Rappel, 12, 19, 30
Recevoir un appel intercom, 31
Recevoir un appel téléphonique, 30
Recharge et remplacement de la batterie, 34
REG, 18, 24, 35
Réglage de groupe, 14, 36
Réglage de la sonnerie de la base, 46
Réglage du volume de la voix dans le haut-parleur du combiné, 32
Réglage du volume de la voix dans le récepteur (écouteur), 32
Réglage du volume de la voix du haut-parleur de la base, 33
Réglage Multi-Base, 14, 16, 47, 54
Réglages d'appels, 14, 36, 48, 50, 54
Réglages du téléphone, 14, 51, 53
Régler l'heure, 16, 44
REN, 7
RSSI, 10

- S

Signal d'appel avec ID appelant, 12, 53
Signal d'appel, 11, 19, 53
SILENCE, 13, 31, 34
Slot de chargement de batterie secours, 21
Slot de chargement du combiné, 20
Sonnerie de la ligne, 50
Sonnerie, 10, 11, 12, 19, 24, 30, 31, 32, 34, 35, 36, 46, 50
Souscrire BS, 48
Station de base, 6, 7, 8, 12, 18, 22, 23, 24, 27, 29, 35, 42
Stimulateur cardiaque, 4

- T

Tonalité des touches, 14, 50
Tonalité DTMF, 15
Transfert d'appel, 33, 47
Transformateur, 22, 23

- U

Urgence, 4

- V

Vibreur, 12
Visualiser le journal d'appels, 44
Volume de sonnerie, 12, 19, 46, 50
Volume des touches, 50

Spécifications techniques

Spécifications électriques	Station de base	Combiné portable
Fréquence	863-865 MHz	863-865 MHz
Puissance de sortie RF	Pic: 8 dBm	Pic: 10 dBm
	Moyenne: 5 dBm	Moyenne: 7 dBm
Séparation des canaux	50 kHz	50 kHz
Nombre de canaux	38	38
Modulation	MSK	MSK
Longueur de trame TDD	10 ms	10 ms
Nombre de slots/trames	2	2
Sensibilité du récepteur	<-118dBm (@ BER 10-2)	<-118dBm (@ BER 10-2)
Gain d'antenne	2 dBi	0 dBi
Connecteur d'antenne	TNC	Propriétaire
Interface téléphone	RJ11 x 2	NA
Codage des canaux	½ rateConvolutional + CRC	½ rateConvolutional + CRC
Débit de transmission des données	42.667kbps	42.667kbps
Codage de la voix	8 kbps G.729A	8 kbps G.729A
Débit des données utilisateur	32kbps duplex	32kbps duplex
Duplex	Time Division Duplex (TDD)	Time Division Duplex (TDD)
Accès multiple	FDMA	FDMA
Qualité de la voix	TBR21 (Option)	TBR21 (Option)
Nombre d'ID système	65,536	65,536
Signal de sonnerie	20-50 Hz, 12-90 Vrms	NA
Durée flash	100-900 ms programmable	NA
Alimentation	Adaptateur CA/CC 12V/1A	Pack batterie 1100mA Li-ionx 3.7
Courant de charge	NA	700mA
		(900 mA pour le slot de batterie secours)
Durée de charge	NA	3 heures
Informations relatives à la conformité	EN 301 357-2 (RF)	EN 301 357-2 (RF)
	EN 301 489 (EMC)	EN 301 489 (EMC)
	EN 60950 (Sécurité)	EN 60950 (Sécurité)
		EN 50371 (Sécurité RF)
Température de fonctionnement	0 – 50 °C	-10 – 60 °C

Remarques :

1. NA = Non Applicable.
2. Le fabricant se réserve le droit de toute modification de conception ou de spécification sans préavis.

Manual del usuario

EP801

Teléfono inalámbrico digital de largo alcance



Servicio de atención al cliente de EnGenius
Singapur: 65-62271088

Tabla de contenido

Instrucciones de seguridad.....	4
Instrucciones generales de seguridad.....	4
Instrucciones relacionadas con la seguridad del producto...5	
Instrucciones relacionadas con la seguridad de la batería...6	
Información sobre normativas	8
Lista de comprobación del equipo	9
Ilustración del terminal.....	10
Características del terminal	11
Características básicas del terminal.....	11
Características adicionales del terminal.....	13
Ilustración de la base	18
Características de la base	19
Características básicas de la estación base	19
Ilustración del cargador	21
Características del cargador	22
Procedimientos iniciales	23
Instalación de la estación base	23
Instalación del terminal y el cargador.....	24
Funcionamiento básico.....	25
Modos de funcionamiento	25
A. Modos de funcionamiento de la base.....	25
B. Modos de funcionamiento del terminal.....	25
Realizar una llamada de teléfono.....	27
Realizar una llamada bidireccional o interna.....	28
A. Llamadas entre terminales.....	28
B. Llamada interna o bidireccional desde la base al terminal	
.....	28
C. Llamada interna o bidireccional desde el terminal a la	
base.....	29
Realizar una transmisión.....	29
A. Llamadas entre terminales.....	29
B. Transmitir desde la base al terminal	30
C. Transmitir desde el terminal a la base	31
Volver a marcar.....	31

Recibir una llamada de teléfono.....	32
Recibir una llamada interna	32
Terminar una llamada	33
Ajustar el volumen de voz del receptor (auricular) del terminal	33
Ajustar el volumen de voz del altavoz del terminal.....	34
Ajustar el volumen de voz del altavoz de la base.....	34
Retener una llamada.....	34
Silencio	35
No molestar (timbre desactivado)	35
Bloqueo del teclado.....	35
Recargar y cambiar la batería.....	36
Funcionamiento avanzado.....	37
Registro de terminales	37
Suscripción a grupos de terminales	38
Transferencia de llamadas	39
Operaciones con la agenda	41
Restricción de llamadas	44
Llamada de función programable.....	45
Identificador del llamador	47
Configuración de la marcación rápida con la base.....	49
Configuración del timbre de la base.....	50
Configuración multibase.....	50
Gestor de llamadas	51
Indicador visual de mensaje en espera (VMWI).....	52
Índice	61
Especificaciones técnicas.....	65

Instrucciones de seguridad

Precaución: *el teléfono inalámbrico proporciona libertad y flexibilidad para estar comunicado mientras viaja por el mundo. No obstante, cuando se utiliza dicho teléfono, debe seguir ciertas instrucciones de seguridad para evitar el riesgo de incendio, descargas eléctricas y daños personales o materiales.*

Instrucciones generales de seguridad

1. Cuando utilice el teléfono inalámbrico, garantice su seguridad y la de otras personas:
 - a. Vigile siempre el lugar por el que ande o en el que permanezca.
 - b. No permita que el teléfono le distraiga y le impida trabajar de forma segura.
2. En una llamada de emergencia:
 - a. Si se produce una emergencia, marque el número de teléfono de emergencia. Recuerde: si se encuentra un área en la que el teléfono no tiene una señal clara, es muy probable que la llamada no se curse. Busque el teléfono fijo más cercano u otro dispositivo de comunicación para llamar y pedir ayuda.
 - b. Las llamadas de emergencia no pueden proporcionar al personal de emergencia su nombre, número de teléfono y ubicación.
3. Aviso para usuarios con audífonos: este teléfono proporciona audífonos inductivamente acoplados.
4. Aviso para usuarios con marcapasos: aunque se pueden producir interferencias a los marcapasos implantados cuando se usan teléfonos inalámbricos muy cerca, "parece ser que estos aparatos no suponen un problema significativo para las personas que utilizan marcapasos". No obstante, hasta que no se tenga más información, es recomendable que las personas que usan marcapasos tomen precauciones cuando utilicen o lleven un teléfono inalámbrico para asegurarse de que hay una amplia distancia entre dicho teléfono y el marcapasos. No lleve el terminal en el bolsillo de la pechera. Si tiene alguna razón para sospechar que hay interferencias, apague el terminal inmediatamente.

Instrucciones relacionadas con la seguridad del producto

1. Lea y comprenda todas las instrucciones.
2. Siga todas las advertencias e instrucciones, incluidas las indicadas en el producto.
3. Los cambios o modificaciones realizadas en este producto y no aprobadas expresamente por el fabricante anularán la garantía y la autorización CE para utilizar el equipo. Utilice únicamente accesorios proporcionados por el fabricante.
4. No utilice el teléfono cerca del agua. Nunca derrame líquidos de ningún tipo sobre este producto.
5. Desenchufe el producto de la roseta de teléfono y de la toma de corriente antes de limpiarlo. No utilice productos de limpieza líquidos ni aerosoles. Utilice un paño húmedo para limpiar.
6. No coloque este producto sobre una mesa, una superficie o un carro inestable. El producto puede fallar y causar daños personales o materiales, ya sea al propio teléfono o a otras propiedades.
7. Corte de energía: si se produce un corte de corriente eléctrica, el cargador del terminal no recargará la batería del mismo y la estación base no le permitirá realizar ni atender llamadas. Tanto el cargador como la estación base necesitan electricidad para funcionar. Debe tener un teléfono que no necesite electricidad disponible durante un corte de la corriente eléctrica o disponer de una batería de repuesto temporal.
8. Las ranuras o aberturas de la carcasa del producto sirven para ventilarlo. Estas aberturas no se deben bloquear ni obstruir. Si coloca el producto sobre una cama, alfombra u otra superficie similar, estas aberturas se pueden bloquear. Evite estas situaciones. No coloque nunca este producto cerca de un radiador o fuente de calor, o sobre ellos, ni en una instalación empotrada a menos que se proporcione la ventilación adecuada.
9. Nunca coloque objetos de ningún tipo en este producto a través de las ranuras y aberturas de la carcasa, ya que pueden dañar el producto, entrar en contacto con puntos con voltaje peligrosos o causar un cortocircuito en las piezas que podría derivar en un incendio, descargas eléctricas o daños personales.
10. Sólo se debe aplicar al producto el tipo de alimentación indicado en el etiquetado. Si no está seguro del tipo de alimentación de su domicilio, póngase en contacto con su distribuidor o con la compañía eléctrica local.
11. No sobrecargue las tomas de corriente ni los alargadores ya que se puede provocar un incendio o descargas eléctricas.
12. Para evitar descargas eléctricas o quemaduras, no desmonte este producto. Envíe este producto a un centro de servicio autorizado cuando sea necesario realizar tareas de servicio o reparación. Llame al Centro de servicio técnico para conocer las ubicaciones más próximas. Si abre o retira las tapas puede quedar expuesto a voltajes peligrosos, a

corrientes eléctricas y a otros riesgos. Si vuelve a ensamblar el producto y lo hace de forma incorrecta, puede causar descargas eléctricas cuando se utilice posteriormente.

13. Evite el uso del producto durante una tormenta. Existe riesgo potencial de que se produzca una descarga eléctrica a consecuencia de los rayos.
14. No coloque el producto en lugares por los que las personas puedan transitar o caerse sobre él.
15. No coloque objetos conductores sobre la antena o cerca de ella.
16. No utilice el producto para notificar un escape de gas cuando se encuentre en las cercanías de la fuga.
17. No instale la estación base o el cargador del terminal cerca de hornos microondas, radios, televisores, altavoces u otros equipos eléctricos. Estos aparatos pueden causar interferencias al producto o sufrir las interferencias provocadas por este.
18. Si se producen las siguientes situaciones, desenchufe la estación base o el adaptador del cargador de la toma de corriente eléctrica y consulte a un centro de servicio autorizado:
 - a. Se ha derramado líquido dentro del producto.
 - b. El cable de alimentación o el enchufe está dañado o desgastado.
 - c. El producto se ha expuesto a la lluvia o al agua.
 - d. El producto no funciona con normalidad y, sin embargo, se han seguido las instrucciones de funcionamiento.
 - e. El producto se ha caído o la carcasa se ha dañado.
 - f. El producto muestra un cambio claro en su rendimiento.

Instrucciones relacionadas con la seguridad de la batería

1. Utilice baterías de ion-litio recargables y un cargador aprobados por el fabricante. No utilice ningún otro tipo de baterías recargables ni baterías no recargables. Las baterías podrían cortocircuitarse y el compartimento de las mismas podría resultar dañado, lo que provocaría una condición peligrosa.
2. Siga las instrucciones de carga de este manual y las etiquetas y marcas de instrucciones que figuran en los compartimentos del terminal y el cargador.
3. Debe reciclar la batería o deshacerse de ella adecuadamente. No arroje la batería al fuego. Las celdas podrían explotar.
4. No arroje la batería a la basura municipal. Consulte los códigos locales para obtener instrucciones sobre cómo deshacerse de la batería.
5. Extrema las precauciones cuando manipule las baterías para no cortocircuitarlas con materiales conductores como, por ejemplo, anillos, brazaletes, llaves, navajas y monedas. La batería o el material conductor puede sobrecalentarse y causar quemaduras o un incendio.

6. No exponga las baterías a la lluvia o al agua.
7. No abra ni mutile las baterías. El electrolito liberado es corrosivo y puede dañar los ojos y la piel. El electrolito puede ser tóxico si se lo traga.
8. Durante la carga, la batería se calienta. Esto es normal y no es peligroso.

Información sobre normativas

EP801



Este dispositivo cumple las normas CE. El funcionamiento está sujeto a las siguientes dos condiciones:

- 1) este dispositivo no puede generar interferencias perjudiciales, y
- 2) este dispositivo debe aceptar cualquier interferencia recibida, incluidas aquellas interferencias que pudieran provocar un funcionamiento no deseado.

1. Este sistema telefónico cumple las normas EN 301 357-2 (RF), EN 301 489 (EMC), EN 60950 (seguridad) y EN 50371 (seguridad de RF).
2. El número de equivalencia del llamador (REN, Ringer Equivalence Number) es útil para determinar la cantidad de dispositivos que puede conectar a la línea telefónica y que todos los dispositivos suenen cuando se llama al número de teléfono. En la mayoría de las áreas, pero no en todas ellas, la suma de los REN de todos los dispositivos conectados a una línea no debe ser superior a 5. Para estar seguro del número de dispositivos que puede conectar a la línea telefónica, debe ponerse en contacto con la compañía telefónica para saber el REN máximo de su área.
3. Si el equipo telefónico causa problemas a la red telefónica, la compañía telefónica puede pedirle que lo desconecte de la línea hasta que el problema se haya resuelto. Si se produce esta situación, consulte a la compañía telefónica local para conocer sus derechos.
4. La compañía telefónica puede realizar modificaciones en las instalaciones, el equipamiento, las operaciones o los procedimientos que podrían afectar al propio funcionamiento del sistema telefónico. Si se produce esta situación, consulte a la compañía telefónica local para conocer sus derechos.
5. Este sistema telefónico no se puede utilizar en un servicio de monedas proporcionado por la compañía telefónica. La conexión a líneas colectivas está sujeta a las tarifas estatales.
6. Este sistema telefónico se ha probado y se ha demostrado que cumple los límites de las normas EN 301 357-2 (RF), EN 301 489 (EMC), EN 60950 (seguridad) y EN 50371 (seguridad de RF). Estos límites están diseñados para proporcionar una protección razonable contra las interferencias perjudiciales en una instalación pública general. Durante su uso, estos dispositivos pueden seguir recibiendo interferencias procedentes de televisores, grabadoras de vídeo, radios, PCs u otros equipos electrónicos cercanos, o causárselas a todos estos aparatos. Para minimizar o evitar tales interferencias, el sistema telefónico no se debe colocar ni utilizar cerca de otros dispositivos electrónicos.
7. Sin embargo, no se puede garantizar que la interferencia no ocurrirá en una instalación en particular. Si este sistema telefónico provoca interferencias a otros dispositivos electrónicos, lo que puede determinarse encendiéndolo y apagándolo, es recomendable intentar corregir las interferencias mediante una o varias de las siguientes medidas:
 - a. Es recomendable que haya una distancia de al menos 6,1 metros (20 pies) entre el sistema y otros dispositivos electrónicos.
 - b. Conecte la estación base en una toma de corriente eléctrica independiente de la que utiliza el dispositivo que sufre interferencias. Consulte a un distribuidor o un técnico electrónico especialista si necesita ayuda.

Lista de comprobación del equipo

1. En un paquete de tipo Base + Terminal, debe haber los siguientes componentes:
 - a. Estación base x 1
 - b. Antena para la base x 1
 - c. Adaptador de CA/CC para la base x 1
 - d. Terminal x 1
 - e. Antena para el terminal x 2 (corta x 1 y larga x1)
 - f. Batería de ion-litio de 1100 mA x 1
 - g. Cable para el teléfono x 1
 - h. CD (manual del usuario), guía rápida

2. En un paquete de tipo Terminal, debe haber los siguientes componentes:
 - a. Terminal x 1
 - b. Antena para el terminal x 2 (corta x 1 y larga x1)
 - c. Batería de ion-litio de 1100 mA x 1
 - d. Cargador de sobremesa x 1
 - e. Adaptador de CA/CC para el cargador x 1
 - f. Guía rápida





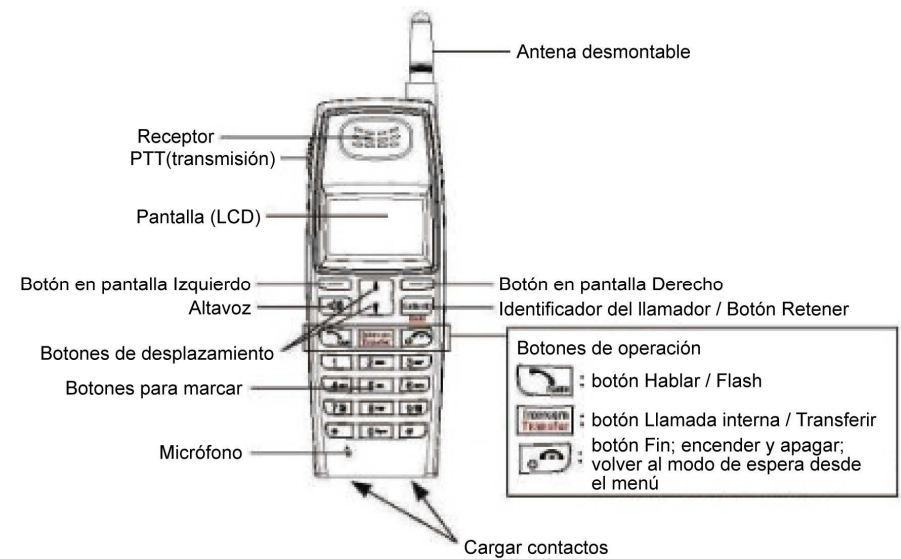







3. Accesorio opcional
 - a. Kit de antena para exteriores (antena y cable incluidos)
 - b. Kit de protección contra rayos
 - c. Batería de repuesto x Ion-litio de 1700 mA
 - d. Antena de alta ganancia para el terminal
 - e. Teléfono
 - f. Divisor de antena

Ilustración del terminal







Características del terminal

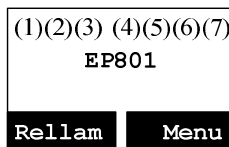





Características básicas del terminal

1. Pantalla de cristal líquido (LCD, Liquid Crystal Display) de 4 líneas
 - a. La pantalla LCD tiene diodos emisores de luz (LED, Light Emitting Diode) para retroiluminación.
 - b. La 1ª línea de la pantalla LCD está compuesta de iconos.
 - c. Explicación de los iconos de izquierda a derecha
 - (1) **RSSI** (Receive Signal Strength Indicator, es decir, Indicador de intensidad de señal de recepción)
 Durante una llamada, el número de barras es proporcional a la intensidad de la señal de radio recibida.
 - (2) **Modo de enlace**
 - (2.1) **Llamada en curso** (COLGAR-DESCOLGAR)
 Indica qué línea telefónica de la base está activa.
 - (2.2) **Llamada interna en curso**
 Indica si el modo Llamada interna está activo.
Indica el identificador del teléfono con el que se hace la llamada interna.
 - (3) **Modo Conversación**
 - (3.1) **Indicador del altavoz**
 Indica si el altavoz está activo
 - (3.2) **Modo Teléfono**
 - (4) **Sonido e indicación**
 - (4.1) **Habilitar timbre**

 - (4.2) **Deshabilitar timbre**

 - (4.3) **Modo Timbre y vibrar**

 - (4.4) **Modo Vibrar**

 - (4.5) **Indicador de mensaje en espera**

 - (5) **Deshabilitar PA**
 Indica si el altavoz está deshabilitado
 - (6) **Índice de direcciones de dos dígitos**
 Muestra el identificador de 2 dígitos del terminal.
 - (7) **Carga de la batería**
 El número de barras es proporcional a la cantidad de tiempo restante de la batería.
 - d. La 2ª y 3ª línea de la pantalla LCD, con un máximo de 16 caracteres cada una de ellas, muestran estados, mensajes, selecciones de menú o caracteres alfanuméricos que puede seleccionar el usuario.
 - e. La última línea muestra los botones en pantalla Izquierdo y Derecho.



2. Timbre
 - a. Suena cuando se produce una llamada entrante y una llamada interna.
 - b. La alerta distintiva suena indicando varios eventos:
 - (1) Pitido único: entrada de botón correcta.
 - (2) Pitido doble: indica apagado y encendido.
 - (3) Pitido triple: error de operación.
 - (4) Pitido periódico 1 largo y 2 cortos (cada minuto): advertencia de carga baja de la batería, fuera de intervalo y llamada retenida

Nota: no se emite ningún pitido cuando se produce una entrada de botón no válida
3. HABLAR/FLASH 
 - a. Realiza una llamada telefónica o interna, o responde a ella.
 - b. Envía una señal Flash a la línea telefónica para recuperar un tono de marcación después de que la llamada termine o para llevar a cabo la función de llamada en espera que proporcionan las compañías telefónicas locales durante una llamada.
4. ALTAVOZ 
 - a. Presione el botón para habilitar o deshabilitar el altavoz durante una llamada entrante, saliente o interna.
5. LLAMADA INTERNA BIDIRECCIONAL / TRANSFERIR 
 - a. Realiza una llamada interna a otro terminal, a un terminal de grupo (paginación de grupo) o a todos los terminales registrados.
 - b. Las llamadas internas son digitales, bidireccionales simultáneas y se realizan sin necesidad de la base.
6. TRANSMISIÓN 
 - a. Transmisión bidireccional no simultánea a los terminales para anuncios inmediatos
 - b. Transmisión bidireccional no simultánea a las estaciones base



Nota: presione el botón  del lateral del terminal para activar la función de transmisión.
7. Botones en pantalla Izquierdo y Derecho 
 - a. Seleccionar un menú.
8. Botones de desplazamiento Arriba  / Abajo 
 - a. Recorrer los registros y las selecciones de menú.
 - b. Ajustar el volumen de voz del receptor en el modo Hablar.
 - c. Presione  para ajustar el volumen del timbre en el modo Espera.
 - d. Presione  para entrar en la agenda en el modo Espera.
9. Botón FIN; Encender / Apagar 
 - a. Termina una llamada.

- b. Sale de la operación del menú actual, permite subir un nivel.
 - c. Presione este botón durante 3 segundos para desconectar la alimentación.
10. Botón IDENTIFICADOR DEL LLAMADOR 
- a. Revisar la lista de identificadores de llamadores.
 - b. Incluye los identificadores de las llamadas recibidas y perdidas.

Características adicionales del terminal

1. Registro de varios terminales
 - a. Se pueden registrar hasta 9 terminales en una estación base.
 - b. Identificadores 11 a 19: identificadores de terminales individuales.
 - c. Identificadores 91 a 99: identificadores de grupo. Desde el menú de terminal, los terminales se pueden “suscribir” a grupos y se les pueden avisar cuando un llamador de teléfono fijo o un llamador interno especifica un identificador de grupo.
2. Vibrador de timbre
 - a. Para timbre de llamadas entrantes e internas.
 - b. Selecciones del volumen del timbre de seis niveles: Off, Bajo, Medio, Alto, Vibrar y Vibrar y alto.
 - b. Hay ocho selecciones de tipo de timbre
3. Identificador del llamador
 - a. Muestra el número de teléfono y el nombre de la llamada entrante en la pantalla LCD (es necesario contratar el servicio de identificación de llamadas a la compañía telefónica local)
4. Llamada en espera con identificador del llamador
 - a. Muestra información de la 2ª llamada entrante en la misma línea telefónica cuando la 1ª llamada está en curso (se necesita contratar el servicio de llamada en espera con identificación del llamador a la compañía telefónica local)
5. Etiquetación de nombre con identificador del llamador
 - a. Hacer coincidir el identificador del llamador con las entradas de la agenda; una vez encontrada la coincidencia, en la pantalla LCD se mostrarán el nombre o el alias en lugar de la simple información del identificador del llamador (se necesita contratar el servicio de llamada en espera con identificación del llamador a la compañía telefónica local).
6. DND (no molestar, es decir, timbre desactivado)
7. Registros de llamadas
 - a. Volver a marcar: almacena los 10 números de teléfono (de hasta 26 dígitos cada uno) marcados recientemente. Permite volver a marcar el último número en cada uno de los 10 números.
 - b. Registro de llamadas recibidas y nuevas: 50 entradas en total (números de teléfono de 16 dígitos, nombres de 16 caracteres y

- marca de fecha y hora). Se necesita contratar el servicio de identificación del llamador a la compañía telefónica local.
 - c. Los números de teléfono y los nombres se pueden guardar en la agenda mientras permanecen en pantalla.
8. Restricción de llamadas
 - a. Impedir a los usuarios realizar llamadas de larga distancia o llamadas internacionales.
 - b. Se permiten hasta 5 dígitos de cada configuración de restricción de llamadas y hasta 5 entradas.
 - c. Si necesita marcar un número específico para recuperar el tono de marcación, debe especificar ese número mientras configura la restricción de llamadas.

Nota: es necesario especificar el identificador del usuario y la contraseña precisos para realizar esta función. La contraseña predeterminada es “0000”.
 9. Responder con cualquier botón (excepto  y el botón en pantalla **SILEN**)
 10. Bloqueo del teclado
 - a. Cuando el bloqueo del teclado está seleccionado, todos los botones se bloquean. Presione el botón en pantalla Izquierdo **DESBLO** seguido de “*” para liberar el teclado.
 11. Prefijo de marcación
 - a. Se puede programar un código de acceso de hasta 14 dígitos (pausas incluidas) para que se agregue automáticamente delante del número marcado cuando se marca desde registros de llamadas, desde la agenda y con marcación marcar y enviar.
 12. Retener llamada
 - a. Retiene la llamada.
 13. Silencio
 - a. Presione el botón en pantalla Izquierdo **MUTE** durante una conversación y el micrófono del terminal se silenciará. Presione el botón en pantalla Izquierdo **NOMUTE** para desactivar el silencio.
 14. Agenda
 - a. 50 entradas, cada una almacena un número o identificador de terminal (de hasta 26 dígitos) y un nombre (de hasta 16 caracteres)
 - b. Visualización ordenada alfabéticamente y búsqueda por letra.
 - c. Marcar desde la pantalla.
 - d. En el modo de espera, puede entrar en la agenda presionando  o el botón de desplazamiento .
 15. Tono de los botones

- a. Selecciones de volumen de cuatro niveles para los tonos de los botones (Off, Bajo, Medio y Alto).
 - b. Cuatro selecciones del tipo de tono para los botones.
16. Temporizadores de llamadas
- a. Visualización de la duración de la llamada actual durante e inmediatamente después de la llamada.
17. Llamada de función programable
- a. Permitir al usuario preprogramar el código de las funciones más frecuentemente utilizadas en el sistema EP801, que forma parte de la centralita.
 - b. Puede guardar hasta 10 entradas.
 - c. Una vez programado el código de las funciones, puede ejecutar rápidamente las funciones correspondientes durante la llamada presionando el botón en pantalla **OPCION**.
18. Activar o desactivar PA
- a. Habilitar o deshabilitar la función de transmisión.
 - b. Cuando PA está desactivado, el terminal no puede recibir la señal transmitida por la base o por otros terminales registrados. Sin embargo, puede transmitir la señal a la base o a otros terminales registrados.
19. Menú Pantalla
- a. Para evitar configuraciones incorrectas en los menús "Ajuste Llamada" (**MENU-4**), "Ajuste Teléfono" (**MENU-5**), "Ajuste Base" (**MENU-6**) y Multibase (**MENU-7-3**), puede ocultar esta configuración.
 - b. Se requiere una contraseña para entrar en la opción Menú Pantalla (**MENU-8**). La contraseña predeterminada del terminal es "0000".
 - c. Cuando habilite la configuración, estos parámetros no se volverán a mostrar, a menos que la deshabilite entrando de nuevo en Menú Pantalla.
20. Configuración de grupo
- a. Permitir al terminal suscribirse a uno o varios grupos.
Nota: se puede suscribir hasta 9 grupos.
21. Nombre personalizado
- a. Permitir cambiar la pantalla del sistema "EP801" para que muestre el texto o mensaje que desea, como por ejemplo el nombre del usuario.
Nota: puede insertar hasta 32 caracteres.
22. Cambiar contraseña
- a. Permitir cambiar la contraseña del terminal que se requiere para entrar en las opciones Restr. llamadas (**MENU-4-3**) y Menú Pantalla (**MENU-8**).
Nota: la contraseña predeterminada es "0000".

23. Cambiar PIN
- a. Permitir cambiar el PIN de la base que se requiere para entrar en el menú Ajuste Base (**MENU-6**).
Nota: la contraseña predeterminada es "0000".
24. Duración DTMF
- a. En **MENU-6-1** puede seleccionarla duración variable del tono DTMF.
 - b. El valor predeterminado es 100 ms.
 - c. Para entrar en la opción Ajuste Base se necesita un PIN, cuyo valor predeterminado es "0000".
Nota: es mejor que lo compruebe con su compañía telefónica antes de cambiarlo.
25. Tiempo de botón Flash programable
- a. En **MENU-6-2** puede seleccionar la temporización de los botones flash.
 - b. Selecciones de tiempo de 9 niveles (100 ms - 900 ms). El valor predeterminado es 600 ms.
 - c. El valor predeterminado (600 ms) funciona en la mayoría de las áreas. El cambio de este valor puede hacer que el botón Flash no funcione. Cámbielo solamente cuando esté seguro de que el nuevo valor funciona.
 - d. Para entrar en la opción Ajuste Base se necesita un PIN. El PIN predeterminado es "0000".
26. Asignar el identificador del terminal siguiente al nuevo terminal
- a. Utilice un terminal registrado de **MENU-6-3** para asignar el identificador del terminal siguiente al nuevo terminal.
 - b. Si no asigna el identificador del terminal siguiente, el sistema asignará automáticamente un identificador de terminal a un nuevo terminal.
 - c. Para entrar en la opción Ajuste Base se necesita un PIN. El PIN predeterminado es "0000".
27. Quitar terminal
- a. Utilice el terminal registrado de **MENU-6-4** para quitar el otro terminal registrado, en caso de este último terminal esté defectuoso.
 - b. Una vez quitado el otro terminal registrado, el usuario podrá registrar un nuevo terminal.
 - c. Para entrar en la opción Ajuste Base se necesita un PIN. El PIN predeterminado es "0000".
28. Cambiar PIN
- Permitir cambiar el PIN de la base que se requiere para entrar en el menú "Ajuste Base" (**MENU-6-5**).
- a. Utilice el terminal registrado para cambiar el PIN en **MENU-6-5**.
 - b. El PIN predeterminado es "0000".



- c. Para entrar en la opción Ajuste Base se necesita un PIN. El PIN predeterminado es "0000".
29. Función de colgado automático
- a. Utilice un terminal registrado de **MENÚ**-6-6 para activar o desactivar la función Colgado automático.
 - b. Si se activa la función, el terminal colgará automáticamente la llamada cuando el extremo opuesto haga lo propio.
 - c. Para entrar en la opción Ajuste Base se necesita un PIN. El PIN predeterminado es "0000".
30. Código de área
- La función de código de área permite realizar llamadas dentro de códigos de área locales y nacionales sin necesidad de marca prefijo.
- a. Entre en **MENÚ**-4-6-1 para establecer el código de área "Local".
 - b. Entre en **MENÚ**-4-6-2 para establecer el código de área "País".
- Nota: puede insertar hasta 3 dígitos.
31. Configuración de la base múltiple
- a. En un sistema se pueden establecer hasta 4 bases.
32. Establecer la hora
- La función de establecimiento de hora permite al usuario establecer la fecha y la hora para admitir el identificador del llamadas DTMF. Dicho identificador no incorpora la fecha y la hora cuando se recibe de la red telefónica pública conmutada. Mediante esta función, el usuario puede revisar la fecha y la hora en las que se recibió el identificador del llamador).
- a. Entre en **MENÚ**-6 para establecer la opción Ajuste Base.
 - b. Presione el botón de desplazamiento  o  para seleccionar la base que desee.
 - c. Especifique el PIN de la base (el valor predeterminado es "0000").
 - d. Escriba "7" para establecer la hora.
 - e. Especifique 4 dígitos para MM/DD (Mes/Día) y, a continuación especifique 4 dígitos para hr:mm (Hora: Minuto)
 - f. Presione el botón en pantalla Izquierdo **GUARDA** para finalizar la configuración.

Ilustración de la base





Ilustración de la base





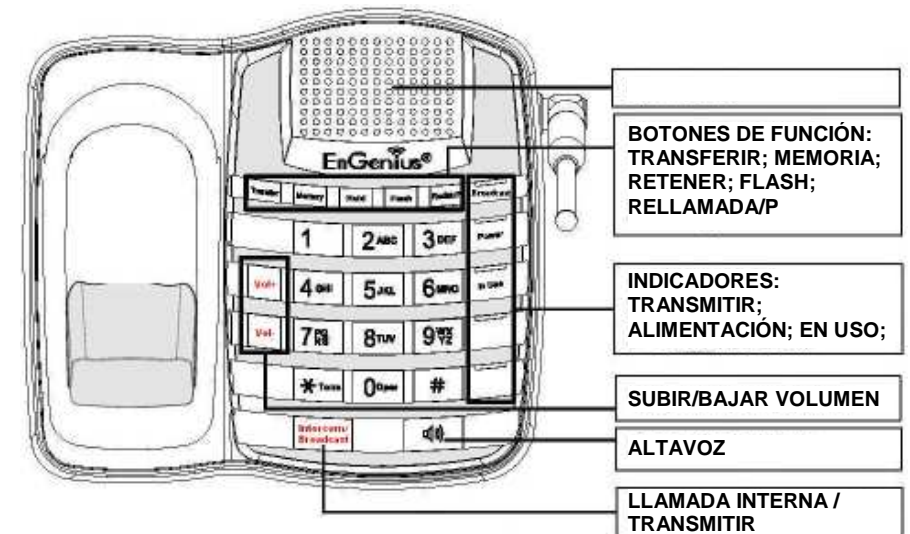
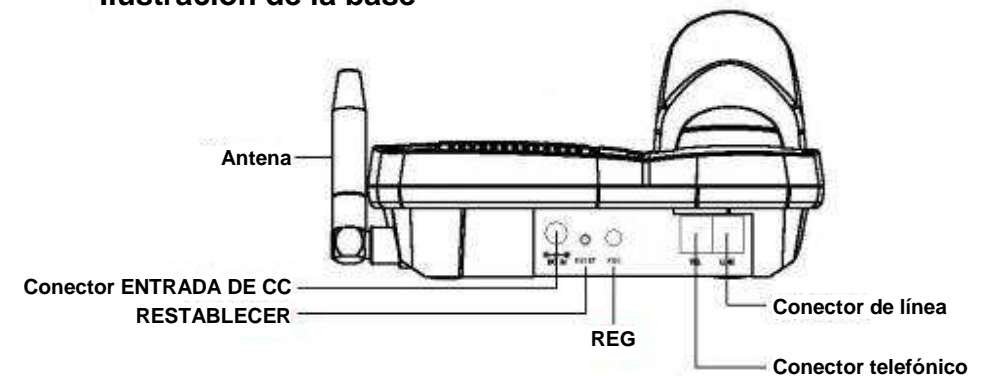

Características de la base

Características básicas de la estación base

1. Antena
 - a. El puerto de antena tiene un conector **de rosca normal**; para quitar la antena o el cable, gírelo en sentido contrario a las agujas del reloj; para instalarlo, gírelo en el sentido de las agujas del reloj. La instalación inadecuada puede dañar el conector.
 - b. Si utiliza una antena para exteriores, coloque dicha antena (no la propia estación base) tan alto como sea posible para conseguir una trayectoria de transmisión despejada.
2. Indicador LED
 - a. Alimentación: indica si la estación base recibe alimentación.
 - b. En uso: indica una línea telefónica activa.
 - c. Transmisión: indica que se está llevando a cabo la "transmisión".
3. Botón RESTABLECER
 - a. Restaura la configuración predeterminada de fábrica de la estación base.
 - b. El botón Restablecer está pensado para evitar el restablecimiento accidental del sistema.
 - c. Todos los terminales (incluido el administrador) y las bases adicionales necesitan registrarse de nuevo después de restablecer la estación base.
4. Botón Registro (REG)

Permite entrar en el modo de registro junto con el terminal y asignar el identificador del terminal (11-19).
5. Conector de línea
Conector RJ-11C/CA-11A estándar para enchufar la línea telefónica.
6. Conector de teléfono
Otro conector RJ-11C para enchufar el contestador automático opcional.
7. Botones para marcar
 - a. Entre en el teléfono no después de presionar el botón del altavoz.
 - b. Especifique el identificador del terminal o del grupo cuando realice una llamada interna o una transmisión.
 - c. Entre en el teléfono no cuando se almacene el directorio de marcación rápida de la base.
8. Botones de función
 - a. TRANSFERIR (

~19~

- b. para transferir la llamada a un terminal registrado.
- b. MEMORIA (- 9. Botones VOLUMEN ( y 
 - a. Suba o baje el volumen del timbre durante el modo de espera.
 - b. Suba o baje el volumen de la voz durante el modo de conversación.
- 10. Botón ALTAVOZ (
 - a. Presione el botón para obtener tono de marcación y, a continuación, especifique el número de teléfono para realizar una llamada saliente.
 - b. Presione el botón de nuevo para colgar la llamada.
 - c. Cuando el altavoz está habilitado, la retroiluminación del botón también se activa.
- 11. Botón LLAMADA INTERNA/TRANSMISIÓN (
 - a. Especifique el identificador del terminal y, a continuación, presione el botón para habilitar la función de llamada interna bidireccional.
 - b. Especifique el identificador del terminal y, a continuación, presione y mantenga pulsado el botón durante más de un segundo para habilitar la función de transmisión.

Nota: Presione el botón LLAMADA INTERNA/TRANSMISIÓN sin especificar primero el identificador del terminal y todos los terminales registrados se habilitarán.
- 12. Entrada de CC: permite enchufar el adaptador de alimentación.

Ilustración del cargador

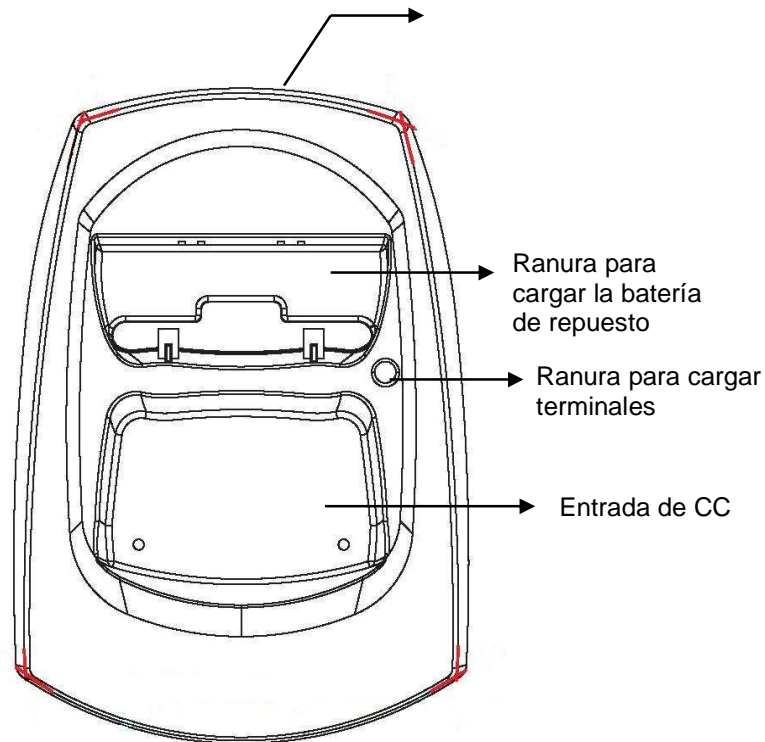

Características del cargador

1. Entrada de CC
Permite conectar el adaptador de CA del cargador.
2. Ranura para cargar terminales
 - a. Permite cargar la batería del terminal cuando este se coloca en la plataforma.
 - b. Consulte la pantalla del terminal para conocer el estado de la carga.
 - (1) Cargando: la barra de estado de la batería está en ejecución y en la pantalla se muestra el mensaje Cargando batería.
 - (2) Totalmente cargada: la barra de estado permanece fija y en la pantalla LCD se muestra el mensaje "Carga completa".
 - (3) Error en la carga: se ha producido algún error en el modo de carga. La pantalla muestra el mensaje "Fallo de carga".
3. Ranura para cargar la batería de repuesto
 - a. Permite cargar la batería de repuesto cuando se coloca en la plataforma.
 - b. EL LED es el indicador de carga de la batería de repuesto:
 - (1) La ranura está vacía y la alimentación está conectada: LED apagado.
 - (2) La batería se está cargando: LED iluminado en verde claro.
 - (3) Totalmente cargada: LED apagado.
4. No es posible sobrecargar la batería con este cargador.
5. El adaptador para cargar la estación también se puede utilizar como cargador. No obstante, puede desconectar la alimentación mientras carga el terminal a través del cargador de viaje. El mensaje de advertencia "Desenchufe el cargador de viaje" se mostrará en la pantalla LCD.

Notas:

1. Cargue las baterías completamente antes de utilizar el aparato por primera vez.
2. Tanto el terminal como las baterías de repuesto se pueden cargar al mismo tiempo.
3. El terminal se encenderá automáticamente cuando se coloque en la ranura de carga.
4. No obstante, si la batería se agota, el terminal tardará alrededor de un minuto en encenderse.

Procedimientos iniciales

Instalación de la estación base

La base se puede instalar de tres formas posibles:

- Estación base sola
- Estación base más el dispositivo contestador del teléfono
- Estación base más el teléfono estándar

Para conseguir el mejor rendimiento, mantenga una distancia de al menos 1 metro (unos 3 pies) entre la estación base y otros dispositivos electrónicos, como por ejemplo televisores, PCs, equipos estéreos, faxes, contestadores automáticos, teléfonos inalámbricos, etc.)

1. Instale la antena de la estación base.

El puerto de antena de la estación base tiene un **conector de rosca normal**; para instalar la antena o el cable, gírelo en el sentido de las agujas del reloj; para quitarlo, gírelo en sentido contrario a las agujas del reloj. La instalación inadecuada puede dañar el conector.

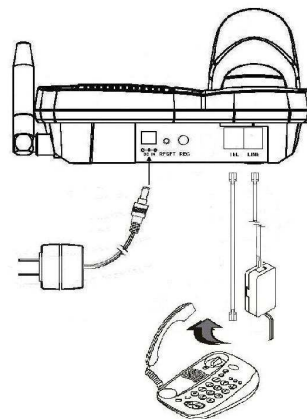

2. Enchufe el extremo del transformador del adaptador de CA/CC de la estación base a una toma de CA estándar y el otro extremo al conector "Entrada de CC" situado en la parte posterior de la estación base.

- a. El enchufe de CC del adaptador de la base es más grande que el enchufe de CC del cargador. El enchufe de CC del adaptador del cargador no encajará en el conector Entrada de CC de la base.

- b. La fuente de alimentación de la estación base (Adaptador de CC) y la línea telefónica se deben enchufar a un protector contra subidas de tensión que, a su vez, tenga protección para línea telefónica.

3. Enchufe el cable telefónico al conector "LÍNEA".

4. Un teléfono estándar o un contestador automático se puede enchufar en la toma adyacente situada en la parte inferior de la estación base marcada con la inscripción TEL.

Instalación del terminal y el cargador

1. Enchufe el extremo del transformador del adaptador de CA/CC del cargador a una toma de CA estándar y el otro extremo al conector "Entrada de CC" situado en la parte posterior del cargador.
2. Instale la batería en el terminal.
3. Instale la antena del terminal.
4. Coloque el terminal en la ranura frontal del cargador.
5. Cargue completamente la batería durante tres horas antes de utilizarla.
6. El sistema telefónico ahora estará listo para realizar las funciones básicas, como realizar y recibir llamadas y llamadas internas. No es necesario programar la estación base ni los terminales para realizar las operaciones básicas.

Nota:

1. Los terminales incluidos en el paquete junto con una estación base ya vienen registrados de fábrica. Si tiene un terminal nuevo, tendrá que registrarlo con la estación base para que sea reconocido como un terminal miembro por las bases y por otros terminales. Consulte la sección Registro de terminales.
2. Cargue las baterías completamente antes de utilizar el aparato por primera vez.

Funcionamiento básico

Modos de funcionamiento

Tanto la estación base como el terminal tienen niveles de funcionamiento de forma que solamente se pueden realizar ciertos procedimientos de funciones en un momento dado.

A. Modos de funcionamiento de la base

1. **Modo INACTIVIDAD:** es el modo predeterminado. Los botones del altavoz, de las llamadas internas, de la transmisión y del volumen están habilitados en el modo INACTIVIDAD.
2. **Modo HABLAR:** la base funciona en este modo durante llamadas de teléfono, llamadas internas y transmisiones. Los botones de marcación, "Transferir", "Memoria", "Retener", "Flash" y "Rellamada/P" funcionan en este modo. El LED "En uso", "Llamada interna" y "Transmisión" se iluminarán según corresponda.
3. **Modo REGISTRO:** la base entra en este modo al presionar el botón REG durante tres segundos. Cuando este modo se activa, los botones de la base se deshabilitan. Los LED Altavoz y Llamada local se iluminarán en el modo Registro y se emitirá un timbre de aviso.

B. Modos de funcionamiento del terminal

1. **Modo Espera:** es el modo predeterminado.
 - a. Si no hay actividad, el terminal pasa automáticamente al modo SUSPENSIÓN/INACTIVIDAD para ahorrar energía.
 - b. El terminal se puede desactivar completamente manteniendo presionado el botón FIN durante tres segundos.
 - c. La pantalla de inactividad se puede editar (nombre personalizado).
 - d. El número de 2 dígitos representa el identificador del terminal.
2. **Modo Menú**
 - a. Presione el botón en pantalla Derecho para activar el modo Menú.
 - b. En el modo Menú, la configuración e información del terminal almacenadas en memoria se puede cambiar.
 - c. Las funciones disponibles a través de la selección del menú se tratan más detalladamente a partir de la página 38.
 - d. A continuación se muestra la estructura del menú:

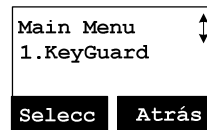
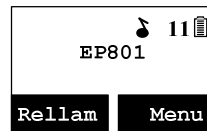

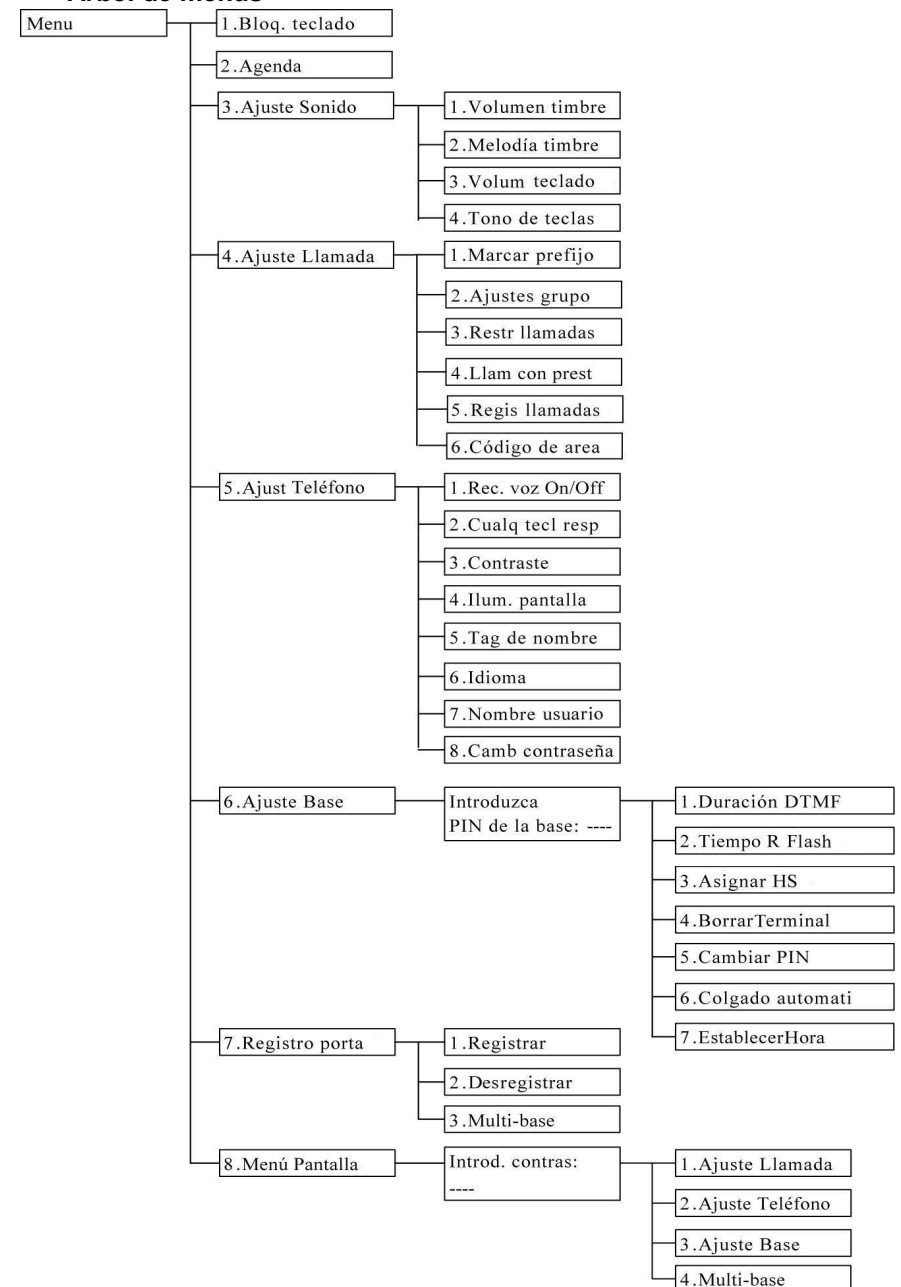

3. Árbol de menús





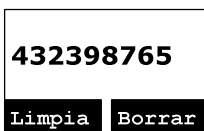

Realizar una llamada de teléfono

A. Desde el terminal

1. Presione , espere al tono de marcación y, a continuación, inserte el número de teléfono.
2. También puede especificar el número de teléfono primero y, a continuación, presionar el botón . Si utiliza este método, puede usar los botones en pantalla Izquierdo **LIMPIA** y Derecho **BORRAR** (derecha) para editar el número insertado. "Borrar" elimina el último dígito insertado. "Limpia" borra toda la línea pero el modo de marcación sigue activo.



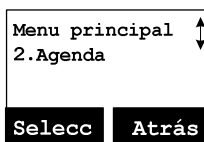

3. La **marcación rápida** se realiza accediendo a las entradas de la agenda (Menú→2)
 - a. Presione el botón de desplazamiento  o  para entrar en la agenda.
 - b. Presione  para marcar el número.
4. Para anular la marcación, presione el botón .



Notas:

1. Si la línea está ocupada, la pantalla LCD mostrará el mensaje "No hay línea disponible" y el auricular volverá al modo de espera.
2. Si no se puede establecer un enlace, la pantalla LCD mostrará "No hay base" cuando transcurran 12 segundos.
3. Un temporizador de la duración de la llamada comenzará a mostrar dicha duración una vez establecido el enlace.

B. Desde la base

1. Presione , espere al tono de marcación y, a continuación, inserte el número de teléfono.
2. Realice una marcación rápida accediendo a las entradas de la memoria de la base.
Presione , y, a continuación, **MEMORY** y la ubicación de la marcación



rápida "N" (donde N está comprendido entre 00 y 19).

3. Presione  de nuevo para colgar la llamada.

Realizar una llamada bidireccional o interna

El sistema telefónico inalámbrico EP801 ofrece llamadas privadas, internas y bidireccionales con independencia de la estación base. La comunicación interna y bidireccional se puede realizar desde las estaciones y los terminales o en sentido contrario.

A. Llamadas entre terminales

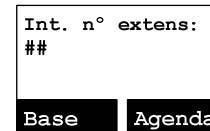

1. Presione el botón , y, a continuación, inserte el identificador de dos dígitos del terminal o del grupo.
2. Presione el botón  para terminar la llamada.





Notas:

1. Las llamadas internas se pueden realizar aunque la estación base no esté presente.
2. Si se inserta un identificador de grupo, el primer terminal perteneciente a ese grupo que responda establecerá un enlace con el llamador. Consulte la sección Suscripción a grupos de terminales.
3. Si no se puede establecer un enlace, la pantalla LCD mostrará "Sin conexión" cuando transcurran 12 segundos.

B. Llamada interna o bidireccional desde la base al terminal

1. Presione el botón  de la estación base para realizar una llamada interna a todos los terminales registrados. El primer terminal en responder establecerá un enlace de voz con la base.
2. O bien, inserte un identificador de terminal o de grupo de dos dígitos seguido del botón  para realizar la llamada interna al terminal o grupo designado.
3. El LED LLAMADA INTERNA parpadeará hasta que el terminal responda.
4. La base avisará durante 30 segundos y, a continuación, finalizará el aviso si ningún terminal responde.
5. Antes de que un terminal responda, la LLAMADA INTERNA solamente se puede cancelar desde la base presionando  de nuevo. Sin embargo, si un terminal responde, tanto la base como el terminal que haya respondido podrán terminar la llamada.



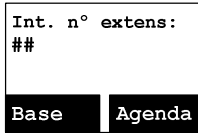

C. Llamada interna o bidireccional desde el terminal a la base

1. Presione el botón  seguido del botón en pantalla izquierdo -- **BASE**.
2. La base sonará hasta que se presione el botón  para conectar la llamada interna con el terminal.



Realizar una transmisión

A. Llamadas entre terminales



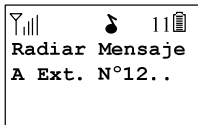
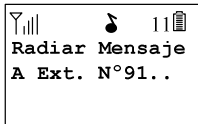
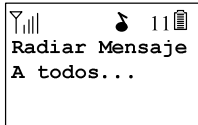



1. Transmitir a todos los terminales
 - a. Presione el botón  (lado izquierdo del terminal) de un terminal.
 - b. Escuchará un pitido en forma de bi-bi-beep mientras se inicia la transmisión del terminal a todos los terminales que se encuentren dentro de la cobertura de comunicación.
 - c. Comience a decir el mensaje que se va a transmitir cuando escuche el sonido de "pitido"; el altavoz de los terminales de destino se activará.
 - d. Presione el botón  para terminar la transmisión.
2. Transmitir a un grupo de terminales
 - a. Inserte el identificador del grupo y, a continuación, presione el botón  (lado izquierdo del terminal).
 - b. Escuchará un pitido en forma de bi-bi-beep mientras se inicia la transmisión del terminal a todos los terminales que se encuentren dentro de la cobertura de comunicación.
 - c. Comience a decir el mensaje que se va a transmitir cuando escuche el sonido de "pitido"; el altavoz de los terminales de destino se activará.
 - d. Presione el botón  para terminar la transmisión.
3. Transmitir a un terminal individual
 - a. Inserte el identificador del terminal y, a continuación, presione el botón  (lado izquierdo del terminal).
 - b. Escuchará un pitido en forma de bi-bi-beep mientras se inicia la transmisión del terminal a todos los terminales que se encuentren dentro de la cobertura de comunicación.
 - c. Comience a decir el mensaje que se va a transmitir cuando escuche el sonido de "pitido"; el altavoz de los terminales de destino se



activará.

- d. Presione el botón  para terminar la transmisión.

B. Transmitir desde la base al terminal

1. Transmitir a todos los terminales
 - a. Presione el botón  de la estación base para realizar una llamada interna a todos los terminales registrados.
 - b. Escuchará un pitido en forma de bi-bi-beep mientras se inicia la transmisión del terminal a todos los terminales.
 - c. El LED TRANSMISIÓN se iluminará.
 - d. Presione el botón  de nuevo y vuelva para terminar la transmisión.
2. Transmitir a un grupo de terminales
 - a. Inserte el identificador del grupo y, a continuación, presione el botón .
 - b. Escuchará un pitido en forma de bi-bi-beep mientras se inicia la transmisión del terminal a todos los terminales que se encuentren dentro de la cobertura de comunicación.
 - c. Comience a decir el mensaje que se va a transmitir cuando escuche el sonido de "pitido"; el altavoz de los terminales de destino se activará.
 - d. Presione el botón  para terminar la transmisión.
3. Transmitir a un terminal individual
 - a. Inserte el identificador del terminal y, a continuación, presione el botón .
 - b. Escuchará un pitido en forma de bi-bi-beep mientras se inicia la transmisión del terminal a todos los terminales que se encuentren dentro de la cobertura de comunicación.
 - c. Comience a decir el mensaje que se va a transmitir cuando escuche el sonido de "pitido"; el altavoz de los terminales de destino se activará.
 - d. Presione el botón  para terminar la transmisión.

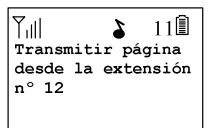
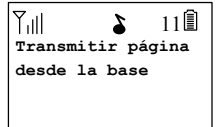
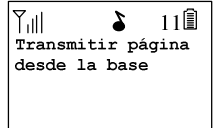

C. Transmitir desde el terminal a la base

1. Transmitir a la estación base
 - a. Inserte el identificador de la base (10) y, a continuación, presione el botón **PTT**.
 - b. Escuchará un pitido en forma de bi-bi-beep mientras se inicia la transmisión del terminal a las estaciones base.
 - c. Comience a decir el mensaje que se va a transmitir cuando escuche el sonido de “pitido”; el altavoz de la base se activará.
 - d. Presione el botón  para terminar la transmisión.

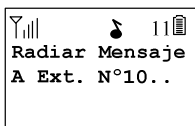

Volver a marcar

A. Desde el terminal

1. Presione **RELLAM** (botón en pantalla Izquierdo).
2. La pantalla LCD mostrará el último número de teléfono marcado. Para marcar este número, presione el botón .

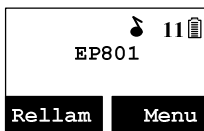

3. Utilice el botón  o  para recorrer los últimos 10 números de teléfono marcados. Seleccione uno de ellos y presione el botón .

Nota: los números de llamadas internas (identificador del terminal) no se almacenan en el registro de los últimos 10 números marcados.

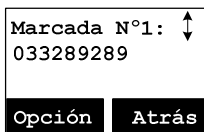

B. Desde la base

1. Presione el botón  y, después de escuchar el tono de marcación, seguido del botón **REVALP**, el último número marcado se volverá a marcar.

Recibir una llamada de teléfono

A. Terminal

1. Cuando se recibe una llamada entrante, la pantalla LCD mostrará el mensaje del identificador del llamador y el timbre se manifestará en forma de sonido o vibración, a menos que se haya desactivado.
2. Si el terminal se encuentra en la plataforma del cargador (el timbre cambiará temporalmente a “Sonar” si estaba establecido en “Vibrar”), levante el terminal y presione el botón  para iniciar la conversación.



Nota: puede activar la opción “Cualq tecl resp” en **MENÚ-5-2**

Notas:

1. Puede presionar el botón en pantalla Izquierdo **SILEN** si opta por ignorar la llamada. A diferencia de desactivar el timbre (desde el menú del terminal), la operación del botón, **SILEN** solamente es válida para la llamada actual.
2. Si el servicio de identificación del llamador está disponible, la pantalla LCD mostrará la información de la llamada entrante. Si la pantalla LCD muestra “Privada” o “Desconocido”, la información del llamador puede haber sido bloqueada por dicho llamador o por la compañía telefónica originaria.

B. Base

1. Cuando se reciba una llamada entrante, el timbre sonará y el LED del altavoz parpadeará.
2. Presione  para responder a la llamada.

Recibir una llamada interna

A. Llamada interna desde un terminal

1. Cuando se recibe una llamada interna (realizada desde otros terminales, como por ejemplo el Terminal 12), el timbre se manifestará en forma de sonido o vibración, a menos que se haya desactivado. Presione  para responder a la llamada interna.



- Si el terminal se encuentra en la plataforma del cargador (el timbre cambiará temporalmente a "Sonar" si estaba establecido en "Vibrar"), levante el terminal e inicie la conversación.
- Si el terminal no se encontraba en la plataforma, presione cualquier botón (excepto el botón en pantalla  **SILEN**) para responder.

Notas:

- La pantalla LCD muestra el identificador del terminal del llamador.
- Puede presionar el botón en pantalla izquierdo **SILEN** si opta por ignorar la llamada. A diferencia de desactivar el timbre, la operación del botón **SILEN** solamente es válida para la llamada actual.

B. Llamada interna desde la base

- Cuando se recibe una llamada interna (realizada desde la base), el timbre se manifestará en forma de sonido o vibración, a menos que se haya desactivado. Presione  para responder a la llamada interna.
- Si el terminal se encuentra en la plataforma del cargador (el timbre cambiará temporalmente a "Sonar" si estaba establecido en "Vibrar"), levante el terminal e inicie la conversación.

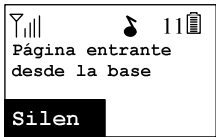



Terminar una llamada



A. Desde el terminal

Para terminar una llamada de teléfono o interna, presione el botón , o coloque el terminal en la plataforma del cargador.

B. Desde la base



Para terminar una llamada de teléfono, presione el botón . Para terminar una llamada interna, presione el botón .

Ajustar el volumen de voz del receptor (auricular) del terminal

- El volumen de voz solamente se puede ajustar durante una llamada.
- Hay 6 niveles de volumen disponibles: Valor predeterminado = 3. Utilice el botón  o  para realizar el ajuste.
- La nueva configuración se aplicará a futuras llamadas hasta que se cambie.





Ajustar el volumen de voz del altavoz del terminal

- El volumen de voz solamente se puede ajustar durante una llamada.
- Hay 6 niveles de volumen disponibles: Valor predeterminado = 3. Utilice el botón  o  para realizar el ajuste.
- La nueva configuración se aplicará a futuras llamadas hasta que se cambie.



Ajustar el volumen de voz del altavoz de la base



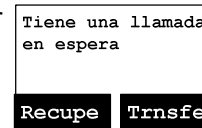

- El volumen de voz solamente se puede ajustar durante una llamada.
- Hay 6 niveles de volumen disponibles: Valor predeterminado = 3. Utilice el botón  o  para realizar el ajuste.
- La nueva configuración se aplicará a futuras llamadas hasta que se cambie.

Retener una llamada

- Cuando una llamada está en curso, se puede retener presionando el botón .
- Para volver a la conversación, presione el botón en pantalla izquierdo **RECUPE**.



Notas:

1. El terminal que retiene la llamada puede “recuperar” dicha llamada. Pero si se presiona  en el terminal para volver al estado de espera, en el resto de los terminales se puede presionar  o  para recuperar esta llamada retenida (si presiona  en la base, también se recuperará la llamada retenida).
2. La pantalla LCD del terminal muestra una llamada retenida. Un tono de alerta (pitido doble) cada 30 segundos recordará al terminal que hay una llamada retenida.
3. Si la operación (por ejemplo una transferencia de llamada) falla después de retener una llamada, la llamada retenida puede ser eliminada.

Silencio

1. Una vez establecido el enlace, puede presionar el botón en pantalla Izquierdo **MUTE** para silenciar el micrófono del terminal.
2. Cuando el silencio está activo, el otro terminal no escuchará su voz, pero usted sí le escuchará.
3. Para desactivar el silencio, presione el botón en pantalla Izquierdo **NOMUTE**. El silencio solamente se aplicará a futuras llamadas.

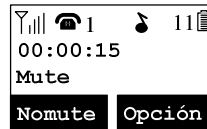

No molestar (timbre desactivado)

1. Entre en MENÚ-3-1 y seleccione “Off”. Presione el botón en pantalla Izquierdo **SELECC** para confirmar la elección realizada. El timbre se desactivará hasta que se vuelva a activar de nuevo desde el menú.
Nota: cuando el timbre se establezca en “Off”, la pantalla de espera mostrará “Timbre desactiva”.
2. Para silenciar temporalmente el timbre cuando se recibe una llamada entrante, presione el botón en pantalla Izquierdo **SILEN**.



Bloqueo del teclado

1. Para no marcar ningún número de forma accidental, puede presionar el botón en pantalla Derecho **MENU** y, a continuación, presionar “*” para seleccionar la opción Bloq. teclado. El terminal se bloqueará. En este estado no se aceptará ninguna entrada desde los botones.
2. Para desbloquear el teclado, presione el botón en pantalla Izquierdo **DESBLO** y, a continuación, antes de que transcurran 2 segundos, presione el dígito “1”.
3. El bloqueo del teclado estará activo hasta que se desactive.

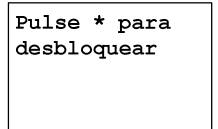
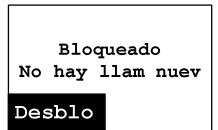

Recargar y cambiar la batería



1. Cargue la batería cuando se produzca alguna o varias de las situaciones siguientes:
 - a. El teléfono emite un pitido dos veces cada dos segundos.
 - b. El icono de la batería está vacío.
 - c. El teléfono no responde al presionar un botón.
 - d. La pantalla LCD y la retroiluminación son tenues.
 - e. Se observa una disminución en el alcance de conversación.
2. Puede cambiar la batería del terminal después de retener una llamada en curso.
3. El tiempo de conversación y el tiempo de espera de la batería pueden variar en función del patrón conversación/espera y de la distancia de funcionamiento. Para conseguir el máximo rendimiento, es recomendable volver a colocar el terminal en la plataforma del cargador tan pronto como sea posible. **¡Utilice solamente las baterías y los cargadores proporcionados por el fabricante!**

Funcionamiento avanzado

Registro de terminales

1. Si los terminales se adquieren como parte del sistema, ya vienen registrados con la estación base de fábrica.
2. Si el identificador del terminal es "00", significa que es un nuevo terminal o que el identificador se ha borrado. Es necesario registrar el terminal con la estación base.

3. Registro:

- a. Presione **MENU-7** para entrar en el modo de registro
- b. Presione y mantenga pulsado el botón Registro (REG) de la base durante 2 segundos hasta que los LED  y  se iluminen y parpadeen. Asimismo, la base emitirá un sonido para recordarle que la base se encuentra en el modo de registro..

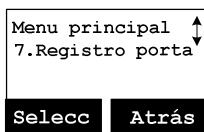

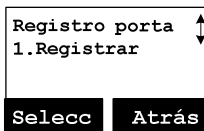

- c. Presione el botón "1" del terminal para completar el proceso de registro. La estación base asignará un identificador de terminal comprendido entre 12 y 19. El identificador asignado se mostrará en la pantalla LCD del terminal, lo que indicará que el registro se ha realizado correctamente.
- d. Repita los pasos anteriores para todos los terminales adicionales.

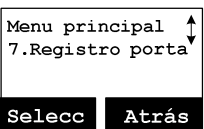

4. Anulación del registro:

- a. Puede anular el registro del terminal que está utilizando desde la base. La anulación del registro restablecerá el identificador del terminal a 00, borrará el código de seguridad del sistema y liberará el identificador antiguo para futuros registros.
- b. Después de anular el registro, el terminal no podrá utilizar la base para realizar o recibir llamadas de teléfono, ni para comunicarse internamente con otros terminales.



- c. Presione **MENU-7** para entrar en el modo de registro
- d. Presione y mantenga pulsado el botón REG de la base durante 2 segundos hasta que los LED  y  se iluminen y parpadeen.
- e. Presione el botón "2" del terminal para completar el proceso de anulación del registro. Cuando la anulación del registro se haya realizado correctamente, el terminal mostrará el mensaje "Registr portátil".

Notas:

1. La base tiene un tiempo de espera de registro de 30 segundos que empieza a contar desde que se presiona el botón REG. El terminal tiene un tiempo de espera de registro de 12 segundos que empieza a contar desde que se selecciona la opción de registro o anulación del registro. La base y el terminal saldrán automáticamente del modo de registro cuando el tiempo de espera se cumpla.
2. Repita el proceso de registro y anulación del registro si no se realiza correctamente.

Suscripción a grupos de terminales

1. Se pueden definir hasta nueve grupos de terminales (91-99) y dichos terminales pueden decidir a qué grupos desean pertenecer.
2. Por ejemplo, el Grupo 1 representa el Grupo de servicio de atención al cliente, el Grupo 2 el Grupo de ventas y el Grupo 3 el Grupo de marketing. Suponga que el terminal 11 quiere recibir todas las llamadas entrantes relacionadas con Ventas y Marketing. Entonces, el terminal 11 necesitará "suscribirse" al Grupo 2 y al Grupo 3.
3. Selecciones de grupo:
 - a. Presione **MENU-4** en el terminal para entrar en el menú Ajuste Llamada.
 - b. Presione el número "2". El terminal entrará en el menú de configuración de grupo.

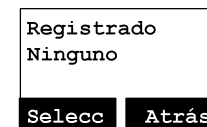
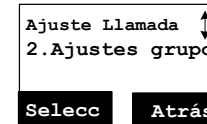
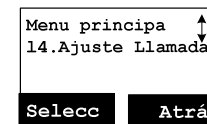

- c. Presione el botón en pantalla **OPCIÓN** seguido del botón "1" para suscribirse al grupo ("9#", #:1~9). Inserte 1~9.
- d. Repita la operación para todos los grupos que desee.
- e. Elimine las selecciones de grupo presionando el botón en pantalla **OPCIÓN** seguido de "2" para anular la suscripción al grupo.

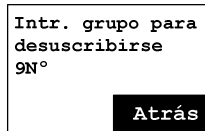
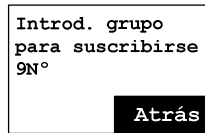

Notas:

1. El terminal puede cambiar las afiliaciones de grupo en cualquier momento.
2. La base no se responsabiliza de las asignaciones de grupo. Por tanto, no puede anular la suscripción de un terminal a un grupo.
3. Cuando un llamador interno o de una línea exterior inserta el identificador de un grupo, todos los terminales suscritos a ese grupo sonarán. El primer terminal en responder establecerá un enlace con el llamador. Después, pasa a ser una llamada entre un origen y un destino, no una llamada entre un origen y varios destinos.

Transferencia de llamadas

Cuando una llamada de teléfono está en curso, puede transferirla entre diferentes terminales o a la base.

Transferencia directa desde un terminal

1. Presione el botón **CALLER ID** para retener la llamada.
2. Presione el botón en pantalla Derecho , seguido del identificador del terminal de destino, o el botón en pantalla Izquierdo y, a continuación, la llamada retenida se transferirá directamente.

Una vez transferida la llamada al terminal de destino o a la base, el terminal original volverá al modo de espera automáticamente.



Transferencia indirecta desde un terminal

Si quiere hablar con el terminal de destino o la base antes de transferir la llamada, puede hacerlo llevando a cabo el siguiente método:

1. Durante la llamada, presione el botón **INTERCOM TRANSFER**, seguido del identificador del terminal de destino o el botón Izquierda .
2. Presione el botón **FLASH** o **INTERCOM BROADCAST** en el terminal de destino o presione el botón **INTERCOM BROADCAST** de la base para responder a la llamada interna. Ahora podrá hablar con el terminal de destino. Después de la conversación, presione **o** para terminar la llamada interna. El terminal de destino podrá atender la llamada recibida.

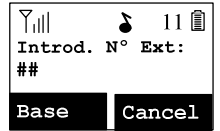
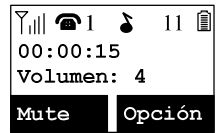

Una vez transferida la llamada al terminal de destino o a la base, el terminal original volverá al modo de espera automáticamente.

Transferencia directa desde la base

1. Presione el botón **HOLD** de la base para retener la llamada .
Nota: Cuando retenga una llamada, los LED de la base En uso y Altavoz parpadearán.
2. Inserte el identificador del terminal de destino seguido del botón **TRANSFER**. El terminal de destino sonará. Presione el botón **FLASH** o **INTERCOM BROADCAST** del terminal de destino para atender la llamada.

Cuando el terminal de destino atienda la llamada, la base volverá al modo de espera automáticamente.

Transferencia indirecta desde la base

Si quiere hablar con el terminal de destino antes de transferir la llamada, puede hacerlo llevando a cabo el siguiente método:

1. Inserte el identificador del terminal de destino seguido del botón de la base **INTERCOM BROADCAST** para realizar una llamada interna a dicho terminal.
2. Presione el botón **FLASH** o **INTERCOM BROADCAST** en el terminal de destino para responder a la llamada interna. Ahora podrá hablar con el terminal de destino.

Después de la conversación, presione **INTERCOM BROADCAST** para terminar la

llamada interna. El terminal de destino atenderá la llamada entrante retenida.

Notas: si el terminal de destino no responde después de que transcurra su tiempo de espera de aviso, la llamada se devolverá al terminal llamador.

Operaciones con la agenda

1. Puede almacenar hasta 50 entradas en la agenda. Cada una de ellas puede contener un número de teléfono o un identificador de terminal (de hasta 26 dígitos) y un nombre (de hasta 16 caracteres).

2. Para acceder a la agenda, presione el botón en pantalla Derecho **MENÚ** seguido de "2"; o bien, presione el botón de desplazamiento  mientras el terminal se encuentra en el modo de espera.

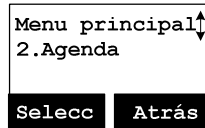

3. Para agregar una nueva entrada:

- Presione el botón en pantalla Izquierdo **AÑADIR**.
- Inserte el nombre cuando en la pantalla LCD se muestre el mensaje "Nombre?" Utilice el botón en pantalla Derecho **BORRAR** para eliminar el último dígito insertado. Cuando termine, presione el botón en pantalla Izquierdo **GUARDA** para guardar el nombre.

Nota: el nombre puede tener hasta 16 caracteres.

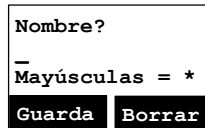

- El sistema le pedirá que especifique un número para el nombre que acaba de insertar.
- Nota: el número puede tener hasta 26 dígitos.

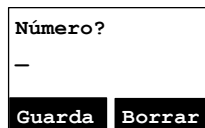

d. Después de insertar el número, presione el botón en pantalla **GUARDA** para guardar esta entrada en la agenda.







e. Puede insertar una entrada sin nombre en la agenda. Todos los registros sin nombre se

colocarán en la parte superior de la lista de la agenda.

f. Para insertar el nombre, presione el número del teclado correspondiente una o varias veces conforme al orden del carácter que figura en el botón.



Consulte la tabla siguiente para obtener una lista de caracteres disponibles y sus órdenes. Por ejemplo, presione el "2" una vez para obtener el carácter "A", dos veces para obtener el carácter "B", etc.

Notas:



- Cuando inserte un número de teléfono, el cursor avanzará automáticamente al siguiente campo de dígito. Utilice el botón de desplazamiento  o  para mover el cursor hacia atrás o hacia delante para insertar o eliminar (el dígito situado por encima del cursor o a la izquierda del cursor si éste se encuentra a la derecha del último dígito).
- Cuando inserte un nombre, el cursor avanzará automáticamente al siguiente campo de carácter si presiona un botón diferente para el siguiente carácter. Si necesita insertar caracteres consecutivos que se encuentran en el mismo botón, puede esperar a que el cursor avance o utilizar el botón de desplazamiento  o  para mover el cursor hacia atrás o hacia delante manualmente. También puede utilizar  o  para mover el cursor para realizar una inserción a la izquierda del mismo, o para eliminar el carácter situado sobre el cursor o a la izquierda de él si dicho cursor se encuentra a la derecha del último carácter.
- De forma predeterminada, todos los caracteres se introducen en mayúsculas. Utilice el botón * para alternar entre mayúsculas y minúsculas.
- Una entrada "Pausa" representa un retardo de 1 segundo en la marcación de los dígitos siguientes, lo que es muy útil cuando se marca una secuencia de números segmentados (por ejemplo, código de acceso, número de tarjeta de crédito, entradas de atención automática, etc.). La pausa se inserta presionando el botón * dos veces (la pantalla LCD muestra P). Si inserta una doble pausa (PP) el resultado será una pausa de 2 segundos en la marcación.

5. Tabla de caracteres:

Botón	Caracteres y órdenes
1	' + , . * () y 1
2	A B C 2
3	D E F 3
4	G H I 4
5	J K L 5
6	M N O 6
7	P Q R S 7
8	T U V 8
9	W X Y Z 9
0	0
*	Espacio: en el estado de edición de caracteres. *: en el estado de edición de números.
#	Espacio y #: en el estado de edición de caracteres. * y P (Pausa): en el estado de edición de números.

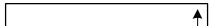



4. Las entradas se ordenan y almacenan alfabéticamente como una lista en orden ascendente (A a Z) desde la parte superior de la lista.
5. La primera línea de la pantalla LCD muestra el nombre y la 2ª línea muestra el número de teléfono. Si el número de teléfono tiene más de 16 dígitos, presione el botón en pantalla Derecho **OPCIÓN** y seleccione la opción 3 para ver el número completo.
6. Para buscar un registro:
 - a. Utilice el botón de desplazamiento  para entrar en el modo Agenda.
 - b. Presione el botón correspondiente al primer carácter del nombre que esté buscando.
 - c. Por ejemplo, si está buscando "EnGenius" presione el número "3" una vez.
 - d. Utilice el botón de desplazamiento  o  para buscar el registro exacto que está buscando.

7. Para borrar entradas de la agenda: 

- a. Utilice el botón de desplazamiento  o , o el método de búsqueda alfabético para buscar el registro que desea borrar o editar.
- b. Presione el botón en pantalla Derecho **OPCIÓN** para entrar en el menú de edición.
- c. Presione "1" para borrar la entrada de teléfono designada.
- d. La pantalla LCD mostrará el mensaje "Borrar entrada?" Presione el botón en pantalla Izquierdo **Si** para confirmar el cambio.

Borrar entrada?
Tom
12345678

Si **No**

8. Para editar la agenda:
 - a. Utilice el botón de desplazamiento  o , o el método de búsqueda alfabético para buscar el registro que desea borrar o editar.
 - b. Presione el botón en pantalla Derecho **OPCIÓN** para entrar en el menú de edición.
 - c. Presione "2" para editar la entrada de teléfono designada.
9. Marcar desde la pantalla:
 - a. Presione  o  para marcar el número de teléfono o del identificador del terminal.

Joe
033289289

Añadir **Opción**

Nombre?
_
Mayúsculas = *



Guarda **Borrar**

Restricción de llamadas

1. Impida a los usuarios realizar llamadas de larga distancia o llamadas internacionales. Se necesita una contraseña para entrar en la configuración. La contraseña predeterminada es "0000".
2. Presione **MENU**-4-3 para entrar en la opción Restring llamada. Inserte la contraseña seguida del botón en pantalla Izquierdo **OK**

Ajuste Llamada
3.Restrict llamadas

Selecc **Atrás**

3. Utilice el botón de desplazamiento  o  para activar o desactivar esta configuración. Presione **SELECC** para confirmar la selección.
Nota: el valor predeterminado de la opción Restr. llamadas es "Off".

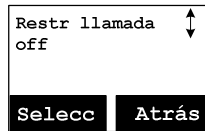

4. Para agregar el código de restricción de llamadas
a. Una vez activada la función de restricción de llamadas, puede especificar el código de dicha función.

Presione el botón en pantalla Izquierdo **AÑADIR** y, a continuación, inserte el código de restricción de llamadas. Una vez especificado el número, presione el botón en pantalla Izquierdo **GUARDA** para guardarlo.

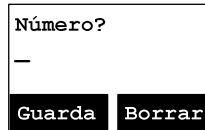

- (1) Puede editar hasta 5 dígitos para que formen parte del código de restricción de llamadas. Por ejemplo, si desea bloquear todas las llamadas que se realicen a Manhattan, área de Nueva York, puede insertar 1212 como código de restricción de llamadas.
(2) Si la estación base forma parte de una centralita, incluya también ese número específico para recuperar el tono de la red telefónica pública conmutada.

- b. Presione **OPCIÓN** para eliminar o editar los códigos de restricción de llamadas.
c. Se pueden programar hasta 5 conjuntos de códigos de restricción de llamadas.



- d. Si desea bloquear todas las llamadas salientes, inserte "* * * * *" y presione el botón en pantalla Izquierdo **GUARDA** para guardarlo. Todas las llamadas salientes se restringirán.

Llamada de función programable

1. Si la base del sistema EP801 se instala detrás de una centralita, es factible preprogramar alguna llamada de función junto al código de función de la centralita en el sistema.
2. Se pueden preprogramar los 10 códigos de llamada de función más

frecuentemente utilizados.

3. Asigne un nombre a los códigos de llamada de función e insértelos:

- a. Presione el botón en pantalla Derecho **MENÚ** mientras el terminal se encuentra en el modo de espera.
- b. Presione "4" dos veces para entrar en el menú "Llam con prestac".
- c. Presione el botón en pantalla Izquierdo **AÑADIR** para agregar una nueva entrada de llamada de función.
- d. Inserte el nombre de la llamada de función (de la misma forma que si editara una entrada de la agenda), por ejemplo "Transferencia a centralita". Presione el botón en pantalla Izquierdo **GUARDA** para confirmar la operación.
- e. Inserte el código de llamada de función de la función de centralita correspondiente, por ejemplo F*70. Presione el botón en pantalla Izquierdo **GUARDA** para confirmar la operación.
Nota: "F" representa la señal Flash.
- f. La 1ª llamada de función y su código correspondiente insertados aparecerán en la pantalla LCD.

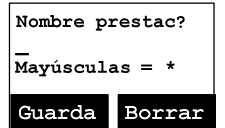
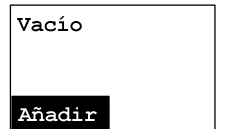
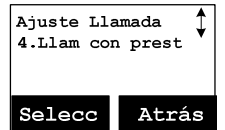

- g. Presione el botón en pantalla Derecho **OPCIÓN** para eliminar o editar la llamada de función que programó en el sistema.
- h. Repita las mismas operaciones para programar la 2ª (y sucesivas) llamada de función que desee utilizar con más frecuencia.

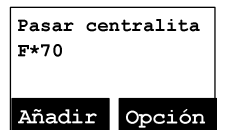

4. Utilice la llamada de función preprogramada durante la llamada.

- Presione el botón en pantalla Derecho **OPCIÓN** mientras el terminal se encuentra en el modo de conversación.
- Presione el número correspondiente de la llamada de función que desee realizar. Por ejemplo, presione "0" para ejecutar la función "Transferencia a centralita".

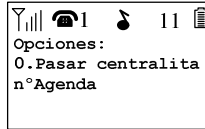
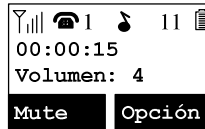

Notas:

- Esta llamada de función sería de gran utilidad si la base del sistema EP801 formara parte de una centralita.
- Si no ha preprogramado ninguna llamada de función en el sistema, solamente "Nº.Agenda" en el menú **OPCIÓN**.
- La función programable del sistema EP801 puede no funcionar con todas las centralitas o teléfonos con teclado debido a la diversidad de sistemas patentados.

Identificador del Llamador

- Póngase en contacto con su compañía telefónica local para suscribirse a esta función. El sistema telefónico recibe y muestra la información del identificador del llamador transmitida por la compañía telefónica local. Esta información puede incluir el número de teléfono, la fecha y la hora. Esta unidad puede almacenar hasta 50 llamadas.
- La pantalla mostrará la fecha y hora de la llamada en la primera línea, el nombre en la segunda línea y el número de teléfono en la tercera línea. Un registro no leído mostrará la palabra "NUEVO" al final de la primera línea de la pantalla.
- Cuando vea un registro de llamada, podrá marcar el número, almacenarlo en la agenda o eliminarlo.

Ver un registro de llamada

- Para ver el registro de una llamada, presione **CALLER ID** para entrar en el registro de llamada. Presione el botón o para recorrer los números y nombres cuando estén disponibles.

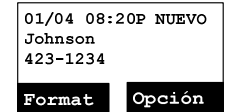

- Presione el botón en pantalla Derecho **OPCIÓN**. A continuación, podrá elegir la opción de guardar, eliminar o borrar todo mediante el botón o .
 - Guardar el registro de llamadas:



- Presione el botón en pantalla Derecho **SELECC**. A continuación, podrá utilizar el botón o para desplazarse hasta el nombre y presionar **BORRAR** para editarlo.

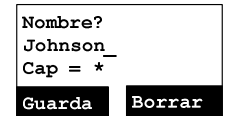

- A continuación, presione el botón en pantalla Izquierdo **GUARDA** para guardar el nombre.

- Utilice el botón o para desplazarse hasta el número y presione **BORRAR** para editar el número.



- A continuación, presione el botón en pantalla Izquierdo **GUARDA** para guardar el número.

- Después de realizar el proceso anterior, el registro de llamada se guardará en la agenda.

- Eliminar un registro de llamada:

- Presione el botón en pantalla Derecho **SELECC** seguido del botón en pantalla Izquierdo **SÍ** para confirmar la eliminación.

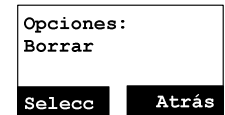

- Eliminar todo:

- Presione el botón en pantalla Derecho **SELECC** seguido del botón en pantalla Izquierdo **SÍ** para confirmar la eliminación de todos los registros del identificador del llamador.

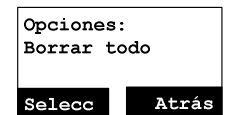

Llamar a un identificador de llamador

- Quando se muestre un identificador de llamador, presione o para marcar este número.
- El identificador del llamador mostrado normalmente será un número de 10 dígitos con un código de área de 3 dígitos seguido del número de teléfono de 7 dígitos. El número del registro de llamada se puede modificar para que cumpla las normas de marcación locales.

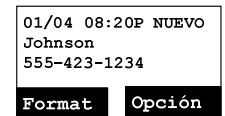

3. Presione el botón **CALLER ID** y utilice el botón o para desplazarse al registro de llamada.
4. Para mostrar el número de teléfono sin “1” o sin el código de área, presione el botón en pantalla Izquierdo **FORMAT**.
5. Por ejemplo, si el número almacenado en el registro de llamada es “1-555-423-1234”, presione el botón en pantalla Izquierdo **FORMAT** una vez y el número mostrado cambiará a “423-1234”.
Presione el botón en pantalla Izquierdo **FORMAT** una vez más y el número cambiará a “555-423-1234”.
Presione el botón en pantalla Izquierdo **FORMAT** por tercera vez y el número cambiará al número original “1-555-423-1234”.
6. Presione o para marcar este número mostrado, el cual cumple las normas de marcación.

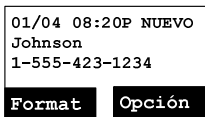
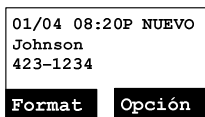

Nota: normalmente, el formato estándar del número de teléfono es de 10 u 11 dígitos. Si el número no tiene ese formato (por ejemplo, tiene más de 11 dígitos), entonces el número mostrado no se modificará según se indica en el elemento 5 anterior cuando se presione el botón en pantalla Izquierdo **FORMAT**.

Configuración de la marcación rápida con la base

1. Puede almacenar hasta 20 entradas en la memoria de marcación rápida. Cada memoria de marcación rápida puede contener un número de teléfono (hasta 32 dígitos).
2. Cuando la base se encuentra en el modo de espera, presione el botón **MEMORY** e inserte el número de teléfono.
3. Presione el botón **MEMORY** seguido de una ubicación de memoria de 2 dígitos. La base emitirá dos tonos cortos (Bi-Bi) para confirmar la configuración.
Nota: el valor de la ubicación de memoria está comprendido entre “00” y “19”.
4. Cuando utilice la marcación rápida con la base, presione el botón

seguido del botón **MEMORY** y, a continuación, especifique la ubicación de memoria de 2 dígitos (“00”~“19”). La base marcará el número de teléfono correspondiente.

Configuración del timbre de la base

1. Puede cambiar el timbre de la base de la siguiente manera:
2. Mientras la base se encuentra en el modo de espera, presione el botón **MEMORY** dos veces seguido del botón o . El altavoz de la base emitirá un sonido variado: hasta 8 tonos de timbre.
3. Presione el botón **MEMORY** para confirmar la configuración.
4. Puede ajustar el volumen del timbre de dos formas diferentes:
 - a. Mientras la base se encuentra en el modo de espera, presione el botón o .
 - b. Cuando se recibe una llamada entrante, presione el botón o .
 - c. Cuando presione el botón o para ajustar el volumen, el altavoz sonará con el volumen del timbre y podrá elegir el nivel que desee.
Nota: el nivel de volumen del timbre está comprendido entre 0 y 4, donde 0 es desactivado.

Configuración multibase

El parámetro “Multi-Base” permite ampliar la cobertura o la capacidad de la línea. Cuando agregue una 2ª, 3ª o 4ª base, utilice los terminales registrados en la 1ª base (por ejemplo el terminal cuyo identificador es 11) y siga el proceso que se explica a continuación:

1. Presione **MENU**7 seguido de “7” para entrar en el modo de registro
2. Presione y mantenga pulsado el botón REG de la base durante tres segundos. La base emitirá el sonido de timbre de solicitud y el LED Altavoz y Llamada interna de la base parpadeará.

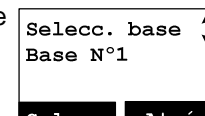
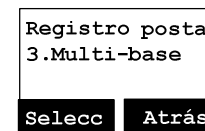

3. Presione el dígito “3” del terminal para entrar en el modo Multi-Base.
4. Seleccione Base nº 1
5. Repita los pasos 1 a 4 anterior para agregar la 2ª, 3ª o 4ª base.

Nota: el identificador de la 1ª base es “10”, el de la 2ª base es “20”, el de la 3ª base es “30” y el de la 4ª es “40”.

Notas:

1. Cuando realiza la configuración inicial “Multibase”, tiene que seleccionar primero Base nº 1 y, a continuación, realizar los pasos anteriores para seleccionar la 2ª, 3ª o 4ª base.
2. Para realizar el mecanismo de sincronización, todas las bases se deben registrar de nuevo para poder utilizar el escenario multibase, es decir, el identificador de terminal 1x se debe registrar con la base 1 y el resto de terminales se deben registrar con la 2ª, 3ª o 4ª base respectivamente.
3. Después del proceso anterior, la configuración “Multibase” se habrá completado.

Gestor de llamadas

La función “Gestor de llamadas” tiene dos opciones:

1. Una consiste en establecer el terminal para recibir llamadas entrantes o realizar llamadas salientes (se permiten llamadas internas bidireccionales, de transmisión y transferidas). La opción se puede seleccionar mediante todas las bases (de la 1 a la 4).
2. La otra opción consiste en establecer el terminal para acceder a las bases disponibles automática o manualmente.

Para la 1ª opción (Registrar base)

1. Presione **MENU** seguido de “4” para entrar en la opción Ajuste Llamada. Presione “5” para seleccionar Gestor llamadas.

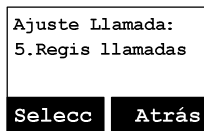

2. Presione “1” para establecer Registrar base. Nota: cuando entre en el submenú Registrar base, la pantalla LCD mostrará las bases disponibles ya registradas.



3. Presione el botón o para seleccionar la base que desee (1 a 4) y presione el botón en pantalla Izquierdo **CAMBIA** para activar o desactivar la opción Registrar a base.
4. Si la opción Registrar base está activada, significa que el terminal podrá acceder a la línea de la base deseada, por lo que dicho terminal podrá realizar llamadas salientes o responder a llamadas entrantes a través de la base en cuestión. Por el contrario, si la opción Registrar base está desactivada, significa que el terminal no podrá acceder a la línea de la base deseada, por lo que dicho terminal no podrá realizar llamadas salientes ni responder a llamadas entrantes a través de la base en cuestión.

Para la 2ª opción (Selección de base):

1. Presione **MENU** seguido de “4” para entrar en la opción Ajuste Llamada. Presione “5” para seleccionar Gestor llamadas.

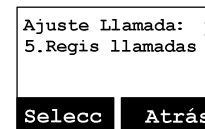

2. Presione “2” para establecer la opción Selección de base. Nota: el valor predeterminado es “OFF”.

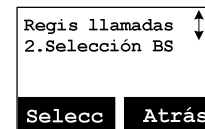

3. Presione el botón en pantalla Izquierdo **CAMBIA** para activar o desactivar la opción Selección de base. Nota: si la opción Selección de base está establecida en “ON”, al presionar el botón o , la pantalla LCD mostrará las bases disponibles (líneas), es decir, 1, 2, 3 y 4. Presione el dígito “1” para acceder a la base 1 para obtener línea.

Indicador visual de mensaje en espera (VMWI)









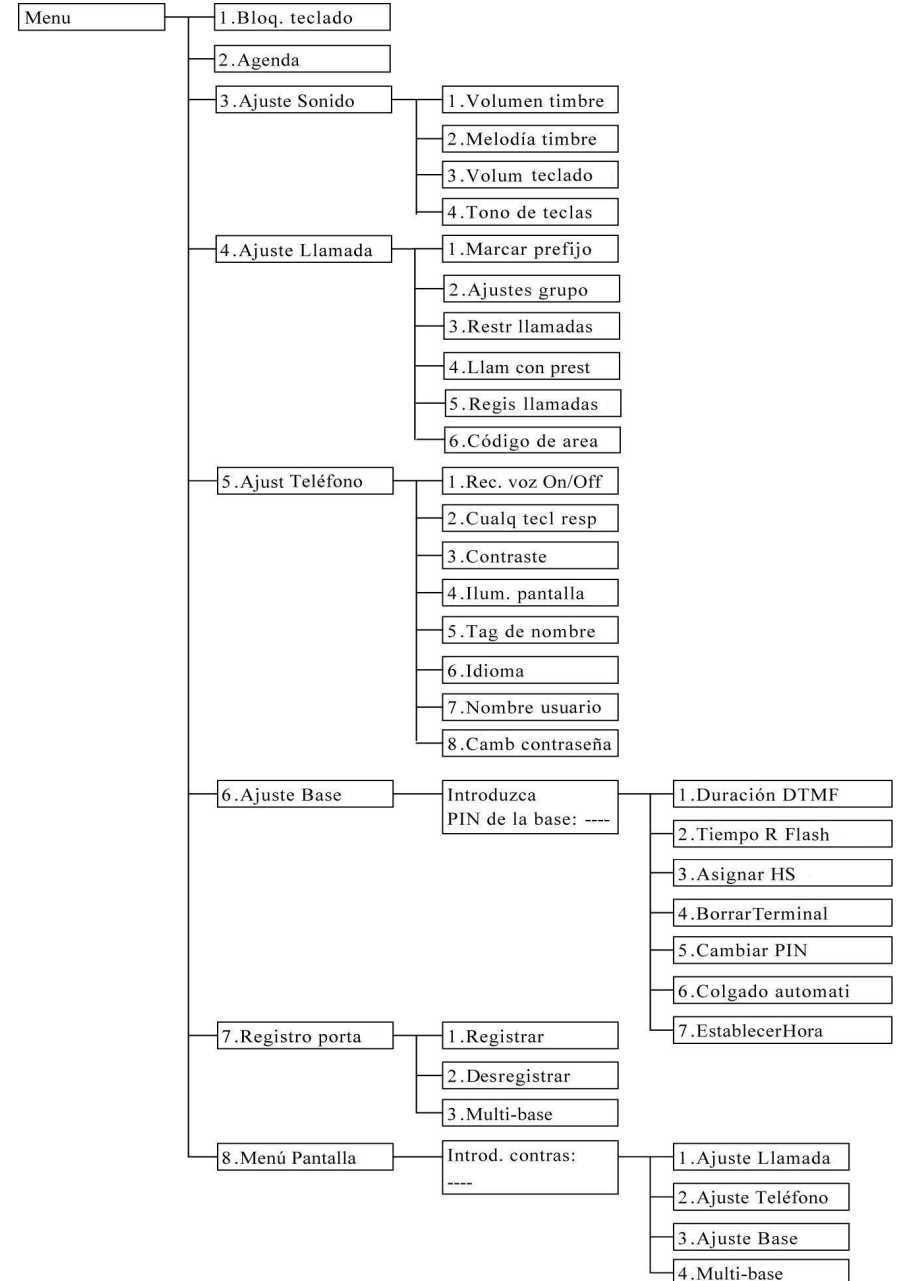



La función VMWI admite el mensaje FSK recibido de la línea telefónica. Activará un icono de mensaje del terminal y el LED de transmisión de la base parpadeará.

Notas:

1. Es necesario suscribirse al servicio de correo de voz de la compañía telefónica.
2. Si el terminal sigue mostrando el icono incluso después de haber escuchado todos los mensajes, desactívelo presionando y manteniendo pulsado el botón “Identificador del Llamador” del terminal.

Funcionamiento del menú













1. Presione el botón en pantalla Derecho **MENU** para entrar en el modo de menú mientras el teléfono se encuentra en el modo de espera.
Nota: puede presionar  o , seguido del botón en pantalla Izquierdo **SELECC** para confirmar el menú seleccionado. O bien, presione el dígito directamente para confirmar el menú seleccionado. Por ejemplo, presione el botón en pantalla Derecho **MENU** seguido de 3 y 1 para seleccionar la opción Volumen timbre.
2. Presione "1" para seleccionar Bloq. teclado (consulte el funcionamiento de esta opción en la página [33](#)).
3. Presione "2" para agregar, eliminar, editar y ver la agenda (consulte las instrucciones de la agenda en la página [37](#)).
4. Presione "3" para establecer la configuración de la opción Ajuste Sonido:
 - a. Presione "1" para seleccionar Volumen timbre:
Utilice  o  para recorrer las 6 opciones: "Off", "Bajo", "Medio", "Alto", "Vibrar" "Vibrar y alto". Presione el botón en pantalla Izquierdo **SELECC** para guardar la selección. Valor predeterminado = Medio.
 - b. Presione "2" para seleccionar Melodía timbre:
Hay un total de 8 timbres (1~8) para dos escenarios: 1. Timbre de línea (timbre para llamada entrante); 2. Timbre llam. int (timbre para llamada interna).
Utilice  o  para recorrer los 8 timbres. Presione el botón en pantalla Izquierdo **SELECC** para guardar la selección. Valor predeterminado = 1.
 - c. Presione "3" para seleccionar Volumen teclado para establecer el volumen cuando se presiona un botón:
Utilice  o  para recorrer las 4 opciones: Off, Bajo, Medio y Alto. Presione el botón en pantalla Izquierdo **SELECC** para guardar la selección. Valor predeterminado = Medio.
 - d. Presione "4" para seleccionar la opción Tono de teclas:
Utilice  o  para recorrer las 4 opciones: 1, 2, 3 y 4. Presione el botón en pantalla Izquierdo **SELECC** para guardar la selección. Valor predeterminado = 1.
5. Presione "4" para establecer la opción Ajuste Llamada:
 - a. Presione "1" para establecer la opción Marcar prefijo:
 - (1) Presione  o  para activar o desactivar la función de marcar prefijo. Valor predeterminado: Off.
 - (2) Si selecciona "On", el terminal solicita el prefijo. Puede

- insertar hasta 14 dígitos.
- (3) Utilice el botón en Pantalla **BORRAR** para editar el prefijo.
- (4) Presione el botón en pantalla Izquierdo **GUARDA** para confirmar la selección.
- (5) Cuando esta función está activada, la pantalla LCD le pedirá al usuario la información correspondiente en cada llamada saliente. El prefijo actual también se muestra en pantalla.
- (6) Esta función es útil para códigos de acceso, tarjetas de llamadas, tarjetas de llamadas de crédito, etc.
 - b. Presione "2" para establecer la opción Ajustes grupo. Consulte la sesión Suscripción a grupos de terminales en la página [35](#).
 - c. Presione "3" para seleccionar la opción Restring llamada. Consulte la sección Restricción de llamadas en la página [41](#).
 - d. Presione "4" para establecer la opción Llam con prestac. Consulte la sección Llamada de función programable en la página [42](#).
 - e. Presione "5" para establecer la opción Gestor llamadas. Consulte la sección Gestor de llamadas en la página [47](#).
 - f. Presione "6" para establecer la opción Código de área:
La opción de código de área permite realizar llamadas dentro de códigos de área locales y regionales sin necesidad de marcar prefijo.
 - (1) Establecer el código de área local:
Presione **MENU**-4-6-1 para establecer el código de área local. Inserte el código de área local (3 dígitos) y, a continuación, presione el botón en pantalla Izquierdo **GUARDA** para confirmar la selección.
 - (2) Establecer el código de área del país:
Entre en **MENU**-4-6-2 para establecer el código del país. Inserte el código (3 dígitos) y, a continuación, presione el botón en pantalla Izquierdo **GUARDA** para confirmar la selección.
6. Presione "5" para establecer la opción Ajust Teléfono:
 - a. Presione "1" para establecer la opción valor Rec. voz On/Off.
Utilice el botón en pantalla Izquierdo **CAMBIA** para seleccionar y confirmar el valor de activación o desactivación de la opción.
Nota: si el valor establecido es "Off", el terminal no recibirá transmisiones de otros terminales o de la base. La pantalla LCD mostrará un icono de desactivación de PA.
 
 - b. Presione "2" para establecer la opción Cualq tecl resp.:



Utilice el botón en pantalla Izquierdo **CAMBIA** para seleccionar y confirmar el valor de activación o desactivación de la opción.

Nota: si esta opción está activada, presione cualquier botón (excepto ) para responder a una llamada entrante.

- c. Presione "3" para establecer la opción Contraste para la pantalla LCD:
- (1) Utilice  o  para recorrer los 8 valores disponibles (1 a 8). El valor predeterminado es 4.
 - (2) Presione el botón en pantalla Izquierdo **GUARDA** para confirmar la selección.
- d. Presione "4" para establecer la opción Ilum. pantalla para la pantalla LCD:
- (1) Utilice  o  para recorrer las 3 opciones disponibles (1~3): 1, 8 segundos; 2, activada; 3, desactivada. El valor predeterminado es "8 segundos".
 - (2) Presione el botón en pantalla Izquierdo **GUARDA** para confirmar la selección.
- e. Presione "5" para establecer la opción Tag de nombre:
- (1) Utilice  o  para recorrer las opciones disponibles: activar o desactivar. El valor predeterminado es "Off".
 - (2) Presione el botón en pantalla Izquierdo **GUARDA** para confirmar la selección.
- Nota: cuando está activada, se hace coincidir el identificador del llamador con las entradas de la agenda; una vez encontrada la coincidencia, en la pantalla LCD se mostrarán el nombre o el alias en lugar de la simple información del identificador del llamador (se necesita contratar el servicio de llamada en espera con identificación del llamador a la compañía telefónica local).
- f. Presione "6" para establecer la opción Idioma:
- (1) Utilice  o  para recorrer las 3 opciones disponibles (1~3): 1, Inglés; 2, Español; 3, Francés. El valor predeterminado es "Inglés".
 - (2) Presione el botón en pantalla Izquierdo **GUARDA** para confirmar la selección.
- g. Presione "7" para establecer la opción Nombre Portátil:
- (1) Inserte los caracteres utilizando la tabla de caracteres y el método comentados en la sección Operaciones con la agenda.
 - (2) También puede utilizar  o  para mover el cursor hacia atrás y hacia delante para realizar una inserción a la izquierda del mismo, o para eliminar el carácter situado sobre el cursor o a la izquierda de él si dicho cursor se encuentra a la derecha del último carácter).

(3) Presione el botón en pantalla Izquierdo **GUARDA** para confirmar la configuración.

Nota: una vez insertado el nombre personalizado, el saludo de bienvenida de la pantalla LCD en el modo de espera cambiará a dicho nombre.

- h. Presione "8" para cambiar la opción Cambiar contraseña:
- (1) Mediante este menú puede insertar la contraseña original (4 dígitos).
 - (2) A continuación, presione el botón en pantalla Izquierdo **GUARDA** para guardar el nombre.
7. Presione "6" para establecer la opción Ajuste Base:
Para entrar en este menú es necesario insertar antes un código PIN (4 dígitos).
Nota: el código PIN es para la configuración de la base.
- a. Presione "1" para establecer la opción Duración DTMF:
- (1) Inserte la duración DTMF (90~200 ms) y presione el botón en pantalla Izquierdo **OK** para confirmar la configuración. El valor predeterminado es 100 ms.
- Nota: consulte a su distribuidor antes de realizar el cambio. Si la duración no coincide con la configuración de la red telefónica pública conmutada o de la centralita, el sistema puede funcionar de forma incorrecta.
- b. Presione "2" para seleccionar una temporización de botones intermitente. El valor predeterminado es 600 ms.
- (1) Utilice  o  para recorrer las 9 opciones: 100~900 ms.
 - (2) Presione el botón en pantalla Izquierdo **SELECC** para confirmar la selección.
- Nota: el valor predeterminado (600 ms) funciona en la mayoría de las áreas. El cambio de este valor puede hacer que el botón Flash no funcione. Cámbielo solamente cuando esté seguro de que el nuevo valor funciona.
- c. Presione "3" para establecer la opción Asignar sig. Terminal (Asignar HS).
- (1) Inserte el identificador de terminal de 2 dígitos y presione el botón en pantalla Izquierdo **OK**.
 - (2) Cuando registre un nuevo terminal, la base asignará el identificador de terminal específico, que se asigna por adelantado al nuevo terminal.
- d. Presione "4" para establecer la opción Borrar terminal.
- (1) Inserte el identificador de terminal de 2 dígitos y presione el botón en pantalla Izquierdo **OK**.
 - (2) La base borrará el identificador del terminal del sistema.

- e. Presione “5” para acceder a la opción Cambiar PIN:
 - (1) Inserte el nuevo PIN seguido del botón en pantalla Izquierdo **OK**.

Nota: el PIN predeterminado es “0000”.
- f. Presione “6” para establecer la opción Colgado automati:
 - (1) Utilice el botón en pantalla Izquierdo **CAMBIA** para seleccionar y confirmar el valor de activación o desactivación de la opción. El PIN predeterminado es “0000”.

Nota: si se activa, el dispositivo EP801 colgará automáticamente si el otro extremo cuelga. No obstante, esta función depende de si la centralita o la red telefónica pública conmutada envía la señal “Inversión de línea” después de colgar.
- g. Presione “7” para establecer la opción Establecer hora para admitir el identificador de llamador DTMF:
 - (1) Utilice el botón en pantalla Izquierdo **CAMBIA** para seleccionar y confirmar el valor de activación o desactivación de la opción. El PIN predeterminado es “0000”.

Nota: si se activa, el dispositivo EP801 colgará automáticamente si el otro extremo cuelga. No obstante, esta función depende de si la centralita o la red telefónica pública conmutada envía la señal “Inversión de línea” después de colgar.

- 8. Presione “7” para registrar o anular el registro de terminales y para establecer la configuración de multibase. Consulte la sección Registro de terminales en la página 34 y la sección Configuración multibase en la página 46.
- 9. Presione “8” para establecer la opción Menú Pantalla:

Para evitar una mala configuración de los menús Ajuste Llamada (MENÚ-4), Ajust Teléfono (MENÚ-5) y Ajuste Base (MENÚ-6), puede ocultarlos para que otras personas que usan los terminales no tengan la oportunidad de realizar configuraciones incorrectas.

Nota: para entrar en Menú Pantalla es necesario especificar una contraseña.

 - a. Presione “1” para establecer la ocultación o visualización del menú Ajuste Llamada.
 - (1) Utilice el botón en pantalla Izquierdo **CAMBIA** para seleccionar y confirmar el valor de activación o desactivación de la opción.
 - b. Presione “2” para establecer la ocultación o visualización del menú Ajuste Teléfono.
 - (1) Utilice el botón en pantalla Izquierdo **CAMBIA** para seleccionar y confirmar el valor de activación o desactivación

- c. Presione “3” para establecer la ocultación o visualización del menú Ajuste Base.
 - (1) Utilice el botón en pantalla Izquierdo **CAMBIA** para seleccionar y confirmar el valor de activación o desactivación de la opción.
 - d. Presione “4” para establecer la ocultación o visualización del menú Multi-base.
 - (1) Utilice el botón en pantalla Izquierdo **CAMBIA** para seleccionar y confirmar el valor de activación o desactivación de la opción.
- Nota: seleccione “On” para mostrar el menú en pantalla. Seleccione “Off” para ocultar el menú.

Índice

Llamada bidireccional/interna, 21

- A

Agenda, 12, 14, 28, 42, 43, 44, 45, 47, 48, 49, 56, 58
Ajustar el volumen de voz del altavoz de la base, 35
Ajustar el volumen de voz del altavoz del terminal, 35
Ajustar el volumen de voz del receptor (auricular) del terminal , 35, 62
Ajustes de llamadas, 14, 36, 47, 48, 50, 53
Altavoz, 11, 12, 19, 20, 25, 29, 30, 34, 40, 50
Antena para exteriores, 9, 19
Anulación del registro, 37, 38
Audífono, 4

- B

Batería de repuesto, 9
Batería, 5, 6, 7, 9, 12, 22, 24, 36
Bloqueo del teclado, 14, 36
Botón de registro, 17
Botón Restablecer, 19

- C

Cambiar PIN, 16, 59
Características básicas de la base, 16
Características del cargador, 22
Características del terminal, 11,
Carga de la batería, 11
Código de área, 17, 48, 56
Conector de línea, 19
Configuración de grupo, 15, 38
Configuración del teléfono, 15, 51, 53
Configuración del timbre de la base, 50
Configuración multibase, 50, 59
Conversación/Flash, 11
Corte de energía, 5

- D

Descarga eléctrica, 6,
DND, 13
Duración DTMF, 16, 58

- E

Emergencia, 4

Especificaciones técnicas, 67

Establecer la hora, 18

Estación base, 5, 6, 9, 10, 14, 20, 24, 25, 26, 29, 31, 32, 38, 46

Etiquetación de nombres, 12, 49

- F

FCC, 5, 7

FDA, 4

Flash programable, 17

Flash, 13, 17, 21, 26, 47, 59, 66

Funcionamiento de la base, 26

- G

Gestor de llamadas, 52, 57

- I

Identificador de grupo, 14,29

Identificador de la base, 32

Identificador del llamador, 33, 48, 49, 54, 58

Identificador del terminal, 17, 20

Ilustración de la base, 19

Ilustración del cargador, 22

Indicador visual de mensaje en espera, 53

Índice de direcciones de dos dígitos, 12

Información sobre normativas, 8

Instalación de la estación base, 24

Instalación del terminal y el cargador, 24

Instrucciones de seguridad, 4

Instrucciones generales de seguridad, 4

Instrucciones relacionadas con la seguridad de la batería, 6

Instrucciones relacionadas con la seguridad del producto, 4

Inversión de línea, 60

Ion-litio, 6, 10, 66

- L

Lista de comprobación del equipo, 10

Llamada bidireccional/interna, 21

Llamada de función programable, 16, 46, 57

Llamada de función, 16, 46, 47, 48, 57

Llamada en curso, 12, 37

Llamada en espera con identificador de llamador, 12, 52

Llamada en espera, 13, 14, 21, 58

Llamada entre terminales, 27, 28

- M

Marcación rápida con la base, 50, 51
Marcación rápida, 20, 21, 28, 29, 50, 51
Marcapasos, 4
Memoria, 19, 21, 26, 28, 50, 51
Mensaje de advertencia, 23
Modo de conversación, 21, 47
Modo de menú, 56
Modo de registro, 20, 38, 39, 51
Modo INACTIVIDAD, 26

- N

No molestar (timbre desactivado), 36

- P

PIN de la base, 17, 18

- R

Ranura para cargar la batería de repuesto, 22, 23
Ranura para cargar terminales, 22, 23
Realizar una llamada bidireccional/interna, 27
Realizar una llamada de teléfono, 28
Realizar una transmisión, 30
Recargar y cambiar la batería, 37
Recibir una llamada de teléfono, 33
Recibir una llamada interna, 33
REG, 19, 20, 26, 38, 39, 52
Registrar base, 52, 53
Registro de llamada, 12, 13, 44, 45
Registro de terminales, 12, 35
Registro de varios terminales, 12
REN, 7
Restricción de llamadas, 25
Retener llamadas, 13
Retener una llamada, 35
RSSI, 12

- S

Selección de base, 53
Selecciones de grupo, 39
SILENCIO, 12, 13, 31, 34
Silencio, 15, 36

Suscripción a grupos de terminales, 29, 39, 57

- T

Temporizador de llamada, 14
Timbre de línea, 56
Timbre, 11, 12, 13, 20, 25, 33, 34, 36, 51, 52, 56
Tono de los botones, 15
Tono DTMF, 16
Transferencia de llamadas, 40
Transformador, 23, 24
Transmisión, 12, 15, 19, 20, 25, 30, 31, 32, 52,53,66
Transmitir a todos los terminales, 30, 31
Transmitir a un grupo de terminales, 30, 31
Transmitir a un terminal individual, 30, 31

- V

Ver registro de llamada, 44
Vibrador, 13
Visualización del menú, 61,61
Volumen de los botones, 50
Volumen del timbre, 12, 13, 20, 51
Volver a marcar, 13, 32

Especificaciones técnicas

Especificaciones eléctricas	Estación base	Terminal portátil
Frecuencia	863-865 MHz	863-865 MHz
Potencia de salida de RF	Pico: 8 dBm	Pico: 10 dBm
	Promedio: 5 dBm	Promedio: 7 dBm
Separación de canales	50 kHz	50 kHz
Número de canales	38	38
Modulación	MSK	MSK
Longitud de trama TDD	10 ms	10 ms
Número de ranuras/trama	2	2
Sensibilidad del receptor	< -118 dBm (con BER 10-2)	< -118 dBm (con BER 10-2)
Ganancia de la antena	2 dBi	0 dBi
Conector de antena	TNC	Patentado
Interfaz telefónica	RJ11 x 2	NA
Codificación de canales	Convolutacional de tasa 1/2 + CRC	Convolutacional de tasa 1/2 + CRC
Tasa de transmisión de datos	42,667 kbps	42,667 kbps
Codificación de la conversación	8 kbps G.729A	8 kbps G.729A
Tasa de datos de usuario	32 kbps bidireccional	32 kbps bidireccional
Bidireccional	Bidireccional con división en el tiempo (TDD, Time Division Duplex)	Bidireccional con división en el tiempo (TDD, Time Division Duplex)
Acceso múltiple	FDMA	FDMA
Calidad de voz	TBR21 (opcional)	TBR21 (opcional)
Número del identificador del sistema	65,536	65,536
Señal de timbre	20-50 Hz, 12-90 Vrms	NA
Tiempo Flash	100-900 ms programable	NA
Fuente de alimentación	Adaptador de CA/CC, 12 V/1 A	Batería de ion-litio de 3,7 V/1100 mAh
Corriente del cargador	NA	700 mA
		(900 mA para la ranura de la batería de repuesto)
Tiempo de carga	NA	3 horas
Normativa aplicable	EN 301 357-2 (RF)	EN 301 357-2 (RF)
	EN 301 489 (EMC)	EN 301 489 (EMC)
	EN 60950 (seguridad)	EN 60950 (seguridad)
		EN 50371 (seguridad de RF)
Temperatura de funcionamiento	0 – 50 °C	-10 – 60 °C

Notas:

1. NA = No aplicable.
2. El fabricante se reserva el derecho de cambiar los diseños y especificaciones sin previo aviso.

Bedienungsanleitung

EP801

Digitales schnurloses Telefon mit großer Reichweite



EnGenius-Kundendienst
Singapur: 65-62271088

Inhaltsverzeichnis

Sicherheitshinweise	4
Allgemeine Sicherheitshinweise	4
Sicherheitshinweise zum Produkt	4
Sicherheitshinweise zum Akku	6
Richtlinienhinweise	7
Geräte-Checkliste	8
Abbildung des Mobilteils	9
Funktionen des Mobilteils	10
Grundfunktionen des Mobilteils	10
Weitere Mobilteulfunktionen	12
Abbildung der Basis	17
Funktionen der Basis	18
Grundfunktionen der Basisstation	18
Abbildung des Ladestation	20
Ladefunktionen	21
Erste Schritte	22
Installation der Basisstation	22
Installation von Hand- und Ladegerät	23
Grundbedienung	24
Betriebsmodi	24
A. Betriebsmodi der Basis	24
B. Betriebsmodi des Mobilteils	24
Durchführen eines Anrufs	26
Durchführen eines 2-Wege- / internen Anrufs	27
A. Mobilteil-zu-Mobilteil-Anrufe	27
B. Interner/2-Wege-Anruf von Basis zu Mobilteil	27
C. Interner/2-Wege-Anruf von Mobilteil zu Basis	28
Einen Sammelaufruf durchführen	28
A. Mobilteil-zu-Mobilteil-Anrufe	28
B. Sammelaufruf von Basis an Mobilteil	29
C. Sammelaufruf von Mobilteil an Basis	29
Wahlwiederholung	30
Empfangen eines Anrufs	30
Einen internen Anruf empfangen	31

Beenden eines Telefonats	32
Anpassen der Sprachlautstärke des Mobilteilempfängers (Lautsprecher)	32
Anpassung der Lautstärke der Mobilteil-Freisprechfunktion	32
Anpassung der Lautstärke der Basis-Freisprechfunktion...	32
Halten eines Telefonats	33
Stummschaltung	33
Bitte nicht stören (stummer Ruf).....	33
Tastensperre	34
Aufladen und Ersetzen des Akkus	34
Erweiterte Bedienung	35
Registrierung des Mobilteils	35
Mobilteilgruppen-Zuweisung	36
Rufweiterleitung	37
Bedienung des Telefonbuchs.....	38
Anrufssperre	41
Programmierbarer Funktionsanruf	42
Anruferkennung.....	44
Basis-Schnellwahl	46
Ruftoneinstellungen der Basis	46
Multi-Basisstationen-Einstellungen	46
Anrufmanager	47
Visuelle Mitteilungsanzeige	48
Index.....	55
Technische Spezifikationen	59

Sicherheitshinweise

Achtung: *Ihr schnurloses Telefon bietet Ihnen die Freiheit und Flexibilität, beim Gespräch am Telefon umherzuwandern. Sie sollten bei der Nutzung Ihres Telefons zur Vermeidung von Gefahren wie Brand, Stromschlag, Verletzungen oder Sachschäden jedoch einige Sicherheitshinweise befolgen.*

Allgemeine Sicherheitshinweise

1. Gewährleisten Sie bei der Nutzung Ihres drahtlosen Telefons Ihre und die Sicherheit Anderer:
 - a. Beachten Sie stets, wo Sie herumlaufen oder stehenbleiben.
 - b. Lassen Sie sich durch einen Anruf nicht von einer sicheren Arbeitsweise ablenken.
2. In einem Notfall:
 - a. Wählen Sie bei einem Notfall die Nummer des Notrufs. Denken Sie daran: Falls Sie sich in einer Region befinden, in der Sie kein klares Signal von der Basis erhalten, ist es sehr wahrscheinlich, dass ein Anruf nicht durchgestellt wird. Machen Sie das nächste Festnetztelefon oder andere Kommunikationsgeräte zur Aussendung eines Notrufs ausfindig.
 - b. Notrufe stellen dem Notrufpersonal möglicherweise nicht automatisch Ihren Namen, Ihre Telefonnummer und Ihren Standort bereit.
3. Hinweis für hörgeschädigte Personen: Dieses Telefonsystem ist mit induktiven gekoppelten Hörhilfen ausgestattet.
4. Hinweis für Personen mit Herzschrittmacher: Obwohl Störungen mit implantierten Herzschrittmachern bei Betrieb aus nächster Nähe auftreten können, scheinen schnurlose Telefon "keine erhebliche Gefahr für Personen mit Herzschrittmacher darzustellen". Bis jedoch weitere Erkenntnisse darüber gewonnen wurden, empfehlen wir Menschen mit einem Herzschrittmacher vorsichtig beim Umgang und transportieren des schnurlosen Telefons zu sein und eine angemessene Entfernung zwischen Telefon und Herzschrittmacher einzuhalten. Tragen Sie das Mobilteil nicht in einer Brusttasche. Falls Sie Gründe für den Verdacht auf eine Störung haben, schalten Sie das Mobilteil umgehend aus.

Sicherheitshinweise zum Produkt

1. Lesen Sie alle Anweisungen und stellen Sie sicher, dass Sie diese verstehen.
2. Befolgen Sie alle Warnhinweise und Anweisungen, inklusive derer am Produkt.
3. Änderungen und Modifikationen an diesem Produkt, die nicht ausdrücklich durch den Hersteller genehmigt wurden, machen die Garantie ungültig und entziehen CE-Zulassung zur Benutzung des Gerätes. Nutzen Sie ausschließlich das vom Hersteller bereitgestellte Zubehör.

4. Verwenden Sie das Telefon nicht in der Nähe von Wasser. Schütten Sie niemals Flüssigkeit auf dieses Produkt.
5. Trennen Sie das Produkt vor dem Reinigen vom Telefonanschluss und der Steckdose. Verwenden Sie keine flüssigen oder aerosolen Reinigungsmittel. Reinigen Sie das Gerät mit einem feuchten Tuch.
6. Platzieren Sie dieses Produkt nicht auf einem instabilen Wagen, Standfuß oder Tisch. Das Produkt kann herunterfallen und Personenschäden, Schäden am Produkt oder Sachschäden verursachen.
7. Stromausfall: Falls es zu einem Stromausfall kommt, lädt die Ladestation den Akku des Mobilteils nicht auf und die Basisstation ermöglicht Ihnen keine ausgehenden oder eingehenden Anrufe. Sowohl die Ladestation als auch die Basisstation benötigen zum Betrieb Strom. Sie sollten ein Telefon bei haben, dass während eines Stromausfalls keine Elektrizität benötigt, oder über eine vorübergehende Notstromversorgung verfügen.
8. Schlitze und Öffnungen im Produktgehäuse dienen der Belüftung. Diese Öffnungen dürfen nicht blockiert oder abgedeckt werden. Platzieren Sie das Produkt nicht auf einem Bett, Teppich oder einer vergleichbaren Oberfläche, da diese die Öffnungen ebenfalls blockieren können. Dieses Produkt sollte niemals in der Nähe von oder auf einer Heizung oder Ofen oder in einem Einbau platzieren werden, außer dieser gewährleistet eine ausreichende Belüftung.
9. Stecken Sie niemals Gegenstände durch die Gehäuseschlitze/-öffnungen in dieses Produkt, da diese Schäden am Produkt verursachen, gefährliche Hochspannungsbauteile berühren oder einen Kurzschluss bewirken können, der Brand- Stromschlag- oder Verletzungsgefahr birgt.
10. Dieses Produkt sollte nur an eine den Hinweisen auf dem Etikett entsprechende Stromquelle angeschlossen werden. Falls Sie nicht sicher sind, was für eine Stromversorgung Ihr Zuhause bietet, wenden Sie sich bitte an den Händler oder den örtlichen Stromversorger.
11. Überlassen Sie die Steckdosen und Verlängerungskabel nicht, da dies zu einem Brand oder Stromschlag führen kann.
12. Vermeiden Sie Stromschlag oder Brand, indem Sie dieses Gerät nicht demontieren. Senden Sie dieses Produkt an ein autorisiertes Kundecenter, falls eine Wartung oder Reparatur erforderlich wird. Rufen Sie den Kundendienst an und erfragen Sie einen Standort in Ihrer Nähe. Durch Öffnen oder Entfernen der Abdeckungen setzen Sie gefährliche elektrische Spannungen und andere Gefahren frei. Wenn Sie das Produkt falsch montieren, kann dies bei einem Einsatz im Anschluss Stromschläge verursachen.
13. Verwenden Sie das Gerät nicht während eines Gewitters. Blitze bergen die Gefahr eines Stromschlages.
14. Platzieren Sie das Gerät nicht dort, wo Personen darauf treten, darüber stolpern oder darauf fallen könnten.

15. Platzieren Sie keine leitenden Gegenstände über oder in der Nähe der Antenne.
16. Nutzen Sie das Gerät nicht zur Meldung eines Gaslecks, während Sie sich in der Nähe dieses Lecks befinden.
17. Installieren Sie die Basisstation oder Ladestation nicht in der Nähe von Mikrowellenöfen, Radios, TV-Anlagen, Lautsprechern oder anderen elektrischen Geräten. Diese Geräte können Störungen des Produktes bzw. das Produkt kann Störungen verursachen.
18. Trennen Sie in folgenden Fällen die Basisstation oder die Ladestation vom Stromnetz und wenden Sie sich an ein autorisiertes Kundecenter:
 - a. Flüssigkeit ist in das Produkt eingedrungen.
 - b. Das Netzkabel oder der Stecker sind beschädigt oder durchgebrannt.
 - c. Das Produkt war Regen oder Wasser ausgesetzt.
 - d. Das Produkt funktioniert nicht normal, obwohl Sie die Bedienungsanweisungen befolgen.
 - e. Das Produkt ist heruntergefallen oder das Gehäuse wurde beschädigt.
 - f. Das Produkt zeigt Zeichen einer verminderten Leistung.

Sicherheitshinweise zum Akku

1. Nutzen Sie ausschließlich die vom Hersteller bereitgestellten Lithium-Ionen-Akkus und das Ladegerät. Nutzen Sie keine anderen Akkutypen oder Batterien. Andernfalls kann dies einen Kurzschluss verursachen und das Batteriegehäuse beschädigen - dies kann gefährliche Folgen haben.
2. Befolgen Sie die Ladeanweisungen in dieser Bedienungsanleitung sowie die Etiketten und Markierungen am Mobilteil und den Ladestationsfächern.
3. Der Akku muss sachgemäß entsorgt und recycelt werden. Werfen Sie den Akku nicht ins Feuer. Die Zellen können explodieren.
4. Entsorgen Sie den Akku nicht über den Hausmüll. Prüfen Sie die Entsorgungsanweisungen Ihrer Region.
5. Gehen Sie sorgsam mit den Akkus um, damit es nicht zu einem Kurzschluss des Akkus mit einem leitenden Gegenstand, wie Ringen, Ketten, Schlüssel, Taschenmessern und Münzen, kommt. Der Akku oder das leitende Material können sich überhitzen und Verbrennungen oder einen Brand verursachen.
6. Setzen Sie die Akkus keinem Regen oder Wasser aus.
7. Öffnen oder beschädigen Sie den Akku nicht. Freigesetzte Elektrolyte sind schädlich und können Verletzungen an Augen und Haut verursachen. Das Elektrolyt kann giftig sein und verschluckt werden.
8. Während der Ladevorgangs erwärmt sich der Akku. Dies ist normal und stellt kein Risiko dar.

Richtlinienhinweise

EP801



Dieses Gerät stimmt mit den CE-Richtlinien überein. Der Betrieb unterliegt den folgenden beiden Bedingungen:

- 1) Dieses Gerät darf keine Funkstörungen verursachen, und
- 2) Dieses Gerät muss jegliche empfangenen Funkstörungen hinnehmen, einschließlich Störungen, die zu unbeabsichtigtem Betrieb führen können.

1. Diese Telefonanlage stimmt mit den Richtlinien der EN 301 357-2 (HF) · EN 301 489 (EMV) · EN 60950 (Sicherheit) und EN 50371 (HF-Sicherheit) überein.
2. Der REN ist nützlich bei der Bestimmung der Anzahl an Geräten, die Sie mit Ihrer Telefonleitung verbinden können, ohne dass alle Geräte bei einem eingehenden Anruf klingeln. In den meisten, jedoch nicht allen, Regionen sollte die Anzahl der RENs aller an einer Leitung angeschlossenen Geräte 5 nicht überschreiten. Stellen Sie sicher, dass die Anzahl an Geräten, die Sie an Ihre Telefonleitung anschließen können, sicher, indem Sie sich an Ihr örtliches Telefonunternehmen wenden und dort die maximale REN Ihrer Region erfragen.
3. Falls Ihr Telefon Probleme des Telefonnetzwerks verursacht, bittet Sie das Telefonunternehmen möglicherweise, Ihre Telefonanlage von der Leitung zu trennen, bis das Problem gelöst wurde. Erfragen Sie Ihre Rechte in diesem Fall bei Ihrem örtlichen Telefonunternehmen.
4. Ihr Telefonunternehmen ändert möglicherweise Einrichtungen, Geräte, Betriebe oder Verfahren, die eine angemessene Funktion Ihrer Telefonanlage beeinflussen. Erfragen Sie Ihre Rechte in diesem Fall bei Ihrem örtlichen Telefonunternehmen.
5. Diese Telefonanlage darf nicht im Münzservice der Telefongesellschaft verwendet werden. Verbindungen zu Gemeinschaftsanschlüssen unterliegen den staatlichen Tarifen.
6. Diese Telefonanlage wurde getestet und als mit den Beschränkungen der Richtlinien der EN 301 357-2 (HF) · EN 301 489 (EMV) · EN 60950 (Sicherheit) und EN 50371 (HF-Sicherheit) übereinstimmend befunden. Diese Grenzwerte wurden geschaffen, um angemessenen Schutz gegen Störungen beim Betrieb in allgemeinen öffentlichen Einrichtungen zu gewährleisten. Der Betrieb dieser Geräte kann immer noch Störungen vor/an nahegelegenen Fernsehern, VCRs, Radios, Computern und anderen elektronischen Geräten verursachen. Zur Minimierung oder Vermeidung derartiger Störungen sollte die Telefonanlage nicht in der Nähe anderer elektrischer Geräte platziert oder betrieben werden.
7. Allerdings ist nicht gewährleistet, dass es in bestimmten Installationen nicht zu Störungen kommt. Falls diese Telefonanlage Störungen anderer Elektrogeräte verursachen sollte, was leicht durch Aus- und Einschalten der Anlage herausgefunden werden kann, wird dem Anwender empfohlen, die Störung durch eine oder mehrere der folgenden Maßnahmen zu beseitigen:
 - a. Wir empfehlen einen Abstand von mindestens 6 Metern zwischen Anlage und anderen Elektrogeräten.
 - b. Schließen Sie die Basisstation an eine vom Stromkreis des Gerätes, bei dem die Störung aufgetreten ist, getrennten Steckdose an. Ziehen Sie den Händler oder einen erfahrenen Technikers hinzu.

Geräte-Checkliste

1. In einem Paket aus Basis und Mobilteil sollten folgende Elemente enthalten sein:
 - a. Basisstation x 1
 - b. Basisantenne x 1
 - c. Basis-AC/DC-Netzteil x 1
 - d. Mobilteil x 1
 - e. Mobilteilantenne x 2 (kurz x 1, lang x1)
 - f. 1100 mA-Lithium-Ionen-Akku x 1
 - g. Telefonkabel x 1
 - h. CD (Bedienungsanleitung), Schnellstartanleitung
2. In einem Mobilteil-Paket sollten folgende Elemente enthalten sein:
 - a. Mobilteil x 1
 - b. Mobilteilantenne x 2 (kurz x 1, lang x1)
 - c. 1100 mA-Lithium-Ionen-Akku x 1
 - d. Schreibtischladestation x 1
 - e. Ladestations-AC/DC-Netzteil x 1
 - f. Schnellstartanleitung
3. Optionales Zubehör
 - a. Außenantennenset (inklusive Antenne und Kabel)
 - b. Blitzableiterset
 - c. Ersatzakku x 1700 mA, Lithium-Ionen
 - d. Leistungsstarke Antenne des Mobilteils
 - e. Headset
 - f. Antennenverteiler

Abbildung des Mobilteils

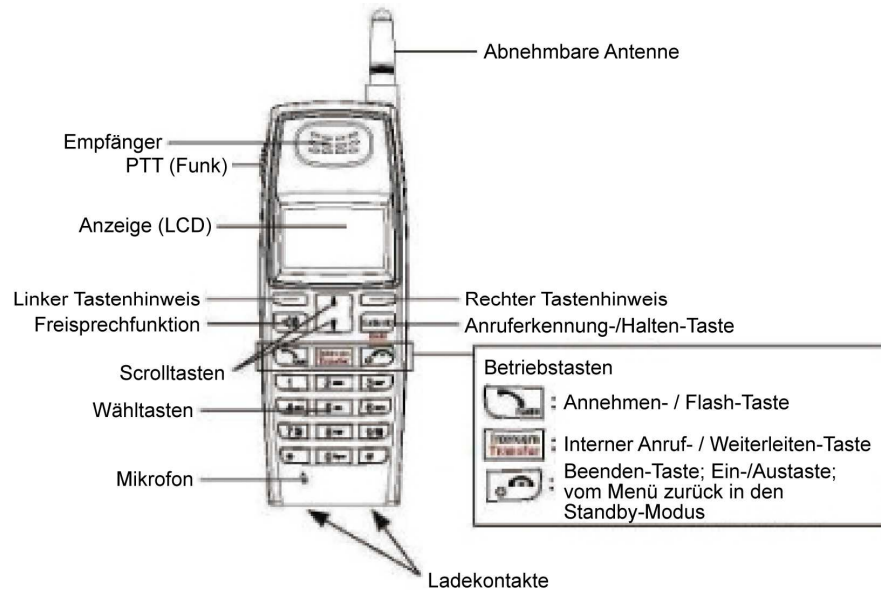







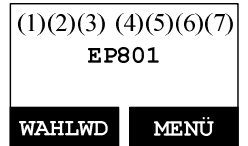





Funktionen des Mobilteils

Grundfunktionen des Mobilteils

1. 4-zeiliges LCD (Liquid Crystal Display)
 - a. Der LCD-Bildschirm nutzt eine LED (Leuchtdiode) als Hintergrundbeleuchtung.
 - b. Die erste Zeile des LCD-Bildschirms besteht aus Symbolen.
 - c. Symbolerklärung von links nach rechts
 - (1) **RSSI** (Receive Signal Strength Indicator)
Während des Anrufs zeigt die Anzahl der Balken die empfangene Funksignalstärke an.
 - (2) **Verbindungsmodus**
 - 1 **(2.1) Aktiver Anruf** (EIN/AUS-Haken)
Zeigt an, welche Telefonleitung der Basis aktiv ist.
 - 12 **(2.2) Gegensprechanlage aktiv**
Zeigt an, dass der Gegensprechanlagenmodus aktiv ist.
Zeigt die Mobilteilkennungen, mit der die Gegensprechfunktion genutzt wird.
 - (3) **Sprachmodus**
 - 1 **(3.1) Lautsprecher-Anzeige**
Zeigt an, ob der Lautsprecher aktiv ist.
 - 1 **(3.2) Headset-Modus**
 - (4) **Ton und Anzeige**
 - 1 **(4.1) Rufton aktivieren**
 - 1 **(4.2) Rufton deaktivieren**
 - 1 **(4.3) Rufton- und Vibrationsmodus**
 - 1 **(4.4) Vibrationsmodus**
 - 1 **(4.5) Mitteilungsanzeige**
 - (5) **Verstärker deaktivieren**
1 ~~1~~ Zeigt an, ob der Lautsprecher deaktiviert ist.
 - (6) **Zweistelliger Adressindex**
11 Zeigt die zweistellige Mobilteilkennung an.
 - (7) **Akkustand**
11 Die Anzahl der Balken zeigt die den verbleibenden Akkustand an.
 - d. Die zweite und dritte Zeile des LCDs - mit je max. 16 Zeichen pro Zeile - zeigt den Status, Mitteilungen, Menüauswahlen sowie benutzerkonfigurierbare alphanumerische Zeichen an.
 - e. Die letzte Zeile zeigt die Hinweise der linken und rechten Tasten.





- Gegensprechanlagenanrufs einen Rufton aus.
- b. Charakteristischer Alarm ertönt und zeigt verschiedene Ereignisse an:
- (1) Einzelner Signalton: Erfolgreiche Tasteneingabe.
 - (2) Doppelter Signalton: Zeigt Ein-/Ausschaltung an.
 - (3) Dreifacher Signalton: Vorgang fehlgeschlagen.
 - (4) Abwechselnd ein langer und zwei kurze Signaltöne (jede Minute):
Hinweis: Geringer Akkustand · außer Reichweite · Anruf gehalten
- Re: Kein Signalton bei falscher Tasteneingabe
3. REDEN/BLITZ ()
- a. Durchführen oder Beantworten eines Telefon- oder Gegensprechanlagenanrufs
 - b. Sendet ein Blitzsignal an die Telefonleitung zum Erhalt eines Freizeichens nach Ende des Telefonats; oder es dient der Warteschleifenfunktion, die von den örtlichen Telefongesellschaften während eines Anrufs bereitgestellt wird.
4. FREISPRECHFUNKTION ()
- a. Drücken Sie die Taste zum De-/Aktivieren der Freisprechfunktion während eines eingehenden, ausgehenden oder Gegensprechanlagentelefonats.
5. 2-WEGE-GEGENSPRECHANLAGE / -ÜBERTRAGUNG ()
- a. Führt einen internen Anruf an ein anderes Mobilteil, eine Mobilteilgruppe (Gruppenfunk) oder alle registrierten Mobilteile durch.
 - b. Interne Anrufe sind digital, vollduplex und werden ohne Basis durchgeführt.
6. SAMMELAUFRUF ()
- a. Halbduplex-Sammelaufruf an Mobilteile zur sofortigen Annahme.
 - b. Halbduplex-Sammelaufruf zu den Basisstationen
- Re : Drücken Sie zum Aktivieren des Sammelaufrufs die -Taste an der Seite des Mobilteils.
7. Linke/rechte Tastenhinweise ()
- a. Treffen Sie eine Menüauswahl.
8. Aufwärts-() / Abwärts-() Navigationstasten
- a. Blättern Sie durch die Aufzeichnungen und Menüauswahlen.
 - b. Passen Sie im Gesprächsmodus die Sprachlautstärke des Empfängers an.
 - c. Drücken Sie zum Anpassen der Ruftonlautstärke im Standby-Modus die -Taste.
 - d. Drücken Sie zum Aufrufen des Telefonbuchs im Standby-Modus die -Taste.
9. ENDE; Ein-/Austaste ()

- a. Beendet ein Telefonat.
 - b. Verlässt das aktuelle Menü um eine Ebene nach oben.
 - c. Drücken Sie die Taste drei Sekunden lang zum Ausschalten.
10. ANRUFERKENNUNG-Taste ()
- a. Liste der Anruferkennung betrachten.
 - b. Inklusive der Anruferkennung empfangener und verpasster Anrufe.

Weitere Mobilteulfunktionen

1. Registrierung mehrerer Mobilteile
 - a. Bis zu neun Mobilteile können an einer Basisstation registriert werden
 - b. ID 11-19: Individuelle Mobilteilkennungen.
 - c. ID 91-99: Gruppenkennungen. Mobilteile können vom Mobilteil-Menü (einer) Gruppe(n) zugewiesen werden und Funk nutzen, wenn ein Festnetz- oder interner Anrufer eine Gruppenkennung eingibt.
2. Anrufvibration
 - a. Bei eingehenden Anrufen & hausinternen Anrufen.
 - b. Sechsstufige Ruftonlautstärkeauswahl (Aus/Gering/Mittel/Hoch/Vibration/Vibration & Hoch)
 - b. Acht Ruftöne
3. Anruferkennung
 - a. Zeigt Name und Telefonnummer des Anrufers auf dem LCD an (erforderlich Anruferkennungsdienst vom örtlichen Telefonunternehmen)
4. Warteschlange mit Anruferkennung
 - a. Zeigt die Informationen des zweiten auf derselben Leitung eingehenden Anrufs an, während der erste Anruf noch aktiv ist (benötigt die Dienste Warteschlange und Anruferkennung vom örtlichen Telefonunternehmen)
5. Namenshinweis mit Anruferkennung
 - a. Übereinstimmung der Anruferkennung mit den Telefonbucheinträgen; wenn eine Übereinstimmung vorliegt, zeigt das LCD den Namen oder Nicknamen anstatt der einfachen Anruferkennung an (erfordert Anruferkennung und Warteschlange seitens des örtlichen Telefonunternehmens).
6. BNS (Bitte nicht stören, d. h. stummer Rufton)
7. Anrufprotokolle
 - a. Wahlwiederholung: Speichert die zehn häufigst gewählten Nummern (bis zu 26 Ziffern pro Nummer). Wahlwiederholung aller zehn zuletzt gewählten Rufnummern.
 - b. Protokoll der empfangenen & neuen Anrufe: Insgesamt 50 Einträge (16-stellige Telefonnummer, 16-stellige Namen und Datums-

- /Zeitstempel); erfordert Anruferkennungsdienst seitens der örtlichen Telefongesellschaft.
- c. Telefonnummern und Namen können während der Anzeige im Telefonbuch gespeichert werden.
8. Anrufsperrung
- Blockieren Sie Ferngespräche und Telefonate ins Ausland.
 - Bis zu fünf Zeichen jeder Anrufsperrung; bis zu fünf Einträge.
 - Wenn Sie eine bestimmte Nummer zum Erhalt des Freizeichens wählen müssen, müssen Sie diese Nummer während der Einstellung der Anrufsperrung eingeben.
- [hinweis] Sie müssen die Benutzerkennung und das Kennwort zur Durchführung dieser Funktion korrekt eingeben. Das Standardkennwort lautet "0000".
9. Annahme mit jeder beliebigen Taste (mit Ausnahme der Taste  und der Taste mit dem Hinweis **STILL**)
10. Tastensperre
- Bei ausgewählter Tastensperre sind alle Tasten gesperrt. Drücken Sie zum Freigeben die Taste mit dem Hinweis **ENTSPR** (links) und anschließend "*".
11. Vorwahl
- Ein Zugangscode mit bis zu 14 Ziffern inklusive Leerzeichen kann beim Wählen von Rufnummern aus Anrufprotokollen, Telefonbuch und Wählen-und-Senden automatisch vor die der Nummer eingefügt werden.
12. Anruf halten
- Hält den Anruf in der Leitung
13. Stummschaltung
- Drücken Sie zum Deaktivieren des Mikrofons am Mobilteil während des Gesprächs die Taste mit dem Hinweis **STUMM** (links). Drücken Sie zum Aktivieren die Taste mit dem Hinweis **TON** (links).
14. Telefonbuch
- 50 Einträge - jeweils mit Telefonnummer oder Mobilteilkennung (bis zu 26 Ziffern) und Name (bis zu 16 Zeichen)
 - Alphabetisch sortiert angezeigt und Suche nach Buchstabe.
 - Vom Bildschirm wählen.
 - Während des Standby-Modus können sie durch Drücken der Navigationstasten  /  das Telefonbuch aufrufen.
15. Tastenton
- Vierstufige Tastentonlautstärken (Aus/Niedrig/Mittel/Hoch).
 - Vier Tastentöne.
16. Anruf-Timer

- Zeigt die Dauer des aktuellen Telefonats während und umgehend nach dem Anruf an.
17. Programmierbarer Funktionsanruf
- Ermöglicht Ihnen, die häufigst verwendeten Funktionscodes im EP801 vorzuprogrammieren, wenn dieses Teil einer privaten Vermittlungsstelle ist.
 - Es können bis zu zehn Einträge gespeichert werden.
 - Sobald der Funktionscode programmiert ist, können Sie diese Funktionen während des Anrufs durchführen, indem Sie die Taste mit dem Hinweis **OPTION** drücken.
18. Verstärker (PA) Ein/Aus
- De-/Aktiviert die Sammelaufruf-Funktion.
 - Wenn der Verstärker auf "Aus" eingestellt ist, kann das Mobilteil keinen Sammelaufruf von der Basis oder anderen registrierten Mobilteilen empfangen. Aber es kann die Anrufe gleichzeitig an die Basis und andere registrierte Mobilteile senden.
19. Menüanzeige
- Vermeiden Sie falsche Einstellungen der "Anrufeinstellungen" (**MENU-4**), "Telefonereinstellungen" (**MENU-5**), "Basisereinstellungen" (**MENU-6**) und Multi-Basisstationen-Einstellungen (**MENU-7-3**), indem Sie diese verbergen.
 - Vor dem Aufrufen der Menüanzeige (**MENU-8**) wird ein Kennwort abgefragt; das Standardkennwort des Mobilteils lautet "0000".
 - Wenn diese Einstellungen aktiviert sind, werden diese Einstellungen nicht länger angezeigt, sofern Sie diese nicht durch erneutes Aufrufen der Menüanzeige deaktivieren.
20. Gruppeneinstellungen
- Ermöglicht dem Mobilteil die Zuweisung zu einer oder mehreren Gruppen.
Re: Es können bis zu neun Einträge zugewiesen werden.
21. Benutzerdefinierter Name
- Ermöglicht die Änderung des "EP801"-Bildschirms zur gewünschten Formulierung oder Information, z. B. dem Benutzernamen.
Re: Es können bis zu 32 Zeichen eingegeben werden.
22. Kennwort ändern
- Ermöglicht die Änderung des Mobilteilkennwortes, welches zum Aufrufen der Anrufsperrung (**MENU-4-3**) und Menüanzeige (**MENU-8**) benötigt wird.
Re: Standard ist "0000".
23. PIN ändern
- Ermöglicht die Änderung der Basis-PIN, die zum Aufrufen der Basisereinstellungen (**MENU-6**) benötigt wird.
Re: Standard ist "0000".

24. DTMF-Dauer

- a. Wählen Sie über **MENÜ-6-1** die variable Dauer des DTMF-Tons.
- b. Standard ist 100 ms.
- c. Zum Aufrufen der Basiseinstellungen ist die PIN erforderlich. Standard ist "0000".

Re: Klären Sie Änderungen besser zuvor mit Ihrer Telefongesellschaft ab.

25. Programmierbares Timing der Flash-Taste

- a. Wählen Sie über **MENÜ-6-2** das Timing der Flash-Taste
- b. 9-stufige Timing-Auswahl (100 ms - 900 ms), Standard = 600 ms.
- c. Der Standardwert (600 ms) funktioniert in den meisten Regionen. Änderungen dieser Einstellung können dazu führen, dass die Flash-Taste nicht funktioniert. Ändern Sie dies nur, wenn Sie sicher sind, dass der neue Wert funktioniert.
- d. Zum Aufrufen der Basiseinstellungen ist die PIN erforderlich. Standard ist "0000".

26. Weisen Sie die nächste Mobilteilkennung dem neuen Mobilteil zu

- a. Nutzen Sie zum Zuweisen der nächsten Mobilteilkennung zu einem neuen Mobilteil das registrierte Mobilteil von **MENÜ-6-3**.
- b. Falls Sie keine nächste Mobilteilkennung zuweisen, weist das System dem neuen Mobilteil automatisch eine Mobilteilkennung zu.
- c. Zum Aufrufen der Basiseinstellungen ist die PIN erforderlich. Standard ist "0000".

27. Mobilteil löschen

- a. Nutzen Sie zum Entfernen eines anderen registrierten Mobilteils das registrierte Mobilteil von **MENÜ-6-4**, falls das andere registrierte Mobilteil erkannt wird.
- b. Sobald Sie das andere registrierte Mobilteil gelöscht haben, können Sie stattdessen ein neues Mobilteil registrieren.
- c. Zum Aufrufen der Basiseinstellungen ist die PIN erforderlich. Standard ist "0000".

28. PIN ändern

Ermöglicht die Änderung der Basis-PIN, die zum Aufrufen der "Basiseinstellungen" (**MENÜ-6-5**) benötigt wird

- a. Nutzen Sie zum Ändern der PIN das registrierte Mobilteil von **MENÜ-6-5**.
- b. Die Standard-PIN lautet "0000".
- c. Zum Aufrufen der Basiseinstellungen ist die PIN erforderlich. Standard ist "0000".

29. Automatisches Auflegen

- a. Nutzen Sie zum Ein-/Ausschalten der Funktion zum automatischen

Auflegen das registrierte Mobilteil von **MENÜ-6-6**.

- b. Wenn Sie die Funktion einschalten, legt das Mobilteil automatisch auf, sobald die Person am anderen Ende der Leitung auflegt.
- c. Zum Aufrufen der Basiseinstellungen ist die PIN erforderlich. Standard ist "0000".

30. Vorwahl

Die Vorwahl-Einstellung ermöglicht Ihnen Anrufe innerhalb von Orts- oder Landesvorwahlen, ohne dass Sie die Vorwahl eingeben müssen.

- a. Rufen Sie zum Einstellen der "Ortsvorwahl" **MENÜ-4-6-1** auf.
- b. Rufen Sie zum Einstellen der "Landesvorwahl" **MENÜ-4-6-2** auf.
Re: Es können bis zu 3 Ziffern eingegeben werden.

31. Einstellungen für mehrere Basisstationen

- a. Es können bis zu vier Basisstationen in einem System eingestellt werden.

32. Zeit einstellen

Die Funktion der Zeiteinstellung ermöglicht Ihnen, Datum und Uhrzeit zur Unterstützung der DTMF-Anruferkennung einzustellen (DTMF-Anruferkennung fügt beim Empfangen von Anrufen aus dem öffentlichen Telefonnetz Datum und Uhrzeit nicht hinzu, wenn Sie diese Einstellung nutzen; der Anrufer kann Datum und Uhrzeit beim Empfangen der Anruferkennung aufrufen)



- a. Rufen Sie zum Anpassen der Basiseinstellungen **MENÜ-6** auf.
- b. Drücken Sie zur Auswahl der gewünschten Basis  oder .
- c. Geben Sie die Basis-PIN ein (Standard ist "0000").
- d. Drücken Sie zum Aufrufen der Zeiteinstellung auf "7".
- e. Geben Sie vier Ziffern für MM/TT (Monat/Tag) und anschließend vier Ziffern 4 für St/mm (Stunde : Minute) ein
- f. Drücken Sie zum Abschließen der Einstellungen die Taste mit dem Hinweis **SPEICH** (links).

Abbildung der Basis



Abbildung der Basis



Funktionen der Basis

Grundfunktionen der Basisstation

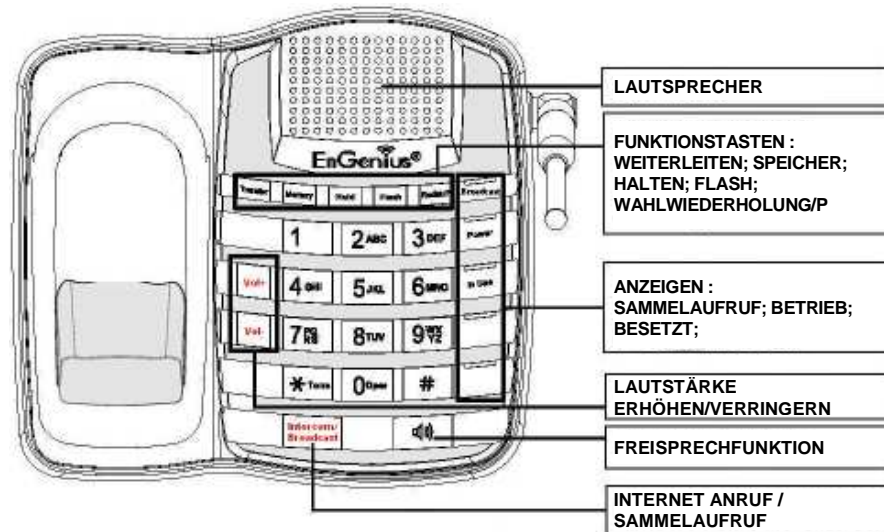
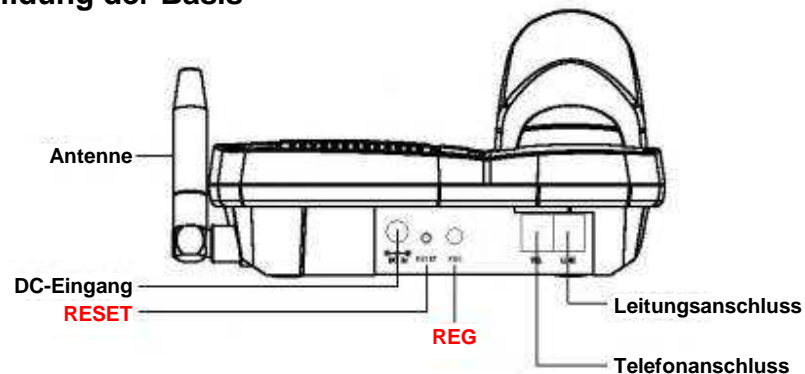
1. Antenne
 - a. Der Antennenanschluss verfügt über einen **normalen Schraubanschluss**; drehen Sie diesen zum Entfernen der Antenne oder des Kabels gegen den Uhrzeigersinn und zum Installieren im Uhrzeigersinn. Eine falsche Installation kann den Anschluss beschädigen.
 - b. Platzieren Sie bei Verwendung einer Außenantenne diese Antenne (statt der Basisstation) an einem möglichst hohen Standort zur Erzielung eines ungehinderten Übertragungsweges.
2. LED
 - a. Power (Betrieb): Zeigt an, ob die Basisstation mit Strom versorgt ist.
 - b. In-Use (Im Betrieb): Zeigt eine aktive Telefonleitung an.
 - c. Sammelaufruf: Zeigt einen "Sammelaufruf" an.
3. RESET-Taste
 - a. Setzt die Basisstation auf die Werkseinstellungen zurück.
 - b. Die Reset-Taste dient der Vermeidung einer versehentlichen Systemwiederherstellung.
 - c. Alle Mobilteile (inklusive dem des Administrators) und weiteren Basisstationen müssen nach dem Zurücksetzen einer Basisstation neu registriert werden.
4. Registrierungstaste (REG)

Ruft den Registrierungsmodus gemeinsam mit dem Mobilteil auf; weist Mobilteilkennungen zu (11-19).
5. Leitungsanschluss

Standard-RJ-11C-/CA-11A-Anschluss zum Anschließen des Telefonkabels
6. Telefonanschluss

Ein weiterer RJ-11C-Port zum Anschließen eines optionalen Anrufbeantworters
7. Wähltasten
 - a. Geben Sie die Telefonnummer nach Drücken der Freisprechfunktionstaste ein.
 - b. Rufen Sie die Mobilteil- oder Gruppenkennung auf, wenn Sie einen internen Anruf oder Sammelaufruf durchführen.
 - c. Geben Sie die Telefonnummer ein, wenn Sie diese im Basis-Schnellwahlverzeichnis speichern möchten.

8. Funktionstasten
 - a. WEITERLEITUNG (TRANSFER): Drücken Sie während des Gesprächs die Taste zur Weiterleitung des Anrufs an ein registriertes Mobilteil.
 - b. SPEICHER (MEMORY): Speichert die Telefonnummer im Schnellwahlspeicher der Basis. Bis zu 20 Einträge. Hierüber können Sie während des Sprechens auch eine Telefonnummer aus dem Schnellwahlspeicher abrufen.
 - c. HALTEN (HOLD): Drücken Sie die Taste zum Halten eines Anrufes.
 - d. FLASH (FLASH): Drücken Sie die Flash-Taste zum Unterbrechen der Telefonleitung zum Erhalt eines Freizeichens nach Beendigung eines Telefonats oder zum Ausführen der Warteschlangenfunktion von der örtlichen Telefongesellschaft während eines Telefonats.
 - e. WAHLWIEDERHOLUNG/P (REDIAL/P): Mit dieser Taste erhalten Sie die zuletzt gewählte Nummer. Oder speichern Sie eine Pausezeit (1 Sekunde) gemeinsam mit Eintrag des Schnellwahlspeichers.
9. Lautstärketasten (VOL+ und VOL-)
 - a. Zum Erhöhen oder Verringern der Rufertonlautstärke während des Standby-Modus.
 - b. Zum Erhöhen oder Verringern der Mikrofonlautstärke während des Sprechmodus.
10. FREISPRECHFUNKTIONstaste (☎)
 - a. Drücken Sie zum Erhalt eines Freizeichens die Taste; geben Sie dann die Telefonnummer des ausgehenden Anrufs ein.
 - b. Durch erneutes Drücken beenden Sie das Telefonat.
 - c. Beim Aktivieren der Freisprechfunktion schaltet sich auch die Hintergrundbeleuchtung der Taste ein.
11. INTERNER ANRUF-/SAMMELAUFRUF-Taste (INTERCOM BROADCAST)
 - a. Geben Sie die Mobilteilkennung ein, drücken Sie dann die Taste zur Aktivierung der internen 2-Wege-Anruffunktion.
 - b. Geben Sie die Mobilteilkennung ein, halten Sie die Taste anschließend zur Aktivierung der Sammelaufruffunktion eine Sekunde lang gedrückt.

Re: Drücken Sie die INTERER ANRUF/SAMMELAUFRUF-Taste ohne Eingabe der Mobilteilkennung; alle registrierten Mobilteile werden aktiviert.
12. DC-Eingang: Hier schließen Sie das Netzteil an

Abbildung des Ladestation

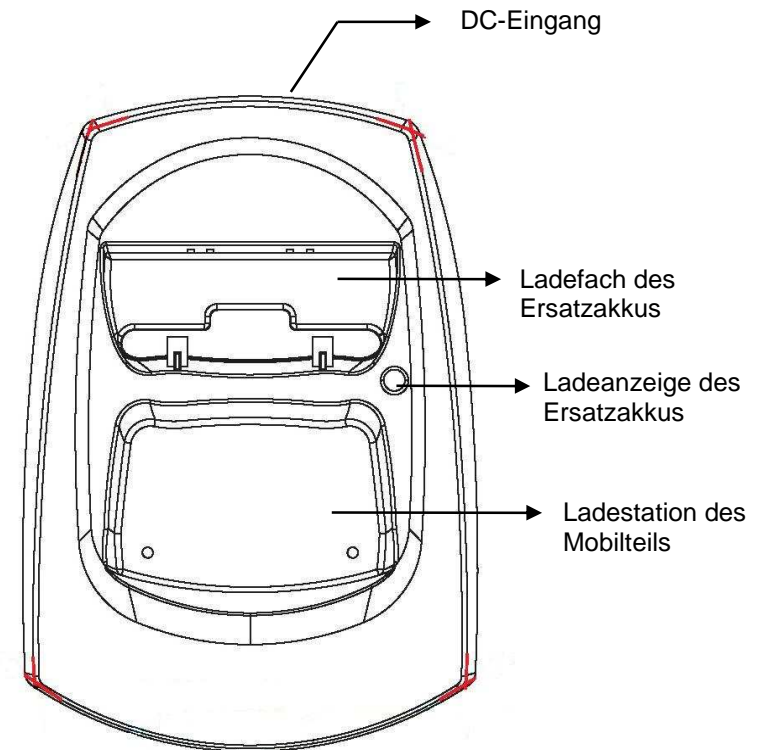

Ladefunktionen

1. DC-Eingang
Hier schließen Sie das AC-Netzteil des Ladegerätes an.
2. Ladestation des Mobilteils
 - a. Der Akku des Mobilteils wird aufgeladen, wenn sich das Mobilteil in der Ladestation befindet.
 - b. Informationen über den Ladestatus erhalten Sie auf dem LCD des Mobilteils
 - (1) Ladevorgang: Die Akkustatusleiste läuft durch, auf dem LCD-Bildschirm erscheint: "Ladevorgang"
 - (2) Vollständig aufgeladen: Die Akkustatusleiste bleibt konstant, auf dem LCD-Bildschirm erscheint: "Aufgeladen"
 - (3) Ladevorgang fehlgeschlagen: Sollte während des Ladevorgangs ein Fehler auftreten, erscheint auf dem LCD-Bildschirm: Ladefehler"
3. Ladefach des Ersatzakkus
 - a. Der Ersatzakku wird aufgeladen, wenn sich der Akku im Fach befindet.
 - b. LED ist die Ersatzakku-Ladeanzeige
 - (1) Das Fach ist leer und das Gerät ist eingeschaltet: LED ist ausgeschaltet
 - (2) Der Akku wird aufgeladen: LED ist grün
 - (3) Vollständig aufgeladen: LED ist ausgeschaltet
4. Mit diesem Ladegerät können Sie den Akku nicht überladen.
5. Das Netzteil der Ladestation kann auch als Reiseladegerät genutzt werden. Sie können das Gerät jedoch nicht ausschalten, während das Mobilteil über das Reiseladegerät aufgeladen wird. Eine Warnmeldung "Trennen Sie das Reiseladegerät, schalten Sie es aus" wird auf dem LCD angezeigt.

Hinweise:

1. Laden Sie die Akkus vor der ersten Inbetriebnahme vollständig auf.
2. Das Mobilteil und die Ersatzakkus können gleichzeitig aufgeladen werden.
3. Das Mobilteil schaltet sich automatisch ein, wenn Sie es in die Ladestation stecken.
4. Wenn der Akku jedoch verbraucht ist, dauert es etwa eine Minute, bis sich das Mobilteil automatisch einschaltet.

Erste Schritte

Installation der Basisstation

Sie können die Basisstation auf drei verschiedene Weisen aufstellen:

- Nur die Basisstation
- Basisstation plus Anrufbeantworter
- Basisstation plus Standardtelefon

Zur Erzielung optimaler Leistung halten Sie bitte mindestens einen Abstand von 1 Meter zwischen der Basisstation und anderen Elektrogeräten (z. B. Fernseher, Computer, Stereoanlage, Faxgerät, Anrufbeantworter, Schnurlostelefon, etc.) ein.

1. Installieren Sie die Antenne der Basisstation.
Der Antennenanschluss der Basisstation verfügt über einen **normalen Drehanschluss**; drehen Sie die Antenne oder das Kabel zum Installieren im Uhrzeigersinn und zum Entfernen gegen den Uhrzeigersinn. Eine falsche Installation kann den Anschluss beschädigen.

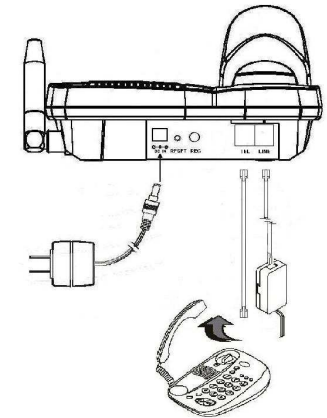

2. Schließen Sie das Transformatorende des AC/DC-Netzteils der Basisstation in eine normale AC-Steckdose; schließen Sie das andere Ende an der "DC-Eingang"-Buchse an der Rückseite der Basisstation an.
 - a. Der DC-Netzstecker der Basisstation ist größer als der DC-Stecker des Ladegerätes. Der DC-Stecker des Ladegerätes passt nicht in die DC-Eingangsbuchse der Basis.
 - b. Die Stromversorgung der Basisstation (DC-Netzteil) und die Telefonleitung sollten an einem Überspannungsschutz mit Telefonleitungsschutz angeschlossen werden.
3. Schließen Sie das Telefonkabel am "LINE"-Anschluss an.
4. Ein Standardtelefon oder einen Anrufbeantworter können Sie am danebenliegenden Anschluss an der Unterseite des Basisstation (mit "TEL" markiert) anschließen.

Installation von Hand- und Ladegerät

1. Schließen Sie das Transformatorende des AC/DC-Netzteils des Ladegerätes in eine normale AC-Steckdose; schließen Sie das andere Ende an der "DC-Eingang"-Buchse an der Rückseite des Ladegerätes an.
2. Installieren Sie den Akku im Mobilteil.
3. Installieren Sie die Antenne des Mobilteils.
4. Stecken Sie das Mobilteil auf die vordere Ladestation.
5. Laden Sie den Akku vor der Inbetriebnahme drei Stunden lang vollständig auf.
6. Die Telefonanlage ist nun betriebsbereit und kann die Grundfunktionen wie das Aussenden oder Annehmen von externen und internen Anrufen durchführen. Der Grundbetrieb erfordert keine Programmierung von Basisstation oder Mobilteil.

Hinweis:

1. Mobilteil(e), die gemeinsam mit einer Basisstation geliefert werden, sind am Werk registriert. Falls Sie ein neues Mobilteil haben, müssen Sie das Mobilteil mit der Basisstation registrieren, damit es als weiteres Mobilteil von der/den Basisstation(en) und durch andere Mobilteile erkannt wird. Beachten Sie die Hinweise zu Mobilteilregistrierung.
2. Laden Sie die Akkus vor der ersten Inbetriebnahme vollständig auf.

Grundbedienung

Betriebsmodi

Sowohl die Basisstation als auch das Mobilteil haben Betriebsprofile, zu deren Zeiten nur bestimmte Verfahren oder Funktionen durchgeführt werden können.

A. Betriebsmodi der Basis

1. **Inaktivitätsmodus**- dies ist der Standardmodus. Freisprechfunktion-, interner Anruf-, Sammelaufruf- und die Lautstärketasten sind im Inaktivitätsmodus aktiv.
2. **Gesprächsmodus**- die Basis läuft während des Telefonats, internen Anrufs und Sammelaufrufs in diesem Modus. Die Wähltasten, "Weiterleitung", "Speicher", "Halten", "Flash"- und "Wahlwiederholung/P"-Tasten sind in diesem Modus aktiv. Die "Besetzt", "Interner Anruf"- und "Sammelaufruf"-LED leuchtet entsprechend.
3. **Registrierungsmodus**- die Basis ruft diesen Modus auf, indem Sie die REG-Taste drei Sekunden lang drücken. Sobald dieser Modus aufgerufen wurde, ist keine der Tasten an der Basis mehr verfügbar. Die LEDs der Freisprechfunktion und internen Anrufe leuchten im Registrierungsmodus; auch wird ein Bestätigungston ausgegeben.

B. Betriebsmodi des Mobilteils

1. **Standby-Modus**- dies ist der Standardmodus.
 - a. Falls keine Aktivität stattfindet, ruft das Mobilteil zum Energiesparen automatisch den RUHEZUSTAND/INAKTIVITÄTsmodus auf.
 - b. Wenn Sie die ENDE-Taste drei Sekunden lang gedrückt halten, schaltet sich das Mobilteil vollständig aus.
 - c. Die Bildschirmschoner (angepasster Name) bei Inaktivität kann bearbeitet werden.
 - d. Die zweistellige Nummer zeigt die Mobilteilkennung an
2. **Menümodus**
 - a. Drücken Sie zum Aktivieren des Menümodus die rechte Taste mit dem Hinweis.
 - b. Im Menümodus können die Einstellungen des Mobilteils sowie die auf dem Speicher enthaltenen Informationen geändert werden.
 - c. Weitere Einzelheiten zu den Funktionen, auf die Sie über die Menüauswahl zugreifen können, finden Sie auf Seite 38.
 - d. Die Menüstruktur wird nachstehend angezeigt:



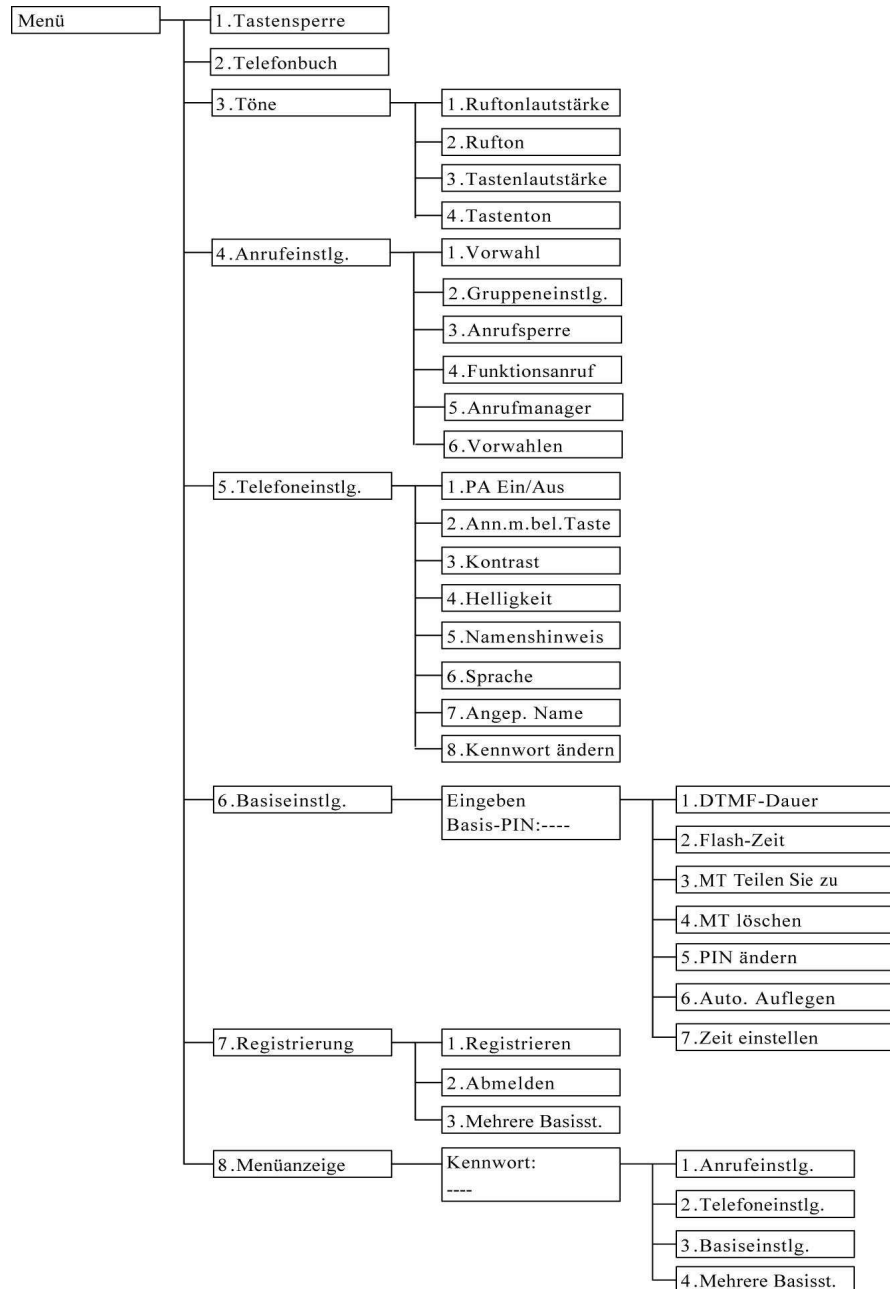

3. Menübaum







Durchführen eines Anrufs

A. Vom Mobilteil

1. Drücken Sie , warten Sie auf ein Freizeichen, geben Sie dann die Telefonnummer ein.
2. Alternativ können Sie zuerst die Telefonnummer eingeben und dann die -Taste drücken. Bei dieser Methode können Sie mit den Tasten mit den Hinweisen **LEER.** (links) und **LÖSCH.** (rechts) die eingegebene Nummer bearbeiten. "Löschen" löscht die zuletzt eingegebene Ziffer. "Leeren" löscht die gesamte Zeile; der Wählmodus bleibt jedoch aktiv.



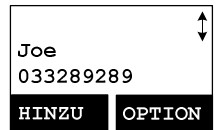
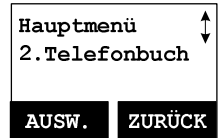

3. **Schnellwahl** durch Zugreifen auf die Einträge des Telefonbuchs (Menü → 2)
 - a. Drücken Sie zum Aufrufen des Telefonbuchs die Navigationstasten  / .
 - b. Drücken Sie zum Wählen der Nummer die -Taste
4. Drücken Sie zum Abbrechen des Wählvorgangs die -Taste.



Hinweise:

1. Falls die Leitung belegt ist, zeigt das LCD "Keine Leitung verfügbar" und das Mobilteil ruft wieder den Standby-Modus auf.
2. Falls keine Verbindung hergestellt werden konnte, zeigt das LCD nach einer Verzögerung von 12 Sekunden "Keine Basis" an.
3. Ein Anruf-Timer beginnt mit der Anzeige der Dauer des Telefonats nach Verbindungsaufbau.



B. Von der Basis

1. Drücken Sie , warten Sie auf ein Freizeichen, geben Sie dann die Telefonnummer ein.
2. Nutzen Sie die Schnellwahl durch Zugreifen auf die Einträge des Basisspeichers. Drücken Sie , dann **MEMORY** und den Standort der Schnellwahl "N" (N : 00 - 19)
3. Durch erneutes Drücken der -Taste beenden Sie das Telefonat.

Durchführen eines 2-Wege- / internen Anrufs

Das schnurlose Telefonsystem EP801 bietet die Möglichkeit zu privaten, internen / 2-Wege-Funkanrufen ohne Basisstation. Interne / 2-Wege-Kommunikation kann von oder an die Basisstationen und Mobilteile ausgeführt werden.

A. Mobilteil-zu-Mobilteil-Anrufe



1. Drücken Sie die -Taste und anschließend eine zweistellige Mobilteil- oder Gruppenkennung.
2. Drücken Sie zum Beenden des Telefonats die -Taste.





Hinweise:

1. Interne Anrufe können unabhängig von der Anwesenheit der Basisstation hergestellt werden.
2. Falls eine Gruppenkennung eingegeben ist, stellt das erste Mobilteil (das einer Gruppe zugehört), welches den Anruf beantwortet, eine Verbindung mit dem Anrufer her. Beachten Sie die Informationen zur Mobilteilgruppen-Zuweisung.
3. Falls keine Verbindung hergestellt werden kann, zeigt das LCD nach einer Verzögerung von 12 Sekunden "Keine Verbindung" an.

B. Interner/2-Wege-Anruf von Basis zu Mobilteil

1. Drücken Sie zum Herstellen eines internen Anrufs an alle registrierten Mobilteile auf  an der Basisstation. Das erste Mobilteil, das diesen Anruf annimmt, stellt eine Gesprächsverbindung mit der Basis her.
2. Oder geben Sie eine zweistellige Mobilteil-/Gruppenkennung ein und drücken sie dann zum Herstellen eines internen Anrufs mit dem gewünschten Mobilteil/der Gruppe die -Taste.
3. Der INTERNER ANRUF-LED blinkt, bis ein Mobilteil antwortet.
4. Die Basis führt 30 Sekunden lang einen Funkruf durch; dann beendet er den Funkruf, falls kein Mobilteil antwortet.
5. Bevor ein Mobilteil antwortet, kann der interne Anruf nur von der Basis durch erneutes Drücken der -Taste beendet werden. Sobald jedoch ein Mobilteil antwortet, können sowohl die Basis als auch das entsprechende Mobilteil den Anruf beenden.



C. Interner/2-Wege-Anruf von Mobilteil zu Basis

1. Drücken Sie die -Taste und anschließend die linke Taste mit dem Hinweis --BASIS
2. Die Basis klingelt, bis Sie die -Taste zum Verbinden des internen Anrufs mit dem Mobilteil drücken.





Einen Sammelaufruf durchführen

A. Mobilteil-zu-Mobilteil-Anrufe

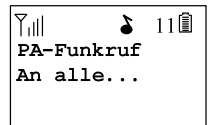
1. Sammelaufruf an alle Mobilteile
 - a. Drücken Sie die -Taste (linke Seite des Mobilteils) eines Mobilteils.
 - b. Während das Mobilteil mit allen Mobilteilen innerhalb der Kommunikationsreichweite einen Sammelaufruf herstellt, ertönt ein Signalton.
 - c. Beginnen Sie damit, die als Sammelaufruf zu versendende Mitteilung aufzusprechen, sobald Sie den Signalton hören; die Freisprechfunktion der Zielmobilteile wird aktiviert.
 - d. Drücken Sie zum Beenden des Sammelaufrufs die -Taste.



2. Sammelaufruf an eine Mobilteilgruppe
 - a. Geben Sie die Gruppenkennung ein und drücken Sie anschließend die -Taste (linke Seite des Mobilteils).
 - b. Während das Mobilteil mit allen Mobilteilen innerhalb der Kommunikationsreichweite einen Sammelaufruf herstellt, ertönt ein Signalton.
 - c. Beginnen Sie damit, die als Sammelaufruf zu versendende Mitteilung aufzusprechen, sobald Sie den Signalton hören; die Freisprechfunktion der Zielmobilteile wird aktiviert.
 - d. Drücken Sie zum Beenden des Sammelaufrufs die -Taste.

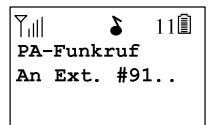

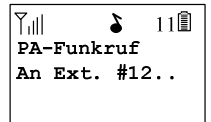

3. Sammelaufruf an ein einzelnes Mobilteil
 - a. Geben Sie die Mobilteilkennung ein und drücken Sie anschließend die -Taste (linke Seite des Mobilteils).
 - b. Während das Mobilteil mit allen Mobilteilen innerhalb der Kommunikationsreichweite einen Sammelaufruf herstellt, ertönt ein Signalton.
 - c. Beginnen Sie damit, die als Sammelaufruf zu versendende Mitteilung aufzusprechen, sobald Sie den Signalton hören; die Freisprechfunktion der Zielmobilteile wird aktiviert.



d. Drücken Sie zum Beenden des Sammelaufrufs die  -Taste.



B. Sammelaufruf von Basis an Mobilteil

1. Sammelaufruf an alle Mobilteile

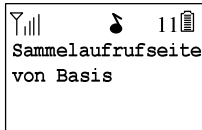
- Drücken Sie zum Durchführen eines internen Anrufs an alle registrierten Mobilteile die  -Taste .
- Während das Mobilteil mit allen Mobilteilen einen Sammelaufruf herstellt, ertönt ein Signalton.
- Die SAMMELAUFRUF-LED leuchtet auf.
- Drücken Sie die  -Taste erneut und kehren Sie zum Beenden des Sammelaufrufs zurück.



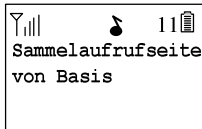

2. Sammelaufruf an eine Mobilteilgruppe

- Geben Sie die Kennung der Gruppe ein und drücken Sie die  -Taste.
- Während das Mobilteil mit allen Mobilteilen innerhalb der Kommunikationsreichweite einen Sammelaufruf herstellt, ertönt ein Signalton.
- Beginnen Sie damit, die als Sammelaufruf zu versendende Mitteilung aufzusprechen, sobald Sie den Signalton hören; die Freisprechfunktion der Zielmobilteile wird aktiviert.
- Drücken Sie zum Beenden des Sammelaufrufs die  -Taste.



3. Sammelaufruf an ein einzelnes Mobilteil

- Geben Sie die Kennung des Mobilteils ein und drücken Sie die  -Taste.
- Während das Mobilteil mit allen Mobilteilen innerhalb der Kommunikationsreichweite einen Sammelaufruf herstellt, ertönt ein Signalton
- Beginnen Sie damit, die als Sammelaufruf zu sendende Mitteilung aufzusprechen, sobald Sie den Signalton vernehmen; die Freisprechfunktion der Zielmobilteile wird geöffnet
- Drücken Sie zum Beenden des Sammelaufrufs die  -Taste.

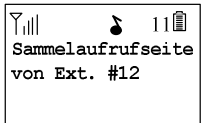

C. Sammelaufruf von Mobilteil an Basis

1. Sammelaufruf an die Basisstation



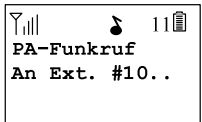

- Geben Sie die Kennung der Basis (10) ein und drücken Sie die  -Taste
- Während das Mobilteil mit der Basisstation einen Sammelaufruf herstellt, ertönt ein Signalton.



- Beginnen Sie damit, die als Sammelaufruf zu sendende Mitteilung aufzusprechen, sobald Sie den Signalton vernehmen; die Freisprechfunktion der Basis wird geöffnet
- Drücken Sie zum Beenden des Sammelaufrufs die  -Taste.



Wahlwiederholung

A. Vom Mobilteil

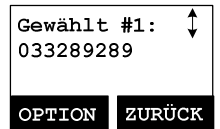
- Drücken Sie die Taste mit dem Hinweis **WAHLWD** (links).
- Das LCD zeigt die zuletzt gewählte Telefonnummer an. Drücken Sie zum Wählen dieser Nummer die  -Taste.
- Blättern Sie mit den Tasten  /  durch die zehn zuletzt gewählten Telefonnummern. Wählen Sie eine Nummer und drücken Sie die  -Taste. [Hinweis] Interne Rufnummern (Mobilteilkennungen) werden nicht im Protokoll der zehn zuletzt gewählten Nummern gespeichert.



B. Von der Basis

- Drücken Sie nach dem Freizeichen die Taste  , gefolgt von  ; dadurch wird die zuletzt gewählte Nummer erneut gewählt.

Empfangen eines Anrufs

A. Mobilteil

- Bei einem eingehenden Anruf zeigt das LCD die Anruferkennung an und der Rufton sowie der Vibrationsalarm werden ausgegeben, sofern nicht ausgeschaltet.
- Falls sich das Mobilteil in der Ladestation befindet (der Rufton wird vorübergehend auf "Klingeln" eingestellt, wenn der auf "Vibration" eingestellt war) eben Sie das Mobilteil an und drücken Sie zum Start des Gesprächs die  -Taste.



Re: Sie können über das **MENÜ**-5-2 die Funktion "Annehmen mit jeder beliebigen Taste" einschalten

Hinweise:



1. Wenn Sie den Anruf ignorieren möchten, können Sie die Taste mit dem Hinweis **STILL** (links) drücken. Sofern Sie den Rufton (über das Menü des Mobilteils) nicht ausschalten, gilt die Betätigung der **STILL**-Taste nur für den aktuellen Anruf.
2. Falls der Anruferkennungsdienst verfügbar ist, zeigt das LCD die Informationen des eingehenden Anrufs an. Wenn das LCD "Privat" oder "Unbekannt" anzeigt, hat der Anrufer oder die Telefongesellschaft die Anzeige der Informationen möglicherweise blockiert.

B. Basis

1. Wenn ein Anruf eingeht, ertönt der Rufton und die Freisprech-LED blinkt.
2. Drücken Sie zum Annehmen des Anrufs die -Taste.

Einen internen Anruf empfangen

A. Ein interner Anruf vom Mobilteil

1. Wenn ein interner Anruf eingeht (von anderen Mobilteilen, z. B. Mobilteil 12), wird der Rufton oder Vibrationsalarm ausgegeben, sofern der Rufton nicht ausgeschaltet wurde. Drücken Sie zum Annehmen des internen Anrufs die -Taste.
2. Falls sich das Mobilteil in der Ladestation befindet (der Rufton wird vorübergehend auf "Klingeln" eingestellt, wenn der auf "Vibration" eingestellt war), heben Sie das Mobilteil an und beginnen Sie mit dem Gespräch.
3. Falls sich das Mobilteil nicht in der Ladestation befindet, können Sie den Anruf durch Drücken einer beliebigen Taste (mit Ausnahme von  und der Taste mit dem Hinweis **STILL**) annehmen.

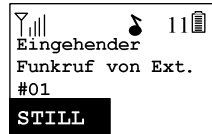

Hinweise:

1. Das LCD zeigt die Mobilteilkennung des Anrufers an.
2. Wenn Sie den Anruf ignorieren möchten, können Sie die Taste mit dem Hinweis **STILL** (links) drücken. Im Gegensatz zum Ausschalten des Ruftons deaktiviert die Betätigung der **STILL**-Taste den Rufton nur bei dem aktuellen Anruf.

B. Interner Anruf von der Basis

1. Wenn ein interner Anruf eingeht (von der Basis), startet der Rufton oder der Vibrationsalarm, sofern der Rufton nicht ausgeschaltet wurde. Drücken Sie zum Annehmen des internen Anrufs die -Taste.

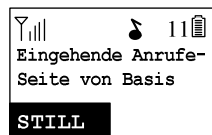



2. Falls sich das Mobilteil in der Ladestation befindet (der Rufton wird vorübergehend auf "Klingeln" eingestellt, wenn der auf "Vibration" eingestellt war), heben Sie das Mobilteil an und beginnen Sie mit dem Gespräch.

Beenden eines Telefonats



A. Vom Mobilteil

Drücken Sie zum Beenden eines Telefonats oder internen Anrufs die -Taste oder legen Sie das Mobilteil in die Ladestation.

B. Von der Basis



Drücken Sie zum Beenden eines Telefonats die -Taste. Beenden Sie ein internes Telefonat durch Drücken der -Taste.

Anpassen der Sprachlautstärke des Mobilteilempfängers (Lautsprecher)

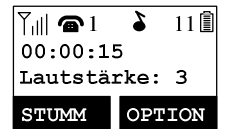
1. Die Sprachlautstärke kann nur während eines Anrufs eingestellt werden.
2. Es stehen sechs Lautstärkeoptionen zur Auswahl. Standard = 3. Mit den Tasten  /  passen Sie die Lautstärke an
3. Die neue Einstellung bleibt bei allen künftigen Telefonaten bestehen, bis sie geändert wird.



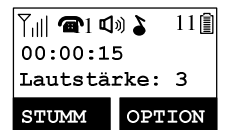

Anpassung der Lautstärke der Mobilteil-Freisprechfunktion

1. Die Sprachlautstärke kann nur während eines Anrufs eingestellt werden.
2. Es stehen sechs Lautstärkeoptionen zur Auswahl. Standard = 3. Mit den Tasten  /  passen Sie die Lautstärke an
3. Die neue Einstellung bleibt bei allen künftigen Telefonaten bestehen, bis sie geändert wird.



Anpassung der Lautstärke der Basis-Freisprechfunktion



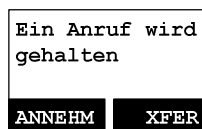

1. Die Sprachlautstärke kann nur während eines Anrufs eingestellt werden.
2. Es stehen sechs Lautstärkeoptionen zur Auswahl. Standard = 3. Mit den Tasten  /  passen Sie die Lautstärke an
3. Die neue Einstellung bleibt bei allen künftigen Telefonaten bestehen, bis sie geändert wird.

Halten eines Telefonats

1. Während eines Telefonats können Sie diese durch Drücken der -Taste in der Leitung halten.
2. Kehren Sie zum Gespräch zurück, indem Sie die Taste mit dem Hinweis **ANNEHM** (links) drücken



Hinweise:

1. Das in der Leitung gehaltene Telefonat kann von dem Mobilteil, welches dieses angenommen oder ausgeführt hat, wieder aufgenommen werden. Doch wenn an diesem Mobilteil zum Aufrufen des Standby-Modus die -Taste gedrückt wird, kann an anderen Mobilteilen zum Annehmen des gehaltenen Telefonats  oder  gedrückt werden (wenn Sie an der Basis die -Taste betätigen, können Sie das gehaltene Telefonat ebenfalls entgegennehmen).
2. Der LCD-Bildschirm des Mobilteils zeigt an, dass ein Telefonat gehalten wird. Ein Alarmton (doppelter Signalton) alle 30 Sekunden erinnert Sie daran, dass über das Mobilteil ein Telefonat gehalten wird.
3. Falls die Durchführung (z. B. Weiterleitung) nach dem Halten des Telefonats fehlschlägt, wird die Verbindung möglicherweise unterbrochen.

Stummschaltung

1. Nach dem Verbindungsaufbau können Sie das Mikrofon des Mobilteils durch Drücken der Taste mit dem Hinweis **STUMM** (links) stumm schalten.
2. Bei aktivierter Stummschaltung hört der Gesprächspartner Ihre Stimme nicht mehr, kann selbst jedoch noch zu Ihnen sprechen.
3. Beenden Sie die Stummschaltung durch Drücken der Taste mit dem Hinweis **TON** (links). Die Stummschaltung wirkt sich nur auf das aktuelle Telefonat aus.

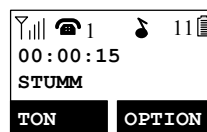

Bitte nicht stören (stummer Rufton)

1. Geben Sie die Tastenfolge MENÜ-3-1 ein und wählen Sie "Aus". Drücken Sie zum Bestätigen Ihrer Auswahl **AUSW.** (links). Dadurch schaltet sich der Rufton aus, bis er über das Menü wieder eingeschaltet wird.

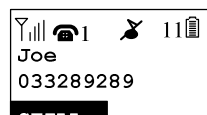

Re: Wenn der Rufton auf "Aus" eingestellt wird, zeigt der Standby-Bildschirm "Rufton aus".

2. Drücken Sie zum vorübergehenden Deaktivieren des Ruftons bei einem eingehenden Anruf die Taste mit dem Hinweis **STILL** (links).

Tastensperre

1. Damit Sie nicht versehentlich eine Nummer wählen, können Sie die Taste mit dem Hinweis **MENÜ** (rechts) drücken und anschließend mit den Tasten "*" die Tastensperre auswählen. Das Tastenfeld des Mobilteils ist gesperrt. Tasteneingaben werden nicht angenommen.
2. Drücken Sie zum Freigeben des Tastenfeldes die Taste mit dem Hinweis **ENTSPR** (links) und dann innerhalb von zwei Sekunden die Ziffer "1".
3. Die Tastensperre ist bis zur Freigabe des Tastenfeldes aktiv.

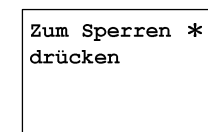
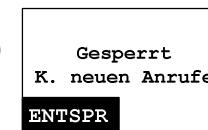

Aufladen und Ersetzen des Akkus



1. Laden Sie den Akku auf, wenn einer oder mehrere der nachstehenden Umstände auftreten:
 - a. Das Telefon gibt alle zwei Sekunden einen Signalton aus.
 - b. Das Akkusymbol zeigt einen sehr niedrigen Akkustand an.
 - c. Das Telefon reagiert nicht auf die Betätigung einer Taste.
 - d. Das LCD und die Hintergrundbeleuchtung verdunkeln sich.
 - e. Auftreten eines Gesprächsreichweitenausfalls.
2. Sie können den Akku des Mobilteils ersetzen, nachdem Sie ein Telefonat in die Warteschleife gesetzt haben.
3. Die Akkubetriebszeit während des Gesprächs und im Standby-Modus kann je nach Gesprächs-/Standby-Bedingungen und Betriebsreichweite variieren. Stecken Sie das Mobilteil zur Erzielung einer optimalen Leistung so oft wie möglich in die Ladestation. **Verwenden Sie nur den Akku und das Ladegerät, der/das vom Hersteller mitgeliefert wurde!**

Erweiterte Bedienung

Registrierung des Mobilteils



- Falls Ihr(e) Mobilteil(e) als Teil eines Systems erworben wurden, sind diese bereits ab Werk mit der Basisstation vorregistriert.
- Falls die Mobilteilkennung "00" lautet, handelt es sich um ein neues Mobilteil oder die Kennung wurde gelöscht. Sie müssen das Mobilteil mit der Basisstation registrieren.

3. Registrierung:

- Drücken Sie zum Aufrufen des Registrierungsmodus **MENÜ-7**
- Halten Sie die Registrierungstaste (REG) an der Basis zwei Sekunden lang gedrückt, bis die LEDs  und  aufleuchten und blinken; auch die Basis gibt einen Rufton aus, der anzeigt, dass sich die Basis im Registrierungsmodus befindet.
- Drücken Sie die Taste "1" am Mobilteil - dadurch ist der Registrierungsprozess abgeschlossen. Die Basisstation weist eine Mobilteilkennung zwischen 12 und 19 zu. Die zugewiesene Kennung wird auf dem LCD des Mobilteils angezeigt und weist darauf hin, dass die Registrierung erfolgreich war.
- Wiederholen Sie die oben genannten Schritte bei allen weiteren Mobilteilen.



4. Abmeldung:

- Sie können das Mobilteil, das Sie benutzen, von der Basis abmelden. Die Abmeldung setzt die Kennung des Mobilteils auf 00 zurück, löscht den Systemsicherheitscode und gibt die alte Kennung zur zukünftigen Registrierung frei.
- Nach der Abmeldung kann das Mobilteil die Basis nicht zum Empfang eines Anrufs oder zu einem internen Anruf mit anderen Mobilteilen nutzen.
- Drücken Sie zum Aufrufen des Registrierungsmodus **MENÜ-7**
- Halten Sie die REG-Taste an der Basis zwei Sekunden lang gedrückt, bis die LEDs  und  aufleuchten und blinken.
- Drücken Sie die Zifferntaste "2" am Mobilteil - dadurch wird die Abmeldung abgeschlossen. Bei erfolgreicher Anmeldung zeigt das Mobilteil "Bitte registrieren" an.

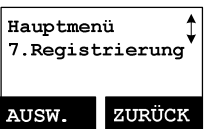

Hinweise:

- Die Basis hat eine 30-sekündige Zeitüberschreitung, die bei Betätigung der REG-Taste beginnt. Das Mobilteil hat eine 12-sekündige Registrierungszeitüberschreitung, nachdem die Registrierung oder Abmeldung ausgewählt wurde. Die Basis und das Mobilteil verlassen den Registrierungsmodus nach der Zeitüberschreitung automatisch.
- Wiederholen Sie die Registrierung oder Abmeldung, falls diese fehlschlägt.

Mobilteilgruppen-Zuweisung

- Es können bis zu neun Mobilteilgruppen (91-99) festgelegt werden; über die Mobilteile können Sie entscheiden, welcher/n Gruppe(n) diese zugewiesen werden sollen.
- Beispiel: Gruppe 1 ist die Kundendienstgruppe, Gruppe 2 die Vertriebsgruppe

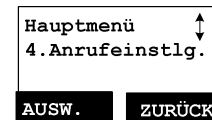

und Gruppe 3 die Marketing-Gruppe. Nehmen wir an, dass Mobilteil 11 alle eingehenden Verkaufs- und Marketinganrufe empfangen möchte. Anschließend muss das Mobilteil 11 der Gruppe 2 und Gruppe 3 "zugewiesen" werden.

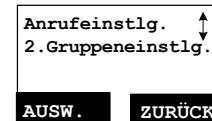

3. Gruppenauswahl:

- Drücken Sie zum Aufrufen des Anrufeinstellungen-Menüs die Taste **MENÜ-4**
- Drücken Sie die Zifferntaste "2", das Mobilteil ruft das Gruppeneinstellungen-Menü auf.
- Drücken Sie die Taste mit dem Hinweis **OPTION** und anschließend die Taste "1" zur Zuweisung der Gruppe ("9#", #: 1 - 9). Geben Sie 1 bis 9 ein.
- Wiederholen Sie die Schritte bei allen gewünschten Gruppen.
- Löschen Sie die Gruppenauswahl durch Drücken der Taste mit dem Hinweis **OPTION**; betätigen Sie anschließend die Zifferntaste "2" zur Zuweisung der Gruppe.

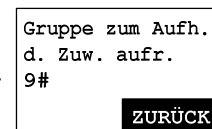
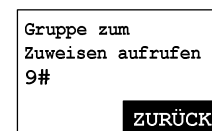
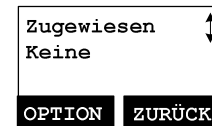

Hinweise:

- Das Mobilteil kann die Gruppenzuweisungen jederzeit ändern.
- Die Basis ist nicht für Gruppenzuweisungen verantwortlich. Folgerichtig kann es ein Mobilteil nicht einer Gruppe zuordnen oder davon entfernen.
- Wenn ein externer oder interner Anruf bei einer Gruppenkennung

eingeht, klingeln alle Mobilteile, die dieser Gruppe zugewiesen sind. Das erste Mobilteil, welches den Anruf annimmt, stellt eine Verbindung zum Anrufer her. Anschließend ist es ein Eins-zu-Eins-Telefonat, kein Eins-zu-Mehreren-Telefonat.

Rufweiterleitung

Während eines Telefonats können Sie ihn zwischen verschiedenen Mobilteilen oder an die Basis weiterleiten.

Direkte Weiterleitung vom Mobilteil

1. Die können ein Telefonat durch Drücken der Taste  in der Leitung halten.





2. Drücken Sie die Taste mit dem Hinweis **XFER** (rechts), gefolgt von der Kennung des Zielmobilteils oder der Taste mit dem Hinweis **BASIS** (links); daraufhin wird das gehaltene Telefonat direkt weitergeleitet.

Nachdem das Telefonat an das Zielmobilteil oder die -basis weitergeleitet wurde, ruft das ursprüngliche Mobilteil automatisch wieder den Standby-Modus auf.



Indirekte Weiterleitung vom Mobilteil

Wenn Sie vor der Weiterleitung des Telefonats mit der Person beim Zielmobilteil oder der Basis sprechen möchten, befolgen Sie bitte die nachstehenden Schritte:

1. Während des Telefonats drücken Sie die -Taste; geben Sie dann die Kennung des Zielmobilteils ein oder betätigen Sie die Taste mit dem Hinweis **BASIS** (links).
2. Drücken Sie zum Beantworten des internen Telefonats die Taste  oder  des Zielmobilteils oder betätigen Sie die -Taste der Basis; nun können Sie mit dem Zielmobilteil sprechen. Nach dem Gespräch beenden Sie durch Drücken des internen Telefonats die Taste ; anschließend kann das Zielmobilteil den internen Anruf annehmen.

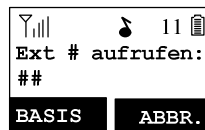
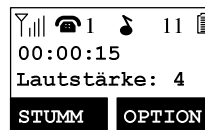

Nachdem das Telefonat an das Zielmobilteil oder die -basis weitergeleitet wurde, ruft das ursprüngliche Mobilteil automatisch wieder den Standby-Modus auf.



Direkte Weiterleitung von der Basis

1. Sie können das Telefonat durch Drücken der Basis- Taste in der Leitung halten.



Re: Wenn ein Telefonat gehalten wird, blinkt die "Besetzt"- und "Freisprech"-LED der Basis.

2. Geben Sie die Kennung des Zielmobilteils ein und betätigen Sie die -Taste; das Zielmobilteil klingelt; nehmen Sie den Anruf durch Drücken der Tasten  /  am Zielmobilteil entgegen.

Nachdem Sie das Telefonat über das Zielmobilteil angenommen haben, ruft die Basis automatisch wieder den Standby-Modus auf.

Indirekte Weiterleitung von der Basis

Wenn Sie vor der Weiterleitung des Telefonats mit der Person beim Zielmobilteil sprechen möchten, befolgen Sie bitte die nachstehenden Schritte:

1. Geben Sie die Kennung des Zielmobilteils ein, betätigen Sie dann die -Taste an der Basis; dadurch können Sie einen internen Anruf mit dem Zielmobilteil durchführen.
2. Drücken Sie zum Beantworten des internen Anrufs die Taste  oder  des Zielmobilteils; nun können Sie mit dem Zielmobilteil sprechen.

Nach dem Gespräch beenden Sie den internen Anruf durch Drücken -Taste an der Basis; anschließend nimmt das Zielmobilteil den gehaltenen internen Anruf an.

Hinweise: Falls das Zielmobilteil nach Zeitüberschreitung des Mobilteilkonrufs nicht antwortet, wird der Anruf wieder an das ursprüngliche Mobilteil zurückgeleitet.

Bedienung des Telefonbuchs

1. Sie können im Telefonbuch bis zu 50 Einträge speichern. Jeder Eintrag beinhaltet eine Telefonnummer oder Mobilteilkennung (bis zu 26 Ziffern) und einen Namen (bis zu 16 Zeichen).
2. Sie können auf das Telefonbuch zugreifen, indem Sie die Taste mit dem Hinweis **MENÜ** (rechts) und anschließend die "2"; oder die Navigationstaste  drücken, während sich das Mobilteil im Standby-Modus befindet.

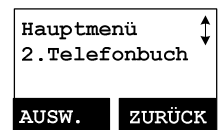





3. So fügen Sie einen neuen Eintrag hinzu:
 - a. Drücken Sie die Taste mit dem Hinweis **HINZU** (links).
 - b. Geben Sie den Namen ein, sobald auf dem LCD "Name?" erscheint. Löschen Sie das zuletzt eingegebene Zeichen durch Drücken der programmierbaren Taste **LÖSCH** (rechts). Drücken Sie nach der Eingabe zum Speichern die Taste mit dem Hinweis **SPEICH** (links).
Re: Die Namenseingabe darf bis zu 16 Zeichen umfassen.
 - c. Anschließend werden Sie aufgefordert, eine Telefonnummer für den soeben hinzugefügten Namen anzugeben.
Re: Die Nummerneingabe darf bis zu 26 Ziffern umfassen.
 - d. Drücken Sie nach der Eingabe der Nummer die Taste mit dem Hinweis **SPEICH** (links); dadurch wird dieser Eintrag im Telefonbuch gespeichert.
 - e. Geben Sie einen Telefonbucheintrag ohne Namen ein; alle Aufzeichnungen ohne Namen werden oben im Telefonbuch angezeigt.
 - f. Drücken Sie zur Eingabe des Namens die entsprechende Ziffer des Tastenfeldes einmal oder mehrmals; je nach Reihenfolge der Zeichen dieser Taste.
Die nachstehende Tabelle zeigt eine Liste der verfügbaren Zeichen sowie deren Reihenfolgen.
Zum Beispiel: Drücken Sie die "2" zur Eingabe des Buchstabens "A" einmal, zur Eingabe des Buchstabens "C" zweimal, etc.



Nummer?

—

SPEICH **LÖSCH**

Hinweise:

1. Wenn Sie eine Telefonnummer eingeben, schreitet der Cursor automatisch zum nächsten Ziffernfeld weiter. Bewegen Sie zum Einfügen oder Löschen den Cursor mit den Navigationstasten  oder  vor und zurück (die Ziffer über dem Cursor oder links vom Cursor, falls sich der Cursor auf der rechten Seite der letzten Ziffer befindet).
2. Wenn Sie einen Namen eingeben, schreitet der Cursor automatisch zum nächsten Zeichenfeld weiter, falls Sie eine andere Taste zum Aufrufen des nächsten Zeichens drücken. Falls Sie fortlaufende Zeichen einer Taste eingeben müssen, können Sie warten, bis der Cursor fortschreitet oder Sie können zum manuellen Bewegen des Cursors auf die nächste oder vorherige Stufe die Navigationstasten  oder  drücken. Auch können Sie zum Bewegen des



Cursors zum Einfügen (links vom Cursor) oder zum Löschen (der Buchstabe über dem Cursor oder links vom Cursor, falls sich der Cursor rechts vom letzten Zeichen befindet) die Tasten  oder  (nutzen).

3. Die eingegebenen Buchstaben erscheinen standardmäßig in Großschreibung. Mit der Taste * schalten Sie zwischen Groß- und Kleinschreibung um.
4. Ein "Pause"-Eintrag stellt eine 1-sekündige Verzögerung beim Wählen der nachfolgenden Ziffern dar; dies kann hilfreich sein, wenn Sie eine Reihe unterteilter Nummern (z. B. Zugangscodes, Kreditkartennummern, automatische Teilnehmereinträge, etc.) anrufen. Die Pause rufen Sie auf, indem Sie die *-Taste zweimal drücken (das LCD zeigt "P" an).. Durch zweimaliges Aufrufen der Pause (PP) erhalten Sie eine 2-sekündige Pause beim Wählen.



5. Buchstabentabelle:

Taste	Zeichen und Reihenfolgen
1	' + , . * () & 1
2	A B C 2
3	D E F 3
4	G H I 4
5	J K L 5
6	M N O 6
7	P Q R S 7
8	T U V 8
9	W X Y Z 9
0	0
*	Leerzeichen – beim Bearbeiten der Zeichen. * – beim Bearbeiten der Nummer.
#	Leerzeichen & # – beim Bearbeiten der Zeichen * & P (Pause) – beim Bearbeiten der Nummer

4. Die Einträge werden alphabetisch angeordnet und als Liste in absteigender Reihenfolge (von A bis Z) gespeichert.
5. Die erste Zeile des LCD-Bildschirms zeigt den Namen und die zweite Zeile zeigt die Telefonnummer. Falls die Telefonnummer mehr als 16 Ziffern umfasst, drücken Sie die Taste mit dem Hinweis **OPTION** (rechts) und wählen Sie zur Anzeige der vollständigen Nummer Option 3.
6. So suchen Sie nicht einer Aufzeichnung:
 - a. Rufen Sie mit der Scrolltaste  den Telefonbuchmodus auf.
 - b. Drücken Sie die Taste zur Eingabe des Anfangsbuchstabens des gesuchten Namens.

- c. Beispiel: Sie suchen nach "EnGenius" - dann drücken Sie einmal die Zifferntaste "3".
- d. Machen Sie die gewünschte Aufzeichnung mit Hilfe der Navigationstasten  oder  ausfindig.

7. So löschen Sie das Telefonbuch:

- a. Suchen Sie mit den Scrolltasten  /  oder der alphabetischen Suchmethode die Aufzeichnung, die Sie bearbeiten oder löschen möchten.

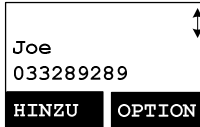



- b. Drücken Sie zum Aufrufen des Bearbeitungsmenüs die Taste mit dem Hinweis **OPTION** (rechts).

- c. Drücken Sie zum Löschen des gewünschten Telefonbucheintrags die "1".

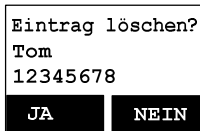
- d. Das LCD zeigt "Eintrag löschen?" an. Drücken Sie zum Bestätigen Ihrer Änderung die Taste mit dem Hinweis **JA** (links).



8. So bearbeiten Sie das Telefonbuch:

- a. Suchen Sie mit den Scrolltasten  /  oder der alphabetischen Suchmethode die Aufzeichnung, die Sie bearbeiten oder löschen möchten.

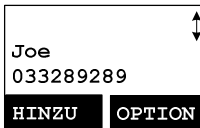

- b. Drücken Sie zum Aufrufen des Bearbeitungsmenüs die Taste mit dem Hinweis **OPTION** (rechts).

- c. Drücken Sie zum Bearbeiten des gewünschten Telefonbucheintrags die "2".

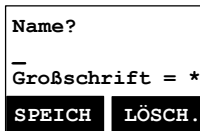



9. Vom Bildschirm wählen:

- a. Drücken Sie zum wählen der angezeigten Telefonnummer oder Mobilteilkennung  oder .

Anrufsperr

- 1. Blockieren Sie Ferngespräche und Telefonate ins Ausland. Sie benötigen zur Eingabe der Einstellung das Kennwort. Das Standardkennwort lautet "0000".
- 2. Drücken Sie zum Aufrufen der Anrufsperr **MENÜ**-4-3. Geben Sie das Kennwort ein, drücken Sie die Taste mit dem Hinweis **OK** (links)



- 3. Schalten Sie mit den Navigationstasten  /  zwischen "Ein" und "Aus" dieser Einstellung um. Drücken Sie zum Bestätigen Ihrer Auswahl **AUSW.**.
Re : Die Standardeinstellung der Anrufsperr ist "Aus".



4. So fügen Sie einen Anrufsperrcode hinzu:

- a. Sobald die Anrufsperr aktiviert ist, können Sie den "Anrufsperr"-Code eingeben.

Drücken Sie die Taste mit dem Hinweis **HINZU** (links); beginnen Sie dann mit der Eingabe des Anrufsperr-Codes. Nachdem Sie die Nummer eingegeben haben, drücken Sie zum Speichern die taste mit dem Hinweis **SPEICH** (links).



- (1) Sie können bis zu fünf Ziffern des Anrufsperr-Codes bearbeiten. Beispiel: Wenn Sie alle Anrufe nach Manhattan, NY-Region, blockieren möchten, können Sie die "1212" als Anrufsperr-Code eingeben.
- (2) Falls Ihre Basisstation auf ein PBX-System eingestellt ist, geben Sie bitte auch die bestimmte Nummer zum Erhalt des öffentlichen Telefonnetztönen ein.

- b. Drücken Sie zum Löschen oder Bearbeiten der Anrufsperr-Codes **OPTION**.

- c. Es können bis zu fünf Anrufsperr-Codes programmiert werden.



- d. Falls Sie alle ausgehenden Anrufe blockieren möchten, geben Sie "* * * * *" ein und drücken Sie zum Speichern die Taste mit dem Hinweis **SPEICH** (links); alle ausgehenden Telefonate werden untersagt.

Programmierbarer Funktionsanruf

- 1. Falls die Basis des EP801 hinter einer privaten Vermittlungsstelle installiert ist, ist es hilfreich, einige Funktionsanrufe gemeinsam mit dem Funktionscode der privaten Vermittlungsstelle vorzuprogrammieren.
- 2. Es könne bis zu zehn der häufigst verwendeten Funktionsanrufscodes vorprogrammiert werden.
- 3. Name und Eingabe von Funktionsanrufscodes:

- a. Drücken Sie die Taste mit dem Hinweis **MENÜ** (rechts), während sich das Mobilteil im Standby-Modus befindet.

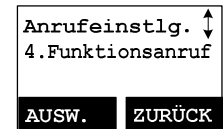

- b. Drücken Sie zum Aufrufen des "Funktionsanruf"-Menüs die "4", dann die "4".

c. Drücken Sie zum Hinzufügen eines neuen Eintrags des Funktionsanrufs auf die Taste mit dem Hinweis **HINZU** (links).

Leer

HINZU

d. Geben Sie den Namen des Funktionsanrufs wie beim Bearbeiten eines Telefonbucheintrags an, d. h. die "Weiterleitung der privaten Vermittlungsstelle".

Drücken Sie zum Bestätigen die Taste mit dem Hinweis **SPEICH** (links).

e. Geben Sie den Funktionsanrufcode der entsprechenden Funktion der privaten Vermittlungsstelle ein, d. h. F*70.

Drücken Sie zum Bestätigen die Taste mit dem Hinweis **SPEICH** (links).

Re: "F" repräsentiert das Blitzsignal.

f. Der erste Funktionsanruf und der zugehörige, von Ihnen eingegebene Funktionsanrufcode erscheint auf dem LCD.

Funktionsname?

— Großschrift = *

SPEICH LÖSCH.

g. Drücken Sie zum Löschen oder Bearbeiten des im System programmierten Funktionsanrufs die Taste mit dem Hinweis **OPTION** (rechts).

h. Wiederholen Sie das Verfahren zur Programmierung des zweiten und weiterer Funktionsanrufe, die Sie gelegentlich benutzen.

Nummer?

SPEICH LÖSCH.

PBX-Übertragung
F*70

HINZU OPTION

4. Die Nutzung des vorprogrammierten Funktionsanrufs während des Telefonats.

a. Drücken Sie die Taste mit dem Hinweis **OPTION** (rechts), während sich das Mobilteil im Gesprächsmodus befindet.

b. Drücken Sie die Korrespondenznummer des Funktionsanrufs, den Sie durchführen möchten, z. B. "0" zur Durchführung der "Weiterleitung der öffentlichen Vermittlungsstelle".

00:00:15
Lautstärke: 4

STUMM OPTION

Option:
0.PBX-Übertragung
#.Telefonbuch

Hinweise:

1. Dieser Funktionsanruf ist hilfreich, wenn die EP801- Basis Beigabe des Systems einer öffentlichen Vermittlungsstelle ist.
2. Falls Sie keinen Funktionsanruf im System vorprogrammiert haben, nur "#.Telefonbuch" im **OPTION**-Menü.
3. Der programmierbare Funktionsanruf des EP801 funktioniert möglicherweise nicht mit allen öffentlichen Vermittlungsstellen oder Tastentelefonssystemen, aufgrund der Vielzahl unterschiedlicher proprietärer Systeme.

Anruferkennung

1. Wenden Sie sich zum Bestellen dieser Funktion an Ihre örtliche Telefongesellschaft. Die Telefonanlage empfängt und zeigt die Anruferkennung, die von der örtlichen Telefongesellschaft übertragen wird, an. Diese Informationen können die Telefonnummer, das Datum und die Uhrzeit enthalten. Das Gerät kann bis zu 50 Anrufe speichern.
2. Die Anzeige zeigt das Datum und die Uhrzeit des Anrufs in der ersten Zeile an, gefolgt vom Namen in der zweiten Zeile. Und die Telefonnummer erscheint in der dritten Zeile. Eine ungelesene Aufzeichnung zeigt "NEU" am Ende der ersten Zeile des Bildschirms an.
3. Wenn Sie eine Anrufaufzeichnung betrachten, kann die Nummer gewählt, im Telefonbuch gespeichert oder gelöscht werden.

Anrufprotokoll betrachten

1. Drücken Sie zum Betrachten des Anrufprotokolls die **GALLERIE**-Taste.
Drücken Sie zum Blättern durch die Nummern und Namen, sofern verfügbar, die Taste oder .

01/04 08:20P NEU
Johnson
423-1234

FORMAT OPTION

2. Drücken Sie die Taste mit dem Hinweis **OPTION** (rechts); Sie können mit oder zwischen Speichern, Löschen und alles Löschen auswählen.

Option:
Speichern

AUSW. ZURÜCK

a. Anrufprotokoll speichern:

- (1) Drücken Sie die Taste mit dem Hinweis **AUSW.** (rechts); Sie können den Namen mit den Tasten / durchblättern. Drücken Sie zum Bearbeiten des Namens **LÖSCH.**
Drücken Sie anschließend zum Speichern des Namens die Taste mit dem Hinweis **SPEICH** (links).

Name?
Johnson_
Großschreibung = *

SPEICH LÖSCH.

- (2) Blättern Sie mit den Tasten / durch die Nummer; drücken Sie zum Bearbeiten der Nummer **LÖSCH.**
Drücken Sie anschließend zum Speichern der Nummer die Taste mit dem Hinweis **SPEICH**

Nummer?
4231234_

SPEICH LÖSCH.

(links).

(3) Anschließend wird das Anrufprotokoll im Telefonbuch gespeichert.

b. Anrufprotokoll löschen:

(1) Drücken Sie zur Bestätigung der Löschung die Taste mit dem Hinweis **AUSW.** (rechts) und anschließend **JA** (links).





c. Alles löschen:

(1) Drücken Sie zur Bestätigung der Löschung aller Anruferkennungs-Aufzeichnungen die Taste mit dem Hinweis **AUSW.** (rechts) gefolgt von **JA** (links).



Eine Anruferkennung anrufen

1. Drücken Sie bei Anzeige einer Anruferkennung zum Wählen dieser Nummer die Taste  oder .

2. Die angezeigte Anruferkennung ist üblicherweise eine 10-stellige Nummer mit einer 3-stelligen Vorwahl gefolgt von einer 7-stelligen Telefonnummer. Die Nummer im Anrufprotokoll kann zum Übereinstimmen mit den örtlichen Wählverfahren geändert werden.

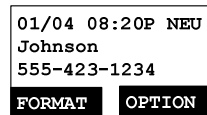

3. Drücken Sie die **CALLER ID**-Taste; blättern Sie mit  /  durch das Anrufprotokoll.

4. Drücken Sie zur Anzeige der Telefonnummer ohne "1" oder Vorwahl die Taste mit dem Hinweis **FORMAT** (links).

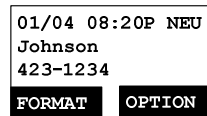

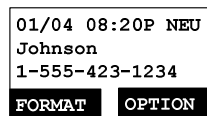

5. Beispiel: Die im Anrufprotokoll gespeicherte Nummer lautet "1-555-423-1234"; drücken Sie einmal die Taste mit dem Hinweis **FORMAT** (links); daraufhin wird nur noch "423-1234" angezeigt.



Drücken Sie ein weiteres Mal die Taste mit dem Hinweis **FORMAT** (links); daraufhin wird "555-423-1234" angezeigt.

Betätigen Sie die Taste mit dem Hinweis **FORMAT** (links) ein drittes Mal; dadurch wird die Originalnummer "1-555-423-1234" angezeigt.

6. Drücken Sie zum Wählen dieser angezeigten Nummer, die mit den Wählrichtlinien übereinstimmt, die Tasten  / .

Hinweis: Üblicherweise ist das Standardformat der Telefonnummer 10-stellig oder 11-stellig; falls die Nummer dem Format nicht entspricht (z. B. mehr als 11 Zeichen umfasst), wird die angezeigte Nummer nicht über Element 5 hinaus geändert, wenn Sie die Taste mit dem Hinweis **FORMAT** (links) betätigen.

Basis-Schnellwahl

1. Sie können im Schnellwahlspeicher bis zu 20 Einträge ablegen. Jeder Schnellwahlspeicher kann eine Telefonnummer enthalten (bis zu 32 Ziffern).



2. Drücken Sie zum Eingeben der Telefonnummer die **MEMORY**-Taste, während sich die Basis im Standby-Modus befindet.

3. Drücken Sie die **MEMORY**-Taste und geben Sie anschließend einen zweistelligen Speicherplatz an; die Basis gibt dann zwei kurze Signaltöne zur Bestätigung der Einstellung aus.
Re: Die Speicherplätze reichen von "00" bis "19".

4. Wenn Sie die Schnellwahl der Basis nutzen, drücken Sie die - gefolgt von der **MEMORY**-Taste; geben Sie dann den zweistelligen Speicherplatz ein ("00" - "19"). Die Basis wählt die zugehörige Telefonnummer.



Ruftoneinstellungen der Basis



1. Sie können den Rufton der Basis über die folgenden Schritte ändern:



2. Drücken Sie während des Standby-Modus der Basis zweimal die **MEMORY**-, gefolgt von der - oder -Taste. Der Lautsprecher der Basis gibt den geänderten Rufton (bis zu acht Ruftöne).

3. Drücken Sie zum Bestätigen der Einstellungen die **MEMORY**-Taste.

4. Befolgen Sie zum Anpassen der Ruftonlautstärke eine der beiden Optionen:

a. Drücken Sie während des Standby-Modus die Taste  oder .

b. Drücken Sie während eines eingehenden Anrufs die Taste  oder .

c. Wenn Sie zum Anpassen der Lautstärke die Taste  /  drücken; der Lautsprecher gibt die Lautstärke des Ruftons auf. Wählen Sie Ihre gewünschte Einstellung.

Re: Die Lautstärke des Ruftons lässt sich auf "0" bis "4" einstellen. "0" bedeutet "Aus".

Multi-Basisstationen-Einstellungen

Die Einstellungen von "Mehrere Basisstationen" ermöglichen Ihnen die Erweiterung der Abdeckung oder der Leitungskapazität. Wenn Sie eine zweite, dritte oder vierte Basis über eines der mit der ersten Basis registrierten Mobilteile hinzufügen möchten (d.h. das Mobilteil mit ID 11), befolgen Sie das nachstehende Verfahren:

1. Drücken Sie zum Aufrufen des Registrierungsmodus **MENÜ** und anschließend die "7".



2. Halten Sie die REG-Taste der Basis drei Sekunden lang gedrückt; die Basis gibt einen sofortigen Rufton aus (auch die Freisprech- & Interner Anruf-LED an der Basis blinkt).

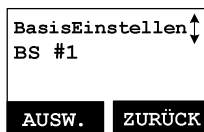

3. Drücken Sie zum Aufrufen der Multi-Basis-Modus die Ziffer "3" am Mobilteil.
4. Wählen Sie BS # 1
5. Wiederholen Sie zum hinzufügen der zweiten, dritten oder vierten Basis die oben genannten Schritte 1 bis 4.
Re: Die Basiskennung der ersten Basisstation lautet "10", die der zweiten Basis lautet "20", die der dritten Basis lautet "30", die der vierten Basis lautet "40".

Hinweise:

1. Bei der Grundeinstellung von "Multi-Basisstationen", müssen Sie zuerst BS #1 auswählen; wiederholen Sie dann die oben genannten Schritte zur Auswahl der zweiten, dritten oder vierten Basis.
2. Zur Synchronisierung müssen alle Mobilteile erneut registriert werden, bevor Sie mit dem Multi-Basisstationen-Szenario beginnen, d. h. die anfängliche Mobilteilkennung mit 1x muss mit BS1 und die üblichen Mobilteile entsprechend mit der zweiten, dritten oder vierten Basis registriert werden.
3. Nach Befolgung der oben genannten Schritte ist die "Multi-Basis"-Einstellung abgeschlossen.

Anrufmanager

Die "Anrufmanager"-Funktion bietet zwei Optionen:

1. Das Mobilteil wird auf den Empfang eingehender Anrufe und auf die Durchführung ausgehender Anrufe eingestellt (interner 2-Wege-Anruf, Sammelaufruf und Anrufweiterleitung sind verfügbar). Die Option ist durch Basis 1 bis Basis 4 auswählbar.
2. Die andere Option ist die Einstellung des Mobilteils auf den automatischen oder manuellen Zugang zu verfügbaren Basisstationen.

Bei der ersten Option (zugewiesene BS):

1. Drücken Sie zum Aufrufen des Anrufeinstellungen-Modus **MENÜ** und anschließend die "4".
Drücken Sie zur Auswahl des Anrufmanagers die "5".



2. Drücken Sie zum Einstellen der BS-Zuweisung die "1":

Re: Wenn Sie das Untermenü von BS-Zuweisung aufrufen, zeigt das LCD die verfügbaren Basisstationen an, die bereits zugewiesen wurden.

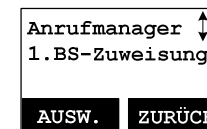

3. Drücken Sie zur Auswahl der gewünschten Basis (# 1 - 4) die Taste oder ; drücken Sie zum Einstellen von BS zuweisen auf EIN/AUS die Taste mit dem Hinweis **ÄNDERN** (links).
4. Wenn die BS-Zuweisung auf EIN eingestellt ist, bedeutet dies, dass das Mobilteil auf die Leitung der gewünschten Basis zugreifen kann, so dass das Mobilteil ausgehende Anrufe durchführen und eingehende Anrufe über die gewünschte Basis annehmen kann.
Dagegen: Wenn die BS-Zuweisung auf AUS eingestellt ist, bedeutet dies, dass das Mobilteil nicht auf die Leitung der gewünschten Basis zugreifen kann, so dass das Mobilteil keine ausgehenden Anrufe durchführen und eine eingehenden Anrufe über die gewünschte Basis annehmen kann.

Bei der zweiten Option (BS-Auswahl):

1. Drücken Sie zum Aufrufen des Anrufeinstellungen-Modus **MENÜ** und anschließend die "4".
Drücken Sie zur Auswahl des Anrufmanagers die "5".

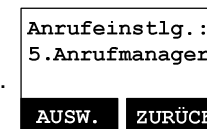

2. Drücken Sie zum Einstellen der BS-Auswahl die "2":
Re : Die Standardeinstellung ist "AUS".

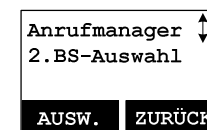

3. Drücken Sie zum Einstellen der BS-Auswahl auf EIN/AUS die Taste mit dem Hinweis **ÄNDERN** (links).

Re: Falls die BS-Auswahl auf "EIN" eingestellt ist, zeigt das LCD beim Drücken von oder die verfügbaren Basisstationen (Leitungen) an, d.h. 1, 2, 3, 4. Durch Drücken der Zifferntaste "1" können Sie zum Zugreifen auf die Leitung Basis 1 auswählen.

Visuelle Mitteilungsanzeige









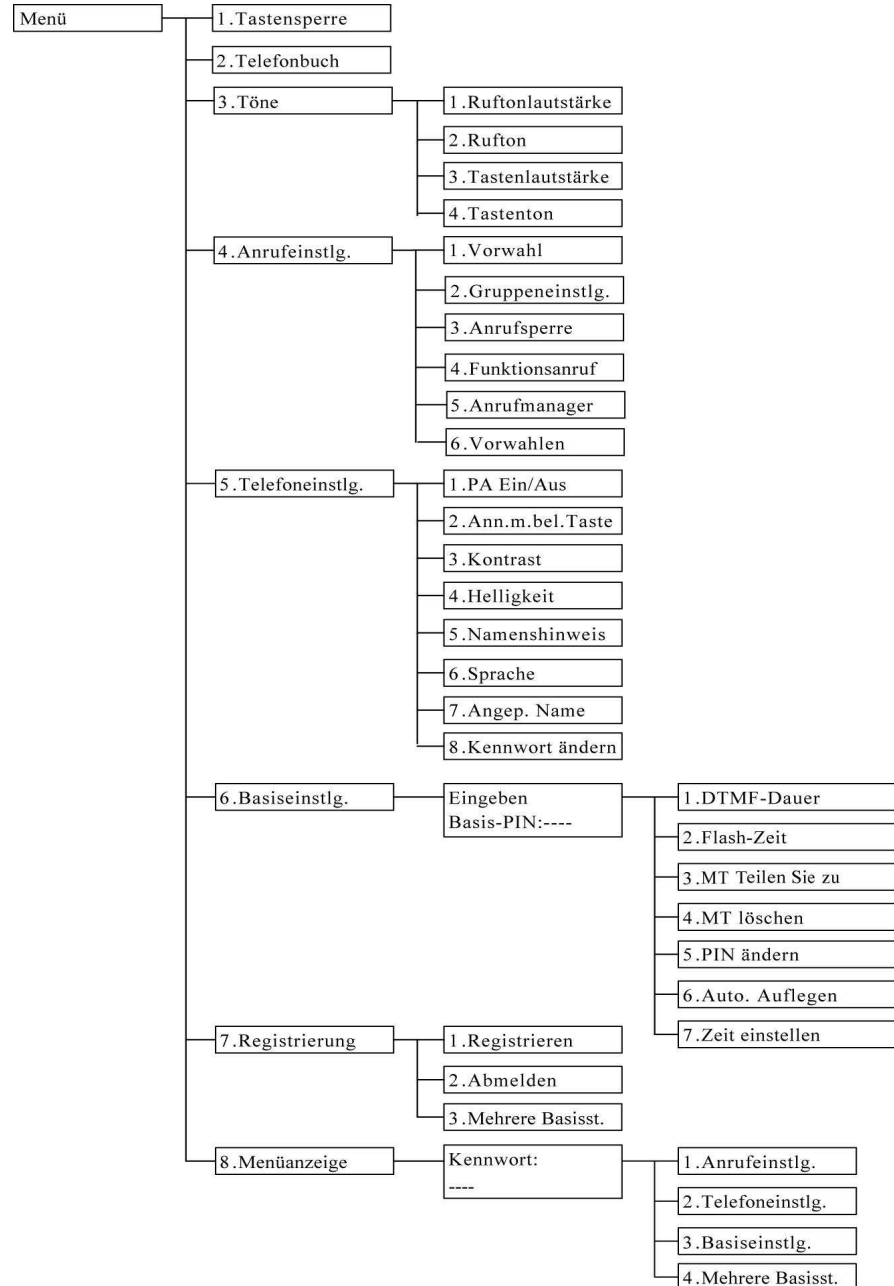



Die virtuelle Mitteilungsanzeige-Funktion unterstützt FSK-Mitteilungen, die von der Telefonleitung empfangen werden; es aktiviert ein Mitteilungssystem des Mobilteils und die Sammelaufruf-LED der Basis blinkt.





Hinweise:





1. Die Bestellung einer Mailbox bei der Telefongesellschaft ist erforderlich.
2. Falls das Mobilteil das Symbol auch nach dem Abhören aller Mitteilungen noch anzeigt, schalten Sie es durch Halten der "Anruferkennung"-Taste am Mobilteil bitte aus.





Menübedienung



1. Drücken Sie zum Aufrufen des Menümodus die Taste mit dem Hinweis **MENÜ** (rechts), während sich das Telefon im Standby-Modus befindet.
Re: Sie können zum Bestätigen des ausgewählten Menüs entweder die Taste  oder  und anschließend die Taste mit dem Hinweis **AUSW.** (links) drücken. Oder drücken Sie zum Bestätigen des ausgewählten Menüs direkt die Zifferntaste. Beispiel: Drücken Sie zur Auswahl der Ruftonlautstärke die Taste mit dem Hinweis **MENÜ** (rechts) 3 bis 1.
2. Wählen Sie mit "1" die Tastensperre (weitere Hinweise zur Tastensperre finden Sie auf Seite 33).
3. Mit der "2" können Sie einen Telefonbucheintrag hinzufügen, löschen, bearbeiten, anzeigen und das Telefonbuch bearbeiten (weitere Hinweise zum Telefonbuch finden Sie auf Seite 37).
4. Mit der "3" stellen Sie die Ton-Einstellungen ein:
 - a. Drücken Sie zur Auswahl der Ruftonlautstärke die "1":
Wählen Sie mit  /  zwischen den sechs Optionen: "Aus", "Niedrig", "Mittel", "Hoch", "Vibration" und "Vibration & Hoch".
Drücken Sie zum Speichern der Auswahl die Taste mit dem Hinweis **AUSW.** (links). Standard = Mittel.
 - b. Drücken Sie zur Auswahl des Ruftons die "2":
Alle acht Ruftöne (1 - 8) für zwei Szenarien: 1. Leitungsruf (Rufton bei eingehendem Anruf); 2. Interner Ruf (Rufton bei internem Anruf).
Blättern Sie mit  oder  durch acht Ruftöne; drücken Sie zum Speichern der Auswahl die Taste mit dem Hinweis **AUSW.** (links). Standard = 1.
 - c. Drücken Sie beim Betätigen einer Taste zur Auswahl der Tastenlautstärke die "3":
Wählen Sie mit  /  zwischen den vier Optionen: Aus, Gering, Mittel und Hoch. Drücken Sie zum Speichern der Auswahl die Taste mit dem Hinweis **AUSW.** (links). Standard = Mittel.
 - d. Drücken Sie zur Auswahl des Tastentons die "4":
Wählen Sie mit  /  zwischen vier Optionen aus: 1, 2, 3 und 4. Drücken Sie zum Speichern der Auswahl die Taste mit dem Hinweis **AUSW.** (links). Standard = 1.
5. Stellen Sie mit der "4" die Anrufeinstellungen ein:
 - a. Stellen Sie mit der "1" die Vorwahl ein:
 - (1) Drücken Sie zum Ein-/Ausschalten der Vorwahlfunktion  oder . Standard = Aus.
 - (2) Bei Auswahl von "Ein" wird das Mobilteil aufgefordert, die Vorwahl einzugeben; dies können bis zu 14 Ziffern sein.
 - (3) Bearbeiten Sie die Vorwahl mit Hilfe der Taste mit dem Hinweis **LOSCH.** (rechts).



- (4) Drücken Sie zum Bestätigen der Auswahl die Taste mit dem Hinweis **SPEICH** (links).
 - (5) Wenn diese Funktion eingeschaltet ist, fordert Sie das LCD bei jedem ausgehenden Anruf auf; auch wird die aktuelle Vorwahl angezeigt.
 - (6) Diese Funktion ist hilfreich beim Zugangscode, Wählkarten und Kreditkartenanrufen, etc.
- b. Drücken Sie zur Gruppenauswahl die "2": beachten Sie die Mobilteilgruppenindexierung auf Seite 35.
 - c. Drücken Sie zur Auswahl der Anrufsperrung die "3": beachten Sie die Hinweise zur Anrufsperrung auf Seite 41.
 - d. Drücken Sie zum Einstellen des Funktionsanrufs "4": Beachten Sie die Hinweise zum Funktionsanruf auf Seite 42.
 - e. Drücken Sie zum Einstellen des Anrufmanagers die "5". Beachten Sie die Hinweise zum Anrufmanager auf Seite 47.
 - f. Drücken Sie zum Einstellen der Vorwahl die "6":
Die Vorwahl-Einstellung ermöglicht Ihnen Anrufe innerhalb örtlicher oder regionaler Vorwahlen, ohne dass Sie die Vorwahl eingeben müssen.
 - (1) Örtliche Vorwahl einstellen:
Drücken Sie zum Einstellen der örtlichen Vorwahl **MENU-4-6-1**. Geben Sie die örtliche Vorwahl (dreistellig) ein, drücken Sie dann zum Bestätigen der Auswahl die Taste mit dem Hinweis **SPEICH** (links).
 - (2) Landesvorwahl einstellen:
Drücken Sie zum Einstellen der Landesvorwahl **MENU-4-6-2**. Geben Sie die Landesvorwahl (dreistellig) ein, drücken Sie dann zum Bestätigen der Auswahl die Taste mit dem Hinweis **SPEICH** (links).
6. Stellen Sie mit der "5" die Telefoneinstellungen ein:
- a. Drücken Sie zum Ein-/Ausschalten des Verstärkers die "1".
Drücken Sie zur Auswahl und Bestätigung der Ein-/Ausschaltung die Taste mit dem Hinweis **ÄNDERN** (links).
Re: Wenn diese Funktion auf "Aus" eingestellt ist, empfängt das Mobilteil keine Funksignale von anderen Mobilteilen oder der Basis. Das LCD zeigt ein "Verstärker (PA) aus"-Symbol an.
 
 - b. Drücken Sie zum Einstellen der Funktion "Annehmen mit beliebiger Taste" die "2":
Drücken Sie zur Auswahl und Bestätigung der Ein-/Ausschaltung die Taste mit dem Hinweis **ÄNDERN** (links).
Re: Wenn diese Funktion auf "Ein" eingestellt ist, können Sie einen eingehenden Anruf durch Drücken einer beliebigen Taste (mit Ausnahme von ) annehmen.
 - c. Drücken Sie zum Einstellen des LCD-Kontrasts die "3":
 - (1) Wählen Sie mit  /  zwischen den Optionen 1 - 8 aus.

- Standard ist 4.
- (2) Drücken Sie zum Bestätigen der Auswahl die Taste mit dem Hinweis **SPEICH** (links).
- d. Drücken Sie zum Einstellen der LCD-Hintergrundbeleuchtung die "4":
 - (1) Wählen Sie mit  /  zwischen den Optionen 1 - 3 aus (1. 8 Sekunden, 2. Ein, 3. Aus). Standard ist "8 Sekunden".
 - (2) Drücken Sie zum Bestätigen der Auswahl die Taste mit dem Hinweis **SPEICH** (links).
 - e. Drücken Sie zum Einstellen des Namenshinweises die "5":
 - (1) Wählen Sie mit  /  zwischen den Optionen Ein und Aus. Standard ist "Aus".
 - (2) Drücken Sie zum Bestätigen der Auswahl die Taste mit dem Hinweis **SPEICH** (links).

Re: Wenn "Ein" ausgewählt ist: Übereinstimmung der Anruferkennung mit den Telefonbucheinträgen; wenn eine Übereinstimmung vorliegt, zeigt das LCD den Namen oder Nicknamen anstatt der einfachen Anruferkennung an (erfordert Anruferkennung und Warteschlange seitens der örtlichen Telefongesellschaft).
 - f. Drücken Sie zum Einstellen der Sprache die "6":
 - (1) Wählen Sie mit  /  zwischen den Optionen 1 - 3 aus (1. Englisch, 2. Spanisch, 3. Französisch). Standard ist "Englisch".
 - (2) Drücken Sie zum Bestätigen der Auswahl die Taste mit dem Hinweis **SPEICH** (links).
 - g. Drücken Sie zum Einstellen des benutzerdefinierten Namens die "7":
 - (1) Geben Sie die Buchstaben über die Zeichentabelle und die im Telefonbuch-Abschnitt beschriebene Methode ein.
 - (2) Sie können zum Vorwärts-/Rückwärtsbewegen des Cursors zum Einfügen (links vom Cursor) oder zum Löschen (der Buchstabe über dem Cursor oder links vom Cursor, falls sich der Cursor rechts vom letzten Zeichen befindet) die Tasten  oder  nutzen.
 - (3) Drücken Sie zum Bestätigen der Einstellung die Taste mit dem Hinweis **SPEICH** (links).

Re: Sobald Sie einen benutzerdefinierten Namen eingeben, wird die Begrüßung des LCD im Standby-Modus entsprechend der Eingabe geändert.
 - h. Drücken Sie zum Ändern des Kennwortes die "8":
 - (1) Geben Sie beim Aufrufen dieses Menüs das ursprüngliche Kennwort (vierstellig) ein.
 - (2) Geben Sie das neue Kennwort ein, drücken Sie dann zum Bestätigen des neuen Kennwortes die Taste mit dem Hinweis **SPEICH** (links).
7. Drücken Sie zum Einstellen der Basiseinstellungen die "6":
Wenn Sie dieses Menü aufrufen, müssen Sie zuerst den PIN-Code eingeben (vierstellig).

Re: Der PIN-Code dient den Basiseinstellungen.

- a. Drücken Sie zum Einstellen der DTMF-Dauer die "1":
 - (1) Geben Sie die DTMF-Dauer (90 - 200 ms) ein, drücken Sie zum Bestätigen der Einstellung die Taste mit dem Hinweis **OK** (links). Standard ist 100 ms.
Re: Bitte klären Sie dies vor der Änderung mit Ihrem Händler ab. Falls die Dauer nicht mit den Einstellungen des öffentlichen Telefonnetzes oder der privaten Vermittlungsstelle übereinstimmt, kann es zu einer Störung kommen.
- b. Drücken Sie zur Auswahl des Timings der Flash-Taste die "2". Standard ist 600 ms.
 - (1) Wählen Sie mit  /  zwischen den Optionen 1 - 9 (100 - 900 ms).
 - (2) Drücken Sie zum Bestätigen der Auswahl die Taste mit dem Hinweis **AUSW.** (links).
Re: Der Standardwert (600 ms) funktioniert in den meisten Regionen. Änderungen dieser Einstellung können dazu führen, dass die Flash-Taste nicht funktioniert. Ändern Sie dies nur, wenn Sie sicher sind, dass der neue Wert funktioniert.
- c. Drücken Sie zum Ändern der Zuweisung des nächsten Mobilteils "3".
 - (1) Rufen Sie die zweistellige Mobilteilkennung durch Drücken der Taste mit dem Hinweis **OK** (links) auf.
 - (2) Wenn Sie ein neues Mobilteil registrieren, weist die Basis dieser eine bestimmte Mobilteilkennung zu, die zuvor dem neuen Mobilteil zugewiesen wurde.
- d. Drücken Sie zum Einstellen der Löschung des Mobilteils die "4":
 - (1) Rufen Sie die zweistellige Mobilteilkennung durch Drücken der Taste mit dem Hinweis **OK** (links) auf.
 - (2) Die Basis löscht die Mobilteilkennung vom System.
- e. Drücken Sie zum Ändern der PIN die "5":
 - (1) Geben Sie die neue PIN ein und drücken Sie die Taste mit dem Hinweis **OK** (links).
Re: Die Standard-PIN lautet "0000".
- f. Drücken Sie zum Einstellen des automatischen Auflegens die "6":
 - (1) Drücken Sie zur Auswahl und Bestätigung der Ein-/Ausschaltung die Taste mit dem Hinweis **ÄNDERN** (links). Die Standard-PIN lautet "0000".
Re: Wenn die Einstellung "Ein" ausgewählt ist, legt das EP801 automatisch auf, wenn die Person am anderen Ende der Leitung auch bereits aufgelegt hat. Diese Funktion hängt jedoch davon ab, ob das "Leistungsverlust"-Signal vom öffentlichen Telefonnetz oder der privaten Vermittlungsstelle gesendet wird, nachdem das Telefonat beendet wurde.
- g. Drücken Sie zum Einstellen der Zeit zur Unterstützung der DTMF-Anruferkennung die "7":
 - (1) Drücken Sie zur Auswahl und Bestätigung der Ein-/Ausschaltung

die Taste mit dem Hinweis **ÄNDERN** (links). Die Standard-PIN lautet "0000".

Re: Wenn die Einstellung "Ein" ausgewählt ist, legt das EP801 automatisch auf, wenn die Person am anderen Ende der Leitung auch bereits aufgelegt hat. Diese Funktion hängt jedoch davon ab, ob das "Leistungsverlust"-Signal vom öffentlichen Telefonnetz oder der privaten Vermittlungsstelle gesendet wird, nachdem das Telefonat beendet wurde.

8. Drücken Sie zum Registrieren, Abmelden und Einstellen von Multi-Basisstationen die "7" : Beachten Sie die Hinweise zur Mobilteilregistrierung auf Seite 34 und zur Multi-Basis-Einstellung auf Seite 46.
9. Drücken Sie zum Einstellen der Menüanzeige die "8":
Zur Vermeidung der falschen Einstellung der Anrufeinstellungen (MENÜ-4), Telefoneinstellungen (MENÜ-5) und Basiseinstellungen (MENÜ-6) können Sie diese Menüs verbergen, so dass andere Mobilteilbenutzer die nicht verändern können.
Re: Beim Aufrufen der Menüanzeige müssen Sie zuerst das Kennwort eingeben.
 - a. Drücken Sie zum Ein-/Ausblenden des Anrufeinstellungen-Menüs die "1".
 - (1) Drücken Sie zur Auswahl und Bestätigung der Ein-/Ausschaltung die Taste mit dem Hinweis **ÄNDERN** (links).
 - b. Drücken Sie zum Ein-/Ausblenden des Telefoneinstellungen-Menüs die "1".
 - (1) Drücken Sie zur Auswahl und Bestätigung der Ein-/Ausschaltung die Taste mit dem Hinweis **ÄNDERN** (links).
 - c. Drücken Sie zum Ein-/Ausblenden des Basiseinstellungen-Menüs die "1".
 - (1) Drücken Sie zur Auswahl und Bestätigung der Ein-/Ausschaltung die Taste mit dem Hinweis **ÄNDERN** (links).
 - d. Drücken Sie zum Ein-/Ausblenden des Menüs der Multi-Basisstationen-Einstellungen die "4".
 - (1) Drücken Sie zur Auswahl und Bestätigung der Ein-/Ausschaltung die Taste mit dem Hinweis **ÄNDERN** (links).

Re: Die Auswahl von "Ein" bedeutet, dass das Menü auf dem Bildschirm angezeigt wird. Die Auswahl von "Aus" bedeutet, dass das Menü ausgeblendet wird.

Index

- 2
2-Wege-/Interner Anruf, 11, 19, 27, 28
- A
Abbildung der Ladestation, 20
Abmeldung, 35, 36
Akku - wiederaufladen und ersetzen, 34
Akku, 5, 6, 8, 13, 20, 21, 22, 23, 24, 34
Akkusicherheitshinweise, 6
Akkustand, 10
Aktiver Anruf, 10, 34
Allgemeine Sicherheitshinweis, 4
Anpassen der Sprachlautstärke der Basis-Freisprechfunktion, 32
Anpassen der Sprachlautstärke der Mobilteil-Freisprechfunktion, 32
Anpassen der Sprechlautstärke des Empfängers (Hörer) , 11, 32
Anruf von Mobilteil zu Mobilteil, 27, 28
Anrufeinstellungen, 14, 36, 47, 48, 50, 54
Anruferkennung, 12, 13, 16, 30, 31, 44, 45, 48, 52, 53
Anrufmanager, 47, 48, 51
Anrufprotokoll betrachten, 44
Anrufprotokoll, 12, 13, 44, 45
Anruf Sperre, 13, 14, 41, 42, 49
Anruf-Timer, 14
Außenantenne, 8, 18
- B
Basis - Ruftoneinstellungen, 46
Basisabbildung, 17
Basisbedienung, 24
Basiserkennung, 29, 47
Basis-PIN, 15, 16
Basis-Schnellwahl, 45
Basisstation - Funktionen, 18
Basisstation - Installation, 22
Basisstation, 5, 6, 7, 8, 11, 12, 18, 22, 23, 24, 27, 29, 35, 42
Bitte nicht stören (Stummer Rufton), 12, 34
Bitte nicht stören, 12
BS-Auswahl, 49
BS-Zuweisung, 47
- D
DTMF-Dauer, 15, 53

- DTMF-Ton, 15
Durchführen eines 2-Wege-/ internen Anrufs, 27
Durchführen eines Funkrufs, 28
Durchführen eines Telefonanrufs, 26
- E
Einen Anruf halten, 33
Empfangen eines internen Anrufs, 31
Empfangen eines Telefonanrufs, 30
Ersatzakku, 8
- F
FCC, 5, 7
FDA, 4
Flash, 15, 19, 24, 53
Freisprechfunktion, 11, 17, 18, 19, 24, 28, 29, 32, 38, 47
Funktionsanruf, 14, 42, 43, 51
- G
Geräte-Checkliste, 8
Gesprächsmodus, 11, 19, 24, 43
Gruppenauswahl, 36
Gruppeneinstellungen, 14, 36
Gruppenkennung, 12, 18, 27, 28, 37
- H
Herzschrittmacher, 4
Hörgerät, 4
- I
Inaktivitätsmodus, 24
Informationen zu den Richtlinien, 7
Installation von Mobilteil und Ladestation, 23
- L
Ladefunktionen, 21
Ladestation des Mobilteils, 20
Ladesteckplatz des Ersatzakkus, 21
Leitungsbuchse, 18
Leitungsruf ton, 50
Leitungssperre, 53
Lithium-Ionen (Li-Ion), 8

- M

Menüanzeige, 14, 49, 54
Menümodus, 24, 50
Mobilteil-Funktionen, 10, 12
Mobilteil-Gruppenzuweisung, 36
Mobilteilkennung, 10, 13, 15, 19, 24, 28, 31, 35, 38, 41, 47, 53
Mobilteilregistrierung, 12, 35
Multi-Basisstationen-Einstellung, 14, 46, 54

- N

Namenshinweis, 12, 49
Notfall, 4

- P

PIN ändern, 15, 53
Programmierbarer Flash, 15
Programmierbarer Funktionsanruf, 14, 42, 44

- R

Reden/Flash, 11
REG, 18, 24, 35
Registrierung mehrerer Mobilteile, 12
Registrierungsmodus, 24, 35
Registrierungstaste, 17
REN, 7
Reset-Taste, 18
RSSI, 10
Rufton, 10, 11, 12, 19, 29, 30, 31, 32, 33, 34, 46, 50
Ruftonlautstärke, 11, 12, 19, 46
Rufweiterleitung, 37

- S

Sammelaufruf aller Mobilteile, 28, 29
Sammelaufruf einer Mobilteilgruppe, 28, 29
Sammelaufruf eines einzelnen Mobilteils, 28, 29
Sammelaufruf, 11, 14, 18, 19, 24, 28, 29, 30, 49
Schnellwahl, 18
Sicherheitshinweise zum Produkt, 4
Sicherheitshinweise, 4
Speicher, 18, 19, 24, 26, 46
STILL, 12, 13, 31, 34
Stromausfall, 5
Stromschlag, 4, 5
Stummschaltung, 13, 33

- T

Tastenlautstärke, 50
Tastensperre, 13, 34, 50
Tastenton, 14, 50
Technische Spezifikationen, 59
Telefonat halten, 13
Telefonbuch, 11, 13, 38, 39, 40, 41, 43, 45, 50, 52
Telefoneinstellungen, 14, 51, 54
Transformator, 22, 23

- V

Vibration, 12
Visuelle Mitteilungsanzeige, 48
Vorwahl, 16, 45, 51

- W

Warnmeldung, 21
Warteschlange mit Anruferkennung, 12, 52
Warteschlange, 12, 19, 52
Wiederwahl, 12, 19, 24, 30

- Z

Zeit einstellen, 16, 53
Zweistelliger Adressindex, 10

Technische Spezifikationen

Elektrische Spezifikationen	Basisstation	Mobilteil
Frequenz	863 - 865 MHz	863 - 865 MHz
HF-Ausgangsspannung	Spitze: 8 dBm	Spitze: 10 dBm
	Durchschnitt: 5 dBm	Durchschnitt: 7 dBm
Kanalabstand	50 kHz	50 kHz
Anzahl der Kanäle	38	38
Modulation	MSK	MSK
TDD-Frame-Länge	10 ms	10 ms
Anzahl an Slots pro Frame	2	2
Empfängerempfindlichkeit	<-118 dBm (@ BER 10 ⁻²)	<-118 dBm (@ BER 10 ⁻²)
Antennenverstärkung	2 dBi	0 dBi
Antennenanschluss	TNC	Proprietär
Telefonschnittstelle	RJ11 x 2	-
Kanalkodierung	½ rateConvolutional + CRC	½ rateConvolutional + CRC
Datenübertragungsrate	42,667 kb/s	42,667 kb/s
Sprachkodierung	8 kb/s G.729A	8 kb/s G.729A
Benutzerdatenrate	32 k/ps, duplex	32 k/ps, duplex
Duplex	Time Division Duplex (TDD)	Time Division Duplex (TDD)
Mehrfachzugriff	FDMA	FDMA
Sprachqualität	TBR21 (optional)	TBR21 (optional)
Anzahl der Systemkennungen	65,536	65,536
Ruftonsignal	20 - 50 Hz, 12 - 90 Vrms	-
Flash-Zeit	100 - 900 ms, programmierbar	-
Stromquelle	AC/DC, 12V-Netzteil (1A)	3,7 V-Lithium-Ionen-Akku (1100 mAh)
		700mA (900 mA (Fach für Ersatzakku))
Ladespannung	-	3 Stunden
Ladezeit	-	3 Stunden
Richtlinienübereinstimmung	EN 301 357-2 (HF)	EN 301 357-2 (HF)
	EN 301 489 (EMV)	EN 301 489 (EMV)
	EN 60950 (Sicherheit)	EN 60950 (Sicherheit)
		EN 50371 (HF-Sicherheit)
Betriebstemperatur	0 – 50 °C	-10 – 60 °C

Hinweise:

1. "-" = Nicht verfügbar.
2. Der Hersteller behält sich das Recht vor, ohne Ankündigung Änderungen am Design und den Spezifikationen vorzunehmen.

Manuale dell'utente

EP801

Telefono cordless digitale a lungo raggio



Assistenza ai clienti EnGenius
Singapore: 65-62271088

Indice

Istruzioni per la sicurezza	4
Istruzioni generali per la sicurezza	4
Istruzioni relative alla sicurezza del prodotto	4
Istruzioni relative alla sicurezza della batteria	6
Informazioni sulle normative	7
Elenco di controllo dell'apparecchio	8
Illustrazione del telefono	9
Funzioni del telefono	10
Funzioni basiche del telefono	10
Funzioni supplementari del telefono	12
Illustrazione della base	17
Funzioni della base	18
Funzioni basiche della centralina	18
Illustrazione del caricatore	20
Funzioni del caricatore	21
Operazioni preliminari	22
Installazione della centralina	22
Installazione del telefono e del caricatore	23
Operazioni di base	24
Modalità di funzionamento	24
A. Modalità di funzionamento della base	24
B. Modalità di funzionamento del telefono	24
Per effettuare una chiamata	26
Per effettuare una chiamata bidirezionale/interna	27
A. Chiamate tra telefoni	27
B. Chiamata interna/bidirezionale dalla base al telefono	27
C. Chiamata interna/bidirezionale dal telefono alla base	27
Per effettuare una trasmissione	28
A. Chiamate tra telefoni	28
B. Trasmissione dalla base al telefono	28
C. Trasmissione dal telefono alla base	29
Richiamata	29
Per ricevere una chiamata	30
Per ricevere una chiamata interna	31

Per terminare una chiamata.....	31
Per regolare il volume della voce del ricevitore (auricolare) telefonico.....	32
Regolazione del volume della voce del vivavoce telefonico.....	32
Regolazione del volume della voce del vivavoce della base.....	32
Per mettere una chiamata in attesa	32
Mute	33
Non disturbare (suoneria silenziosa).....	33
Blocco tasti.....	34
Ricarica e sostituzione della batteria.....	34
Operazioni avanzate.....	35
Registrazione del telefono.....	35
Registrazione del telefono sul gruppo	36
Trasferimento chiamata	37
Rubrica.....	38
Blocco chiamate.....	41
Chiamata funzione programmabile	42
ID chiamante	44
Impostazione della chiamata rapida con la base.....	46
Impostazione della suoneria della base	46
Impostazione base multipla.....	46
Gestione chiamate	47
VMWI (indicatore di messaggio visivo in attesa).....	48
Indice analitico.....	55
Specifiche tecniche.....	59

Istruzioni per la sicurezza

Attenzione: *il telefono wireless offre la libertà e la flessibilità di stare in contatto con gli altri mentre ci si sposta. Tuttavia, quando si usa il telefono, è necessario seguire le istruzioni per la sicurezza per evitare rischi di incendio, scosse elettriche, lesioni personali e danni materiali.*

Istruzioni generali per la sicurezza

1. Quando si utilizza il telefono wireless, garantire la propria sicurezza e quella degli altri:
 - a. Controllare sempre il luogo in cui si cammina o ci si trova.
 - b. Non consentire che una chiamata possa distrarre dal lavoro in sicurezza.
2. In caso di emergenza:
 - a. In caso di emergenza, digitare il numero di telefono di emergenza. Ricordare: se ci si trova in una zona in cui il telefono non riceve un segnale nitido dalla base, è estremamente improbabile che la chiamata venga effettuata. Individuare il telefono fisso più vicino o altri dispositivi di comunicazione per richiedere aiuto.
 - b. Le chiamate di emergenza potrebbero non fornire automaticamente al personale di emergenza il proprio nome, numero di telefono e posizione.
3. Avviso per coloro che indossano apparecchi acustici: il presente telefono è compatibile con apparecchi acustici induttivi.
4. Avviso per i portatori di pace-maker: sebbene possano verificarsi interferenze sui pace-maker impiantati quando si utilizza il telefono wireless da troppo vicino, "esse non creano problemi significativi ai portatori di pace-maker". Tuttavia, finché non si hanno ulteriori informazioni, si consiglia ai portatori di pace-maker di adottare tutte le precauzioni durante l'uso o il trasporto del telefono wireless al fine di garantire una distanza adeguata tra il telefono e il pace-maker. Non trasportare il telefono in un taschino. Se per qualche motivo si sospetta la presenza di interferenze, spegnere immediatamente il telefono.

Istruzioni relative alla sicurezza del prodotto

1. Leggere e comprendere tutte le istruzioni.
2. Attenersi a tutte le avvertenze ed istruzioni, comprese quelle riportate sul prodotto.
3. Cambiamenti o modifiche non espressamente approvati dal produttore possono annullare la garanzia e l'autorizzazione CE all'uso dell'apparecchio. Utilizzare solo accessori forniti dal produttore.

4. Non utilizzare il telefono in prossimità di acqua. Non versare alcun tipo di liquido su questo prodotto.
5. Scollegare il prodotto dalla presa telefonica a muro e dalla presa di rete prima della pulizia. Non utilizzare detergenti liquidi o spray. Per la pulizia utilizzare un panno umido.
6. Non collocare questo prodotto su un carrello, supporto o tavolo instabile. Il prodotto potrebbe cadere e causare lesioni personali oppure danni al prodotto o materiali.
7. Interruzioni di alimentazione: In caso di interruzione di alimentazione, il caricatore del telefono non ricarica la batteria e la centralina non consente di effettuare o ricevere chiamate. Sia il caricatore che la centralina richiedono elettricità per il funzionamento. Durante le interruzioni di alimentazione, è necessario avere a disposizione un telefono che non richieda elettricità o un gruppo di continuità.
8. Le fessure o le aperture nella struttura del prodotto sono fornite per la ventilazione. Queste aperture non devono essere bloccate o coperte. Evitare di posizionare il prodotto su un letto, un tappeto o altre superfici simili in quanto si potrebbero bloccare tali aperture. Questo prodotto non deve mai essere collocato in prossimità o sopra radiatori o diffusori di aria calda e non deve mai essere installato in strutture ad incasso, a meno che non venga assicurata una ventilazione sufficiente.
9. Non inserire oggetti di alcun tipo attraverso le fessure/aperture della struttura di questo prodotto poiché potrebbero danneggiare il prodotto, entrare in contatto con punti in cui sono presenti tensioni pericolose o mandare in cortocircuito delle parti, causando incendi, scosse elettriche o lesioni.
10. Questo prodotto deve essere fatto funzionare solo con il tipo di fonte di alimentazione specificato sull'etichetta. Se non si conosce il tipo di alimentazione domestica di cui si dispone, consultare il rivenditore o il fornitore locale di energia.
11. Non sovraccaricare le prese di rete e i cavi di prolunga per evitare il rischio di incendi o scosse elettriche.
12. Non smontare questo prodotto al fine di evitare scosse elettriche o bruciature. In caso di manutenzione o riparazione, inviare questo prodotto ad un centro di assistenza autorizzato. Chiamare il servizio di assistenza per conoscere i centri più vicini. L'apertura o la rimozione delle coperture potrebbe esporre a voltaggi pericolosi, correnti elettriche o altri rischi. Il rimontaggio incorretto del prodotto potrebbe causare scosse elettriche durante il successivo uso dello stesso.
13. Evitare di utilizzare il prodotto durante i temporali. Vi è il rischio di ricevere una scossa elettrica provocata da un fulmine.
14. Non posizionare il prodotto in luoghi in cui le persone possano calpestarlo, inciampare o cadere su di esso.

15. Non collocare oggetti conduttivi sopra o accanto all'antenna.
16. Non adoperare il prodotto per denunciare una perdita di gas in prossimità della perdita.
17. Non installare la centralina o il caricatore accanto a forni a microonde, televisori, diffusori o altri apparecchi elettrici. Tali dispositivi potrebbero causare interferenze al prodotto o riceverne da esso.
18. Scollegare la centralina o l'adattatore del caricato dalla presa di rete e consultare un centro di assistenza autorizzato nei seguenti casi:
 - a. Del liquido è stato versato nel prodotto.
 - b. Quando il cavo di alimentazione o la spina è sfilacciata o danneggiata.
 - c. Se il prodotto è stato esposto a pioggia o acqua.
 - d. Se il prodotto non funziona in modo normale quando sono seguite le istruzioni operative.
 - e. Se il prodotto è stato fatto cadere oppure la sua struttura si è danneggiata.
 - f. Se il prodotto offre prestazioni ridotte.

Istruzioni relative alla sicurezza della batteria

1. Utilizzare solo batterie ricaricabili agli ioni di Litio e un caricatore approvati dal produttore. Non utilizzare altri tipi di batterie ricaricabili o non ricaricabili. Le batterie potrebbero andare in cortocircuito e il relativo vano potrebbe risultare danneggiato, causando situazioni pericolose.
2. Osservare le istruzioni per la ricarica incluse in questo manuale nonché le etichette e i contrassegni presenti nei vani del telefono e del caricatore.
3. Riciclare o smaltire adeguatamente la batteria. Non smaltire la batteria nel fuoco, in quanto potrebbe esplodere.
4. Non smaltire la batteria insieme ai rifiuti urbani. Verificare le leggi comunali per le istruzioni sullo smaltimento.
5. Prestare estrema cautela nel maneggiare le batterie per evitare di mandarle in cortocircuito con materiali quali anelli, braccialetti, chiavi, coltelli e monete. La batteria o il materiale conduttivo potrebbe surriscaldarsi e causare bruciature o incendi.
6. Non esporre le batterie a pioggia o neve.
7. Non aprire o mutilare la batteria. L'elettrolita rilasciato è corrosivo e potrebbe causare lesioni a occhi o pelle. Se ingerito, l'elettrolita potrebbe essere tossico.
8. Durante la carica, la batteria si riscalda. Questo fenomeno è normale e non è pericoloso.

Informazioni sulle normative

EP801



Il presente dispositivo è conforme alle normative CE. Il funzionamento è soggetto alle seguenti due condizioni:

- 1) questo dispositivo non può provocare interferenze dannose.
 - 2) questo dispositivo deve accettare tutte le interferenze ricevute, incluse le interferenze che possono provocare operazioni indesiderate.
1. Il presente telefono è conforme alle normative EN 301 357-2 (RF) · EN 301 489 (EMC) · EN 60950 (Sicurezza) e EN 50371 (Sicurezza RF).
 2. Il REN (numero di equivalenza della suoneria) è utile per determinare la quantità di dispositivi che si possono collegare alla linea telefonica e che tutti i dispositivi suonino quando si chiama il numero di telefono. Nella maggior parte delle zone, ma non in tutte, la somma dei REN di tutti i dispositivi collegati ad una linea non deve essere superiore a 5. Per accertarsi del numero di dispositivi collegabili alla linea telefonica, è necessario rivolgersi alla propria compagnia telefonica per conoscere il REN massimo nella propria zona.
 3. Se l'apparecchiatura telefonica causa problemi alla rete, la compagnia telefonica potrebbe richiedere di scollegare il telefono finché non si risolvono i problemi. In tal caso, rivolgersi alla compagnia telefonica per conoscere i propri diritti.
 4. La compagnia telefonica potrebbe modificare gli impianti, gli apparecchi, le operazioni o le procedure che potrebbero compromettere il corretto funzionamento del telefono. In tal caso, rivolgersi alla compagnia telefonica per conoscere i propri diritti.
 5. Il presente telefono potrebbe non essere usato con il servizio a monete fornito dalla compagnia telefonica. La connessione alle linee duplex è soggetta alle tariffe statali.
 6. Il presente telefono è stato testato e trovato conforme con i limiti per le normative EN 301 357-2 (RF) · EN 301 489 (EMC) · EN 60950 (Sicurezza) and EN 50371 (Sicurezza RF). Questi limiti sono designati a fornire una protezione ragionevole da interferenze dannose in un'installazione pubblica generale. Il funzionamento di questi dispositivi potrebbe essere soggetto o causare interferenze da/a televisori, videoregistratori, radio, computer o altri dispositivi elettronici presenti nelle vicinanze. Per ridurre o eliminare tali interferenze, non collocare né utilizzare il telefono in prossimità di altri dispositivi elettronici.
 7. Tuttavia, non esiste la certezza che si possano evitare interferenze nel caso di installazioni specifiche. Qualora il telefono dovesse provocare interferenze ai dispositivi elettronici, soprattutto quando si spegne e si riaccende l'apparecchio, si consiglia di eliminare l'interferenza in uno dei seguenti modi:
 - a. Si consiglia di lasciare una distanza di 6,1 metri (20 piedi) tra l'apparecchio e i dispositivi elettronici.
 - b. Collegare la centralina ad una presa di rete indipendente da quella utilizzata dal dispositivo soggetto a interferenze. Per l'assistenza, consultare il rivenditore o un elettricista esperto.

Elenco di controllo dell'apparecchio

1. In un pacchetto Base + Telefono sono presenti i seguenti componenti:
 - a. Centralina x 1
 - b. Antenna base x 1
 - c. Adattatore CA/CC base x 1
 - d. Telefono x 1
 - e. Antenna telefono x 2 (corto x 1, lungo x1)
 - f. Batteria agli ioni di Litio 1100 mA x 1
 - g. Cavo telefonico x 1
 - h. CD (manuale dell'utente), guida rapida
2. In un pacchetto solo Telefono sono presenti i seguenti componenti:
 - a. Telefono x 1
 - b. Antenna telefono x 2 (corto x 1, lungo x1)
 - c. Batteria agli ioni di Litio 1100 mA x 1
 - d. Caricatore da tavolo x 1
 - e. Adattatore CA/CC caricatore x 1
 - f. Guida rapida
3. Accessori opzionali
 - a. Kit antenna per esterno (compresi antenna e cavo)
 - b. Kit parafulmini
 - c. Batteria di riserva x ioni di Litio 1700 mA
 - d. Antenna telefono a guadagno elevato
 - e. Telefono
 - f. Ripartitore antenna

Illustrazione del telefono

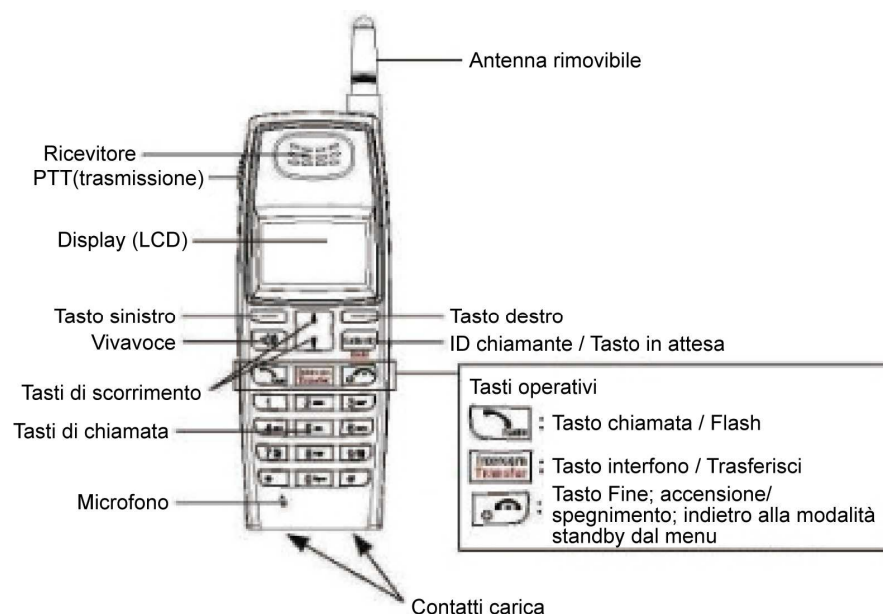











Funzioni del telefono

Funzioni basiche del telefono

1. LCD (display a cristalli liquidi) a 4 linee
 - a. Il display LCD dispone di LED (diodi elettroluminiscenti) per la retroilluminazione.
 - b. La 1^a linea di LCD è costituita da icone.
 - c. Spiegazione delle icone da sinistra a destra
 - (1) **RSSI** (Receive Signal Strength Indicator - Indicatore di lunghezza del segnale ricevuto) Durante una chiamata, il numero di barre è proporzionale all'intensità del segnale radio ricevuto.

(1)(2)(3) (4)(5)(6)(7)
EP801
RICH. MENU
 - (2) **Modalità di collegamento**
 - (2.1) **Chiamata in corso** (RISPONDERE/RIAGGANCIARE) Indica la linea telefonica della base attiva.
 - (2.2) **Chiamata interna in corso** Indica se la modalità Interfono è attiva. Indica l'ID del telefono con il quale si sta effettuando una chiamata interna.
 - (3) **Modalità di conversazione**
 - (3.1) **Indicatore dell'altoparlante** Indica se l'altoparlante è attivo.
 - (3.2) **Modalità telefono**
 - (4) **Suono e indicazione**
 - (4.1) **Abilitare suoneria**
 - (4.2) **Disabilitare suoneria**
 - (4.3) **Modalità suoneria e vibrazione**
 - (4.4) **Modalità vibrazione**
 - (4.5) **Indicatore di attesa messaggio**
 - (5) **Disattivare PA** Indica se l'altoparlante non è attivo.
 - (6) **Indice indirizzi a due cifre** Visualizza l'ID telefono a 2 cifre.
 - (7) **Carica della batteria** Il numero di barre è proporzionale alla quantità di tempo restante nella batteria.
 - d. La 2^a e 3^a linea di LCD, ognuna con un massimo di 16 caratteri, visualizzano stato, messaggio, selezioni del menu o caratteri alfanumerici modificabili dall'utente.
 - e. L'ultima linea visualizza i tasti sinistro e destro.

2. Suoneria

- a. Suona in caso di chiamata in arrivo o chiamata interna.
 - b. Un avviso distintivo viene emesso per indicare vari eventi:
 - (1) Un segnale acustico: immissione tasto riuscita.
 - (2) Due segnali acustici: indica accensione/spegnimento.
 - (3) Tre segnali acustici: operazione non riuscita.
 - (4) 1 segnale acustico lungo-2 corti periodici (ogni minuto): avviso batteria scarica, fuori range, chiamata in attesa
- Nota: non verrà emesso alcun segnale acustico per l'immissione tasto non valida.
3. CONVERSAZIONE/FLASH 
- a. Effettua una chiamata o una chiamata interna o risponde ad essa.
 - b. Invia un segnale Flash alla linea telefonica per recuperare il segnale di linea al termine della chiamata o per eseguire la funzione di chiamata in attesa fornita dalle compagnie telefoniche locali durante una chiamata.
4. VIVAVOCE 
- a. Premere il tasto per attivare/disattivare il vivavoce durante una chiamata in arrivo, in uscita o interna.
5. BIDIREZIONALE INTERNA / TRASFERISCI 
- a. Effettua una chiamata interna ad un altro telefono, ad un telefono di gruppo (paging di gruppo) o a tutti i telefoni registrati.
 - b. Le chiamate interne sono digitali, bidirezionali simultanee e si effettuano senza necessità della base.
6. TRASMISSIONE 
- a. Trasmissione bidirezionale non simultanea ai telefoni per annunci immediati
 - b. Trasmissione bidirezionale non simultanea alle centraline
- Nota: premere il tasto  sul lato del telefono per attivare la funzione di trasmissione.
7. Tasti sinistro/destro 
- a. Selezionare un menu.
8. Tasti di scorrimento su  /giù 
- a. Scorrere i registri e le selezioni del menu.
 - b. Regolare il volume vocale del ricevitore in modalità di conversazione.
 - c. Premere  per regolare il volume della suoneria in modalità standby.
 - d. Premere  per accedere alla rubrica in modalità standby.
9. Tasto FINE; accensione/spegnimento 
- a. Termina una chiamata.
 - b. Consente di uscire dal menu attuale e di salire di un livello.
 - c. Premere per 3 secondi per spegnere l'apparecchio.

10. Tasto ID CHIAMANTE 
- a. Consente di visualizzare l'elenco ID chiamante.
 - b. Comprende le ID delle chiamate ricevute e perse.

Funzioni supplementari del telefono

1. Registrazione di vari telefoni
 - a. È possibile registrare fino a 9 telefoni per una centralina.
 - b. ID 11-19: ID telefono individuali.
 - c. ID 91-99: ID di gruppo. I telefoni possono "registrarsi" dal menu del telefono ai gruppi e possono essere avvisati nel caso in cui una chiamata da telefono fisso o interna acceda ad ID di gruppo.
2. Vibrazione
 - a. Per la suoneria delle chiamate in arrivo e interne.
 - b. Sei livelli di volume suoneria (Off/Basso/Medio/Alto/Vibrazione/Vibraz. e Alto)
 - b. Otto tipi di suoneria
3. ID chiamante
 - a. Visualizza sul display LCD il numero di telefono della chiamata in arrivo e il nome (è necessario richiedere il servizio ID chiamante alla compagnia telefonica)
4. Chiamata in attesa con ID chiamante
 - a. Visualizza le informazioni relative alla 2^a chiamata in arrivo sulla stessa linea telefonica quando la 1^a chiamata è in corso (è necessario richiedere il servizio di chiamata in attesa con ID chiamante alla compagnia telefonica)
5. Tag nome con ID chiamante
 - a. Consente la corrispondenza tra l'ID chiamante e le voci contenute nella rubrica; in caso di corrispondenza, il display LCD visualizza il nome piuttosto che le informazioni dell'ID chiamante (è necessario richiedere il servizio di chiamata in attesa con ID chiamante alla compagnia telefonica).
6. DND (Non disturbare, ovvero suoneria silenziosa)
7. Registri chiamate
 - a. Richiamata: memorizza gli ultimi 10 numeri telefonici (fino a 26 ciascuno) chiamati. Consente di richiamare l'ultimo numero per tutti i 10 numeri.
 - b. Registro chiamate ricevute e nuove: 50 entry in totale (numeri di telefono a 16 cifre, nomi con 16 caratteri e indicazione di data/ora). È necessario richiedere il servizio ID chiamante alla compagnia telefonica.
 - c. I numeri di telefono e i nomi possono essere salvati nella rubrica mentre vengono visualizzati.

8. Blocco chiamate
 - a. Bloccare le chiamate a lunga distanza o internazionali da parte degli utenti.
 - b. Per la configurazione del blocco chiamate sono consentite fino a 5 cifre e 5 entry.
 - c. Se è necessario comporre un numero specifico per recuperare il segnale di linea, digitare quel numero mentre si imposta il blocco chiamate.

[Nota] È necessario immettere l'ID utente precisa e la password per eseguire questa funzione. La password predefinita è "0000".

9. Risposta con qualsiasi tasto (ad eccezione di  e del tasto **SILENZIO**)

10. Blocco tasti

- a. Quando si seleziona il blocco tasti, tutti i tasti verranno bloccati. Premere il tasto **SBLOCCO** (sinistro) seguito da "*" per rilasciarlo.

11. Prefisso

- a. È possibile programmare un codice di accesso di 14 cifre, comprese le pause, da aggiungere automaticamente davanti al numero quando si effettuano chiamate da registri, rubrica e con composizione di tipo "componi e invia".



12. Chiamata in attesa

- a. Mette in attesa una chiamata.

13. Mute

- a. Premere il tasto **MUTE** (sinistro) durante la conversazione per disattivare l'audio del microfono del telefono. Premere il tasto **NO MUT** (sinistro) per rilasciarlo.

14. Rubrica

- a. 50 voci, ognuna delle quali memorizza un numero di telefono o un'ID telefono (fino a 26 cifre) e un nome (fino a 16 caratteri)
- b. Visualizzazione in ordine alfabetico e ricerca per lettera.
- c. Comporre dal display.
- d. In modalità standby, è possibile accedere alla rubrica premendo il tasto di scorrimento  o .

15. Tono tasti

- a. Quattro livelli di volume tono tasti (Off/Basso/Medio/Alto).
- b. Quattro tipi di tono tasti.

16. Timer chiamate

- a. Visualizzazione della durata delle chiamate attuali durante e subito dopo la chiamata.

17. Chiamata funzione programmabile

- a. Consente agli utenti di programmare il codice funzione più utilizzato nell'EP801, che fa parte del sistema PBX.

- b. È possibile salvare fino a 10 entry.
- c. Una volta programmato il codice funzione, è possibile eseguire rapidamente queste funzioni durante la chiamata premendo il tasto **OPZION**.

18. PA On/Off

- a. Attiva o disattiva la funzione di trasmissione.
- b. Con PA disattivato, il telefono non è in grado di ricevere il segnale trasmesso dalla base o da altri telefoni registrati. Tuttavia, può trasmettere il segnale alla base e ad altri telefoni registrati.

19. Display menu

- a. Per evitare impostazioni non corrette di "Imp. chiamate" (**MENU-4**), "Imp. telefono" (**MENU-5**), "Imp. base" (**MENU-6**) e Imp. base multi (**MENU-7-3**), è possibile nascondere queste impostazioni.
- b. Per accedere a Display menu è necessaria una password (**MENU-8**). La password predefinita del telefono è "0000".
- c. Quando si attivano, le impostazioni non vengono più visualizzate a meno che non le si disattivi accedendo di nuovo a Display menu.

20. Imp. gruppo

- a. Consente al telefono di registrarsi su uno o più gruppi. Nota: è possibile registrarsi su 9 gruppi.

21. Pers. nome

- a. Consente di cambiare la schermata "EP801" al fine di mostrare il testo o le informazioni desiderate, ad esempio il nome dell'utente. Nota: è possibile immettere fino a 32 caratteri.

22. Cambio passw.

- a. Consente di cambiare la password del telefono necessaria per accedere a Blocco chiamate (**MENU-4-3**) e Display menu (**MENU-8**). Nota: l'impostazione predefinita è "0000".

23. Cambia PIN

- a. Consente di modificare il PIN della base necessario per accedere a Imp. base (**MENU-6**). Nota: L'impostazione predefinita è "0000".

24. Durata DTMF

- a. In **MENU-6-1** è possibile selezionare la durata variabile del tono DTMF.
- b. L'impostazione predefinita è 100 ms.
- c. Per accedere a Imp. base, è necessario il PIN. L'impostazione predefinita è "0000".

Nota: prima di modificarla, si consiglia di contattare la compagnia telefonica.

25. Intervallo tasto Flash programmabile
- In **MENU-6-2** è possibile selezionare l'intervallo tasto Flash
 - 9 livelli (100 ms - 900 ms) di intervallo; impostazione predefinita = 600 ms.
 - il valore predefinito (600 ms) funziona nella maggior parte delle zone. La modifica di questa opzione potrebbe causare il non funzionamento del tasto Flash. Modificare solo se si è certi che il nuovo valore sia funzionante.
 - Per accedere a Imp. base, è necessario il PIN. L'impostazione predefinita è "0000".
26. Assegnazione dell'ID telefono successiva al nuovo telefono
- Utilizzare il telefono registrato da **MENU-6-3** per assegnare l'ID telefono successiva ad un nuovo telefono.
 - Se non si assegna l'ID telefono successiva, il sistema ne assegna automaticamente una ad un nuovo telefono.
 - Per accedere a Imp. base, è necessario il PIN. L'impostazione predefinita è "0000".
27. Cancella telefono
- Utilizzare il telefono registrato da **MENU-6-4** per rimuovere l'altro telefono registrato, nel caso quest'ultimo sia difettoso.
 - Una volta cancellato l'altro telefono registrato, l'utente può registrarne uno nuovo.
 - Per accedere a Imp. base, è necessario il PIN. L'impostazione predefinita è "0000".
28. Cambia PIN
Consente di modificare il PIN della base necessario per accedere a "Imp. base" (**MENU-6-5**).
- Utilizzare il telefono registrato per cambiare PIN da **MENU-6-5**.
 - Il PIN predefinito è "0000".
 - Per accedere a Imp. base, è necessario il PIN. L'impostazione predefinita è "0000".
29. Funzione Discon. auto
- Utilizzare il telefono registrato da **MENU-6-6** per attivare/disattivare la funzione Discon. auto.
 - Se si attiva la funzione, il telefono chiude automaticamente la chiamata quando all'altro capo viene effettuata la stessa operazione.
 - Per accedere a Imp. base, è necessario il PIN. L'impostazione predefinita è "0000".
30. Codice area
La funzione Codice area consente di effettuare chiamate all'interno dei codici area locali e nazionali senza digitare il prefisso.
- Accedere a **MENU-4-6-1** per impostare il codice area "Locale".
 - Accedere a **MENU-4-6-2** per impostare il codice area "Paese".

Nota: è possibile immettere fino a 3 cifre.



31. Impostazione della base multipla
- In un sistema è possibile impostare fino a 4 basi.
32. Imposta ora
La funzione Imposta ora consente all'utente di impostare data/ora per supportare l'ID chiamante DTMF (l'ID chiamante DTMF non allega data/ora quando riceve da PSTN; con questa impostazione l'utente può visualizzare data/ora quando si riceve l'ID chiamante).
- Accedere a **MENU-6** per impostare Imp. base.
 - Premere il tasto di scorrimento  o  per selezionare la base desiderata.
 - Immettere il PIN della base (l'impostazione predefinita è "0000").
 - Immettere "7" per accedere a Imposta ora.
 - Immettere 4 cifre per MM/DD (mese/giorno), quindi 4 cifre per hr:mm (ora:minuto)
 - Premere il tasto **SALVA** (sinistro) per terminare l'impostazione.

Illustrazione della base



Illustrazione della base



Funzioni della base

Funzioni basiche della centralina

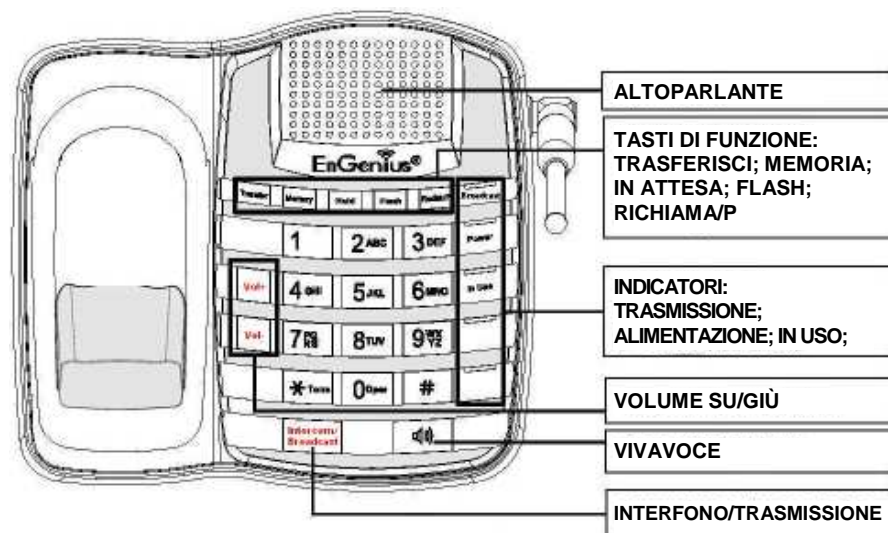
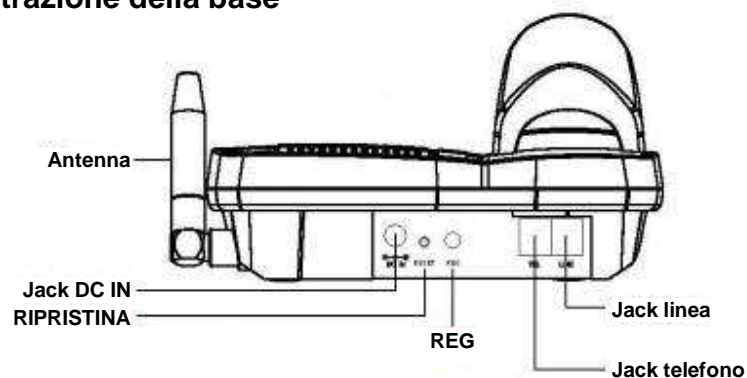
1. Antenna
 - a. La porta dell'antenna dispone di un **normale connettore filettato**; per rimuovere l'antenna o il cavo, ruotare in sensoantiorario; per installare, ruotare in senso orario. Una installazione non corretta potrebbe danneggiare il connettore.
 - b. Quando si usa un'antenna esterna, posizionare l'antenna (non la centralina) più in alto possibile per una traiettoria di trasmissione nitida.
2. LED
 - a. Alimentazione: indica che la centralina è alimentata.
 - b. In uso: indica una linea telefonica attiva.
 - c. Trasmissione: indica una "Trasmissione" in corso.
3. Tasto RESET
 - a. Ripristina le impostazioni predefinite della centralina.
 - b. Il tasto Reset è concepito per evitare il ripristino accidentale del sistema.
 - c. Tutti i telefoni (compreso l'amministratore) e le basi supplementari devono essere nuovamente registrati dopo il ripristino della centralina.
4. Tasto Registrazione (REG)

Consente di accedere alla modalità di registrazione insieme al telefono e assegnare l'ID telefono (11-19).
5. Jack linea

Connettore RJ-11C/CA-11A standard per collegare la linea telefonica.
6. Jack telefono

Altro connettore RJ-11C per collegare la segreteria telefonica opzionale.
7. Tasti di chiamata
 - a. Digitare il numero di telefono dopo aver premuto il tasto Vivavoce.
 - b. Immettere l'ID telefono o gruppo quando si effettua una chiamata interna o una trasmissione.
 - c. Digitare il numero di telefono quando si memorizza la directory di chiamata rapida della base.

8. Tasti di funzione
 - a. TRASFERISCI (TRANSFER): durante la conversazione, premere il tasto per trasferire la chiamata ad un telefono registrato.
 - b. MEMORIA (MEMORY): memorizzare il numero di telefono nella memoria di chiamata rapida della base. Fino a 20 entry. Oppure recuperare un numero di telefono dalla memoria di chiamata rapida durante la conversazione.
 - c. IN ATTESA (HOLD): premere il tasto per mettere in attesa una chiamata.
 - d. FLASH (FLASH): premere il tasto per inviare un segnale Flash alla linea telefonica per recuperare il segnale di linea al termine della chiamata o per eseguire la funzione di chiamata in attesa fornita dalle compagnie telefoniche locali durante una chiamata.
 - e. RICHIAMA/P (REDIAL/P): premere il tasto per richiamare l'ultimo numero composto. Oppure inserire una pausa (1 secondo) mentre si memorizza nella memoria di chiamata rapida.

9. Tasti VOLUME (VOL+ e VOL-)
 - a. Aumentare o abbassare il volume della suoneria durante la modalità standby.
 - b. Aumentare o abbassare il volume della voce durante la modalità di conversazione.

10. Tasto VIVAVOCE (V)
 - a. Premere il tasto per ottenere il tono di chiamata, seguito dal numero di telefono, per effettuare una chiamata.
 - b. Premere di nuovo il tasto per terminare la chiamata.
 - c. Quando si abilita la funzione vivavoce, verrà attivata anche la retroilluminazione del tasto.

11. Tasto INTERFONO/TRASMISSIONE (INTERCOM BROADCAST)
 - a. Immettere l'ID telefono, quindi premere il tasto per attivare la funzione bidirezionale interna.
 - b. Immettere l'ID telefono, quindi tenere premuto il tasto per oltre un secondo per attivare la funzione di trasmissione.

Nota: Premere il tasto INTERFONO/TRASMISSIONE senza prima immettere l'ID telefono per attivare tutti i telefoni registrati.

12. Ingresso CC: consente di collegare l'adattatore di alimentazione.

Illustrazione del caricatore

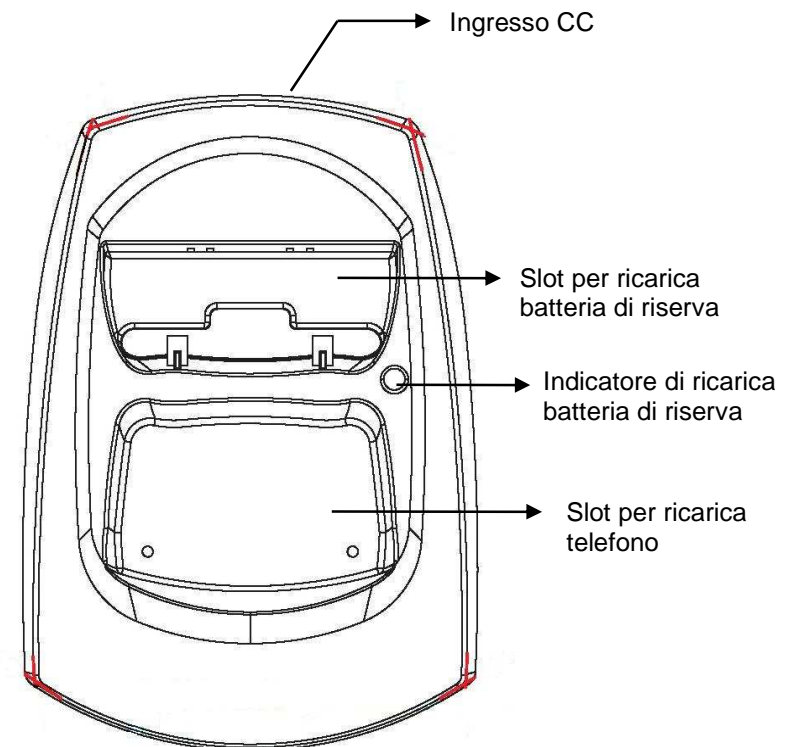

Funzioni del caricatore

1. Ingresso CC
Consente di collegare l'adattatore CA del caricatore.
2. Slot per ricarica telefono
 - a. Carica la batteria del telefono quando questo viene posto sull'alloggiamento.
 - b. Consultare il display LCD del telefono per lo stato della carica.
 - (1) In carica: la barra di stato della batteria è in esecuzione e sul display LCD appare: In carica
 - (2) Carica completa: la barra di stato della batteria rimane ferma e sul display LCD appare "Carica completa"
 - (3) Carica non riusc: se si verifica un errore durante la carica, sul display LCD appare "Carica non riusc"
3. Slot per ricarica batteria di riserva
 - a. Carica la batteria di riserva quando questa viene posta nello slot.
 - b. Il LED è l'indicatore della carica della batteria di riserva
 - (1) Slot vuoto e alimentazione accesa: LED spento
 - (2) Batteria in carica: il LED è verde chiaro
 - (3) Carica completa: LED spento
4. È impossibile sovraccaricare la batteria con questo caricatore.
5. L'adattatore per caricare la centralina può essere usato anche come caricatore da viaggio. Tuttavia non è possibile spegnere l'alimentazione mentre si carica il telefono con il caricatore da viaggio. Sul display LCD appare il messaggio di avviso "Spegnere il caricatore da viaggio".

Note:

1. Caricare completamente la batteria prima dell'uso.
2. È possibile caricare contemporaneamente il telefono e le batterie di riserva.
3. È possibile "accendere" automaticamente il telefono collocandolo sullo slot di carica.
4. Tuttavia, se la batteria si scarica, occorre circa un minuto perché il telefono si accenda automaticamente.

Operazioni preliminari

Installazione della centralina

La centralina può essere installata in tre modi:

- Solo centralina
- Centralina con segreteria telefonica
- Centralina con telefono standard

Per ottenere prestazioni ottimali, mantenere una distanza di almeno 1 metro (circa 3 piedi) tra la centralina e gli altri dispositivi elettronici (televisioni, computer, stereo, fax, segreterie telefoniche, telefoni cordless, ecc.).

1. Installare l'antenna della centralina.
La porta dell'antenna della centralina dispone di un **normale connettore filettato**; per installare l'antenna o il cavo, ruotare in senso orario; per rimuovere, ruotare in senso antiorario. Una installazione non corretta potrebbe danneggiare il connettore.
2. Collegare l'estremità del trasformatore dell'adattatore CA/CC della centralina ad una presa di rete CA standard, collegare l'altra estremità al jack "Ingresso CC" situato nella parte posteriore della centralina.
 - a. La spina CC dell'adattatore della base ha dimensioni superiori a quella del caricatore. La spina CC dell'adattatore del caricatore non entra nel jack Ingresso CC della base.
 - b. L'alimentazione (adattatore CC) della centraline e la linea telefonica devono essere collegate ad un dispositivo di protezione da sovratensioni per la linea telefonica.
3. Collegare il cavo telefonica al jack "LINEA".
4. È possibile collegare un telefono o una segreteria telefonica standard alla presa adiacente situata nella parte inferiore della centralina indicata con TEL.

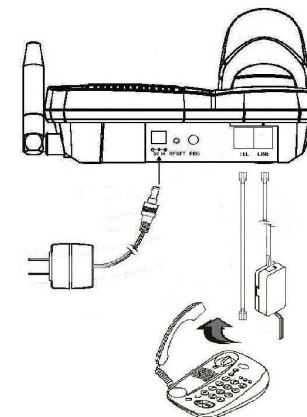

Installazione del telefono e del caricatore

1. Collegare l'estremità del trasformatore dell'adattatore CA/CC del caricatore ad una presa di rete CA standard, collegare l'altra estremità al jack "Ingresso CC" situato nella parte posteriore del caricatore.
2. Installare la batteria nel telefono.
3. Installare l'antenna del telefono.
4. Collocare il telefono sullo slot anteriore del caricatore.
5. Caricare completamente la batteria per tre ore prima dell'uso.
6. Il telefono sarà quindi pronto per eseguire le funzioni basiche, ovvero effettuare e ricevere chiamate e chiamate interne. Non è necessaria alcuna programmazione della centralina o del telefono per le operazioni di base.

Nota:

1. I telefoni inclusi con la centralina sono già registrati in fabbrica. Se si dispone di un telefono nuovo, sarà necessario registrarlo con la centralina per poter essere riconosciuto come telefono membro dalla base e dagli altri telefoni. Vedere Registrazione del telefono.
2. Caricare completamente la batteria prima di utilizzare l'apparecchio per la prima volta.

Operazioni di base

Modalità di funzionamento

Sia la centralina che il telefono presentano livelli di funzionamento, per cui è possibile effettuare alcune procedure delle funzioni solo in un dato momento.

A. Modalità di funzionamento della base

1. **Modalità INATTIVITÀ**- modalità predefinita. I tasti Vivavoce, Interfono, Trasmissione e Volume sono attivi in modalità INATTIVITÀ.
2. **Modalità CONVERSAZIONE**- la base funziona in questa modalità durante una chiamata, una chiamata interna e una trasmissione. I tasti di chiamata "Trasferisci", "Memoria", "In attesa", "Flash" e "Richiama/P" funzionano in questa modalità. Si accendono rispettivamente i LED "In uso", "Interfono" e "Trasmissione".
3. **Modalità REGISTRAZIONE**- la base entra in questa modalità premendo il tasto REG per tre secondi. Quando si accede a questa modalità, i tasti della base si disattivano. I LED Vivavoce e Interfono si accendono in modalità Registrazione e viene emesso un segnale di avviso.

B. Modalità di funzionamento del telefono

1. Modalità **Standby**- modalità predefinita.
 - a. Se non vi è attività, il telefono entra automaticamente in modalità SOSPENSIONE/INATTIVITÀ per non consumare la batteria.
 - b. Il telefono può essere spento completamente tenendo premuto il tasto FINE per 3 secondi.
 - c. È possibile modificare il display della schermata di inattività (nome personalizzato).
 - d. Il numero a 2 cifre rappresenta l'ID telefono.
2. **Modalità Menu**
 - a. Premere il tasto di funzione destro per attivare la modalità Menu.
 - b. In modalità Menu, è possibile modificare le impostazioni del telefono e le informazioni contenute nella memoria.
 - c. Le funzioni disponibili tramite la selezione di Menu verranno trattate in dettaglio a partire da pagina 38.
 - d. Il display della struttura di Menu è come segue:

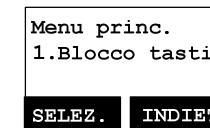
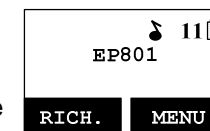

3. Struttura del menu

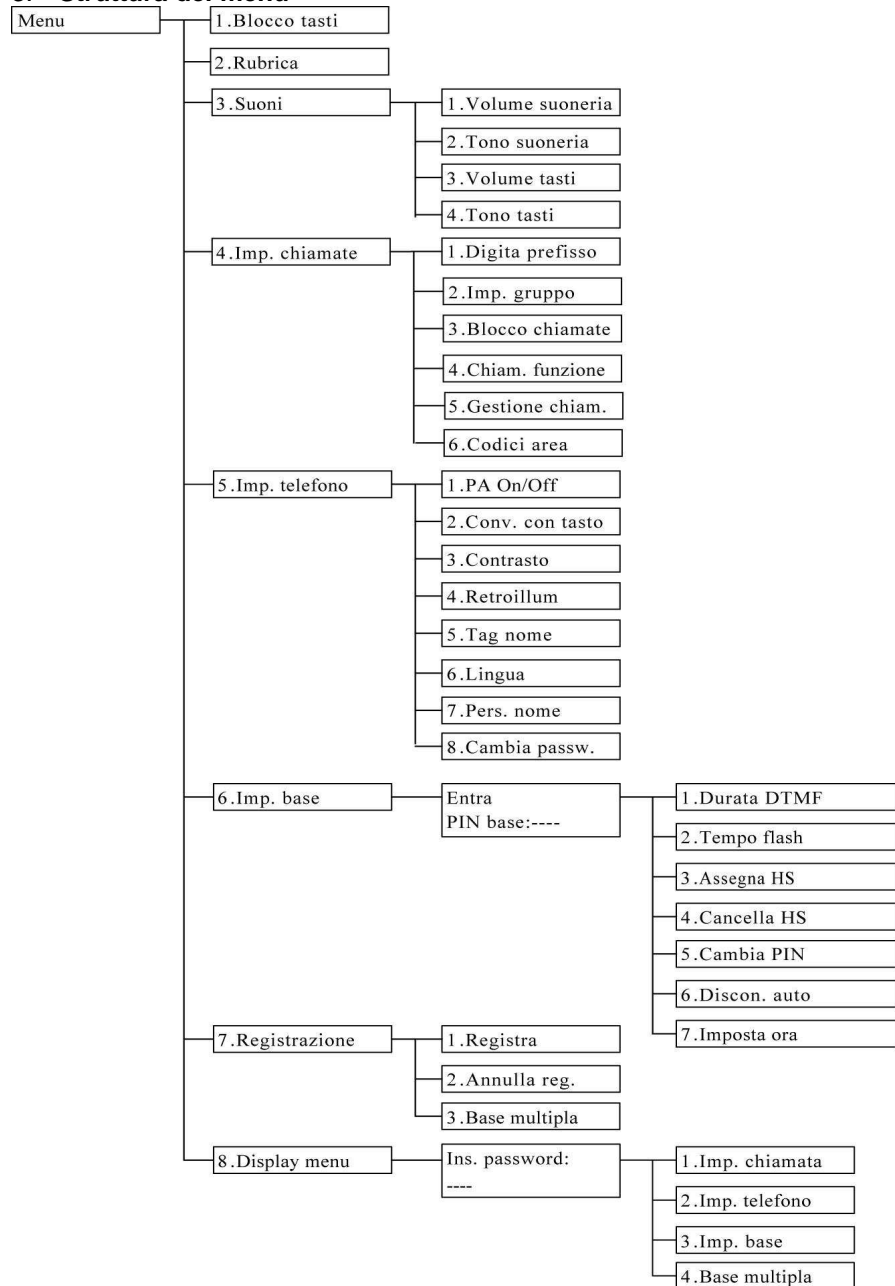

Per effettuare una chiamata

A. Dal telefono

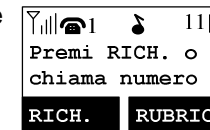

1. Premere , attendere il tono di chiamata e digitare il numero di telefono.



2. È inoltre possibile digitare prima il numero di telefono, quindi premere il tasto . Quando si usa questo metodo, è possibile utilizzare i tasti **CANCEL** (sinistro) ed **ELIMIN** (destra) per modificare il numero digitato. "Elimin" cancella l'ultimo numero **digitato**. "Cancel" cancella l'intera linea, ma rimane in modalità di composizione.



3. **Chiamata rapida**, effettuata accedendo alle voci della rubrica (Menu → 2)

- Premere il tasto di scorrimento  o  per accedere alla rubrica.
- Premere  per comporre il numero.

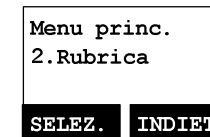

4. Per annullare la composizione, premere il tasto .

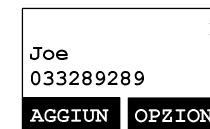

Note:

- Se la linea è occupata, sul display LCD appare "Linea non disponibile" e il telefono torna in modalità standby.
- Se non è possibile stabilire un collegamento, sul display LCD appare "Nessuna base" dopo 12 secondi.
- Un timer di durata chiamata inizia a visualizzare la durata della chiamata una volta stabilito il collegamento.

B. Dalla base

1. Premere , attendere il tono di chiamata e digitare il numero di telefono.

2. Chiamata rapida, effettuata accedendo alle voci della memoria della base.



Premere , quindi premere **MEMORY** e la posizione della chiamata rapida "N" (N : 00~19)

3. Premere di nuovo  per terminare la chiamata.

Per effettuare una chiamata bidirezionale/interna

Il telefono cordless EP801 offre chiamate private, interne e bidirezionali indipendenti dalla centralina. La comunicazione interna/bidirezionale può essere effettuata dalle centraline e dai telefoni o viceversa.

A. Chiamate tra telefoni

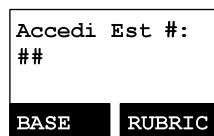

1. Premere il tasto  seguito dall'ID telefono o gruppo a due cifre.
2. Premere il tasto  per terminare la chiamata.





Note:

1. Le chiamate interne possono essere effettuate indipendentemente dalla presenza della centralina.
2. Se si immette un'ID gruppo, il primo telefono (appartenente a quel gruppo) che risponde stabilirà un collegamento con il chiamante. Vedere Registrazione del telefono sul gruppo.
3. Se non è possibile stabilire un collegamento, sul display LCD appare "Nessun collegamento" dopo 12 secondi.

B. Chiamata interna/bidirezionale dalla base al telefono

1. Premere il tasto  sulla centralina per effettuare una chiamata interna a tutti i telefoni registrati. Il primo telefono che risponde stabilirà un collegamento vocale con la base.
2. Oppure immettere un'ID telefono/gruppo a due cifre seguita dal tasto  per effettuare una chiamata interna al telefono/gruppo designato.
3. Il LED INTERFONO lampeggia finché non risponde un telefono.
4. La base effettua un paging di 30 secondi, quindi cessa se non risponde alcun telefono.
5. Prima che risponda un telefono, il LED INTERFONO può essere annullato dalla base premendo di nuovo . Tuttavia, quando risponde un telefono, sia la base che il telefono che ha risposto possono terminare la chiamata.

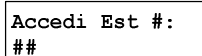

C. Chiamata interna/bidirezionale dal telefono alla base

1. Premere il tasto  seguito dal tasto sinistro --**BASE**  



2. La base squilla finché non si preme il tasto  per collegare la chiamata interna al telefono.

Per effettuare una trasmissione

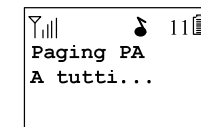

A. Chiamate tra telefoni

1. Trasmissione a tutti i telefoni
 - a. Premere il tasto  (lato sinistro del telefono) da un telefono.
 - b. Si avvertirà un segnale acustico quando inizia la trasmissione del telefono a tutti i telefoni compresi all'interno della copertura di comunicazione.
 - c. Iniziare a lasciare il messaggio da trasmettere quando si avverte il "segnale acustico"; si apre il vivavoce dei telefoni di destinazione.
 - d. Premere il tasto  per terminare la trasmissione.

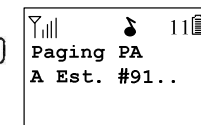

2. Trasmissione ad un gruppo di telefoni
 - a. Immettere l'ID gruppo, quindi premere il tasto  (lato sinistro del telefono).
 - b. Si avvertirà un segnale acustico quando inizia la trasmissione del telefono a tutti i telefoni compresi all'interno della copertura di comunicazione.
 - c. Iniziare a lasciare il messaggio da trasmettere quando si avverte il "segnale acustico"; si apre il vivavoce dei telefoni di destinazione.
 - d. Premere il tasto  per terminare la trasmissione.



3. Trasmissione ad un singolo telefono
 - a. Immettere l'ID telefono, quindi premere il tasto  (lato sinistro del telefono).
 - b. Si avvertirà un segnale acustico quando inizia la trasmissione del telefono a tutti i telefoni compresi all'interno della copertura di comunicazione.
 - c. Iniziare a lasciare il messaggio da trasmettere quando si avverte il "segnale acustico"; si apre il vivavoce dei telefoni di destinazione.
 - d. Premere il tasto  per terminare la trasmissione.

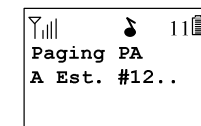

B. Trasmissione dalla base al telefono

1. Trasmissione a tutti i telefoni
 - a. Premere il tasto  sulla centralina per effettuare una chiamata interna a tutti i telefoni registrati.

- b. Si avvertirà un segnale acustico quando inizia la trasmissione del telefono a tutti i telefoni.
- c. Il LED TRASMISSIONE si accende.
- d. Premere di nuovo il tasto **INTERCOM BROADCAST** e tornare alla fine della trasmissione.

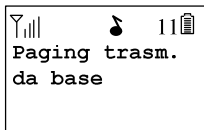

2. Trasmissione ad un gruppo di telefoni
 - a. Immettere l'ID gruppo, quindi premere il tasto **INTERCOM BROADCAST**.
 - b. Si avvertirà un segnale acustico quando inizia la trasmissione del telefono a tutti i telefoni compresi all'interno della copertura di comunicazione.
 - c. Iniziare a lasciare il messaggio da trasmettere quando si avverte il "segnale acustico"; si apre il vivavoce dei telefoni di destinazione.
 - d. Premere il tasto **INTERCOM BROADCAST** per terminare la trasmissione.

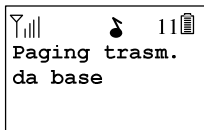

3. Trasmissione ad un singolo telefono
 - a. Immettere l'ID telefono, quindi premere il tasto **INTERCOM BROADCAST**.
 - b. Si avvertirà un segnale acustico quando inizia la trasmissione del telefono a tutti i telefoni compresi all'interno della copertura di comunicazione.
 - c. Iniziare a lasciare il messaggio da trasmettere quando si avverte il "segnale acustico"; si apre il vivavoce dei telefoni di destinazione.
 - d. Premere il tasto **INTERCOM BROADCAST** per terminare la trasmissione.

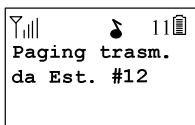

C. Trasmissione dal telefono alla base

1. Trasmissione alla centralina
 - a. Immettere l'ID base (10), quindi premere il tasto **PTT**.
 - b. Si avvertirà un segnale acustico quando inizia la trasmissione del telefono alle centraline.
 - c. Iniziare a lasciare il messaggio da trasmettere quando si avverte il "segnale acustico"; si apre il vivavoce della base.
 - d. Premere il tasto **PTT** per terminare la trasmissione.

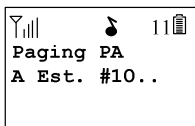

Richiamata

A. Dal telefono

1. Premere il tasto **RICH.** (sinistro).
2. Sul display LCD appare l'ultimo numero di telefono chiamato. Per comporre questo numero, premere il tasto **FLASH**.
3. Utilizzare il tasto **UP** o **DOWN** per scorrere tra gli ultimi 10 numeri di telefono chiamati. Selezionare e premere il tasto **FLASH**.
[Nota] i numeri delle chiamate interne (ID telefono) non sono memorizzati nel registro degli ultimi numeri chiamati.

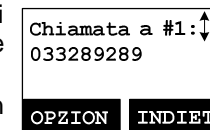
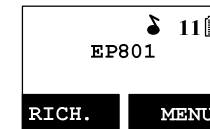

B. Dalla base

1. Premere il tasto **PA** e, dopo aver avvertito il tono di chiamata, seguito dal tasto **REDIAL/P**, verrà composto l'ultimo numero chiamato.

Per ricevere una chiamata

A. Telefono

1. Quando si riceve una chiamata, sul display LCD appare il messaggio dell'ID chiamante e la suoneria suona oppure vibra se la suoneria è stata disattivata.
2. Se il telefono è sull'alloggiamento del caricatore (la suoneria verrà commutata temporaneamente su "Squillo" se impostata su "Vibrazione"), sollevare il telefono e premere il tasto **FLASH** per iniziare la conversazione.



Nota: è possibile attivare "Conv. con tasto" da **MENU-5-2**

Note:

1. Se si sceglie di ignorare la chiamata, è possibile premere il tasto **SILENZ** (sinistro). A differenza della disattivazione della suoneria (dal menu del telefono), il funzionamento del tasto **SILENZ** è valido solo per la chiamata attuale.
2. Se è disponibile il servizio ID chiamante, sul display LCD vengono visualizzate informazioni sulla chiamata in arrivo. Se sul display LCD appare "Privato" o "Sconosciuto", le



informazioni del chiamante possono essere state bloccate dal chiamante o dalla compagnia telefonica.

B. Base

1. Quando si riceve una chiamata, la suoneria suona e il LED dell'altoparlante lampeggia.
2. Premere il tasto  per rispondere alla chiamata.

Per ricevere una chiamata interna

A. Chiamata interna dal telefono

1. Quando si riceve una chiamata interna (da altri telefoni, ad esempio Telefono 12), la suoneria suona oppure vibra se la suoneria è stata disattivata. Premere il tasto  per rispondere alla chiamata interna.
2. Se il telefono è sull'alloggiamento del caricatore (la suoneria verrà commutata temporaneamente su "Squillo" se impostata su "Vibrazione"), sollevare il telefono e iniziare la conversazione.
3. Se il telefono non si trova sull'alloggiamento, premere un tasto (ad eccezione di ) e del tasto **SILENZ** per rispondere.

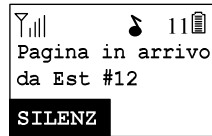

Note:

1. sul display LCD viene visualizzata l'ID telefono del chiamante.
2. Se si sceglie di ignorare la chiamata, è possibile premere il tasto **SILENZ** (sinistro). A differenza della disattivazione della suoneria, il funzionamento del tasto **SILENZ** è valido solo per la chiamata attuale.

B. Chiamata interna dalla base

1. Quando si riceve una chiamata interna (dalla base), la suoneria suona oppure vibra se la suoneria è stata disattivata. Premere il tasto  per rispondere alla chiamata interna.
2. Se il telefono è sull'alloggiamento del caricatore (la suoneria verrà commutata temporaneamente su "Squillo" se impostata su "Vibrazione"), sollevare il telefono e iniziare la conversazione.

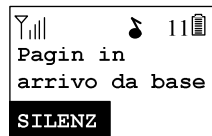

Per terminare una chiamata



A. Dal telefono

Per terminare una chiamata o una chiamata interna, premere il tasto  o collocare il telefono sull'alloggiamento del caricatore.

B. Dalla base



Per terminare una chiamata, premere il tasto . Per terminare una chiamata interna, premere il tasto .

Per regolare il volume della voce del ricevitore (auricolare) telefonico

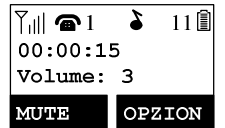
1. È possibile regolare il volume della voce durante una chiamata.
2. Vi sono 6 livelli di volume. Impostazione predefinita = 3. Utilizzare il tasto  o  per regolare.
3. La nuova impostazione rimane valida per tutte le chiamate future finché non viene modificata.



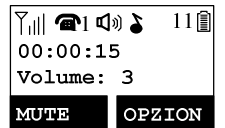

Regolazione del volume della voce del vivavoce telefonico

1. È possibile regolare il volume della voce durante una chiamata.
2. Vi sono 6 livelli di volume. Impostazione predefinita = 3. Utilizzare il tasto  o  per regolare.
3. La nuova impostazione rimane valida per tutte le chiamate future finché non viene modificata.



Regolazione del volume della voce del vivavoce della base

1. È possibile regolare il volume della voce durante una chiamata.
2. Vi sono 6 livelli di volume. Impostazione predefinita = 3. Utilizzare il tasto  o  per regolare.
3. La nuova impostazione rimane valida per tutte le chiamate future finché non viene modificata.



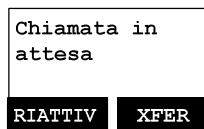

Per mettere una chiamata in attesa

1. Quando è in corso una chiamata, può essere messa in attesa premendo il tasto .



2. Per tornare alla conversazione, premere il tasto **RIATTIV** (sinistro).

Note:

1. La chiamata in attesa può essere "riattivata" dallo stesso telefono in cui è stata messa in attesa. Tuttavia, se si preme il tasto  nel telefono per tornare in standby, sugli altri telefoni è possibile premere  o  per riprendere la chiamata in attesa (è inoltre possibile riprendere la chiamata in attesa premendo  sulla base).
2. Il display LCD del telefono visualizza una chiamata in attesa. Un tono di avviso (due segnali acustici) ogni 30 secondi ricorderà al telefono la presenza di una chiamata in attesa.
3. Se l'operazione (ad esempio, il trasferimento di chiamata) non riesce dopo aver messo in attesa una chiamata, tale chiamata può terminare.

Mute

1. Una volta stabilito un collegamento, si può premere il tasto **MUTE** (sinistro) per disattivare l'audio del microfono del telefono.
2. Quando è attiva la funzione Mute, all'altro capo non si avverte la voce, ma si può parlare.
3. Per uscire dalla modalità Mute, premere il tasto **NO MUT** (sinistro). La funzione Mute è efficace solo per la chiamata attuale.

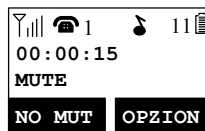

Non disturbare (suoneria silenziosa)

1. Immettere la sequenza di tasti MENU-3-1, quindi selezionare "Off". Premere il tasto **SELEZ** (sinistro) per confermare la scelta. In tal modo, si disattiva la suoneria finché non viene riattivata dal menu.
Nota: quando si imposta la suoneria su "Off", sulla schermata di standby appare "Suoneria spenta".



2. Per silenziare provvisoriamente la suoneria quando si riceve una chiamata, premere il tasto **SILENZ** (sinistro).

Blocco tasti

1. Per evitare di comporre involontariamente un numero, premere il tasto **MENU** (destra), quindi premere "*" per selezionare l'opzione Blocco tasti. La tastiera del telefono viene bloccata. Non viene accettata l'immissione di tasti.
2. Per sbloccare la tastiera, premere il tasto **SBLOCC** (sinistro), quindi premere il numero "1" entro 2 secondi per sbloccare.
3. La funzione Blocco tasti è attiva finché non viene sbloccata.

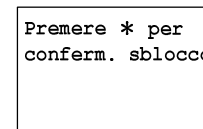
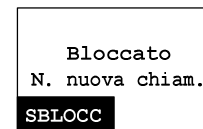

Ricarica e sostituzione della batteria



1. Caricare la batteria quando accade quanto segue:
 - a. Il telefono emette due segnali acustici ogni due secondi.
 - b. L'icona della batteria è vuota.
 - c. Il telefono non risponde quando si preme un tasto.
 - d. Il display LCD e la retroilluminazione si attenuano.
 - e. Si verifica una riduzione del range di conversazione.
2. È possibile sostituire la batteria del telefono dopo aver messo in attesa la chiamata in corso.
3. Il tempo di conversazione e il tempo di standby della batteria variano in base allo schema conversazione/standby e alla distanza operativa. Per ottenere prestazioni ottimali, si consiglia di collocare nuovamente il telefono sull'alloggiamento del caricatore più spesso possibile.
Utilizzare solo batteria e caricatore forniti dal produttore!

Operazioni avanzate

Registrazione del telefono



1. Se si acquista un telefono che fa parte di un sistema, è già stato registrato in fabbrica con la centralina.
2. Se l'ID telefono è "00", significa che si tratta di un nuovo telefono o che l'ID è stata eliminata. È necessario registrare di nuovo il telefono con la centralina.

3. Registrazione:

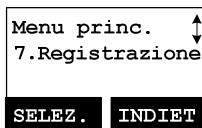
- a. Premere **MENU-7** per accedere alla modalità Registrazione.
- b. Tenere premuto il tasto Registrazione (REG) per 2 secondi finché i LED  e  non si accendono e lampeggiano. Anche la base emetterà uno squillo per ricordare che si trova in modalità Registrazione.
- c. Premere il tasto "1" del telefono per completare la procedura di registrazione. La centralina assegnerà un'ID telefono tra 12 e 19. L'ID assegnata verrà visualizzata sul display LCD del telefono, ad indicare l'avvenuta registrazione.
- d. Ripetere le operazioni precedenti per tutti gli altri telefoni.



4. Annullamento della registrazione:

- a. È possibile annullare la registrazione del telefono che si sta usando dalla base. Annullando la registrazione si ripristina l'ID telefono su 00, si cancella il codice di sicurezza del sistema e si libera la precedente ID per altre registrazioni future.
- b. Una volta effettuato l'annullamento della registrazione, il telefono non potrà utilizzare la base per effettuare o ricevere chiamate né per effettuare chiamate interne ad altri telefoni.
- c. Premere **MENU-7** per accedere alla modalità Registrazione.
- d. Tenere premuto il tasto REG della base per 2 secondi finché i LED  e  non si accendono e lampeggiano.
- e. Premere il tasto "2" del telefono per completare la procedura di annullamento della registrazione. Una volta effettuato l'annullamento della registrazione, sul telefono appare "Registrazione".

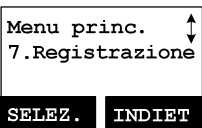

Note:

1. La base ha un timeout di registrazione di 30 secondi dalla pressione del tasto REG. Il telefono ha un timeout di registrazione di 12 secondi dal momento in cui si è selezionata l'opzione Registrazione o Annull. registr. La base e il telefono escono automaticamente dalla modalità Registrazione dopo il timeout.
2. Ripetere la procedura di registrazione o annullamento della registrazione, se non è riuscita.

Registrazione del telefono sul gruppo

1. È possibile definire fino a nove gruppi di telefoni (91-99) e tali telefoni possono decidere a quali gruppi appartenere.
2. Ad esempio, il Gruppo 1 rappresenta il Gruppo di attenzione al cliente, mentre il Gruppo 2 il Gruppo addetti alle vendite e il Gruppo 3 è il Gruppo addetto al marketing. Si supponga che il telefono 11 desideri ricevere chiamate relative a vendite e marketing. Il Telefono 11 deve essere "registrato" su Gruppo 2 e Gruppo 3.

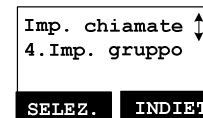
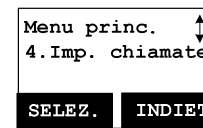

3. Selezione gruppi:

- a. Premere **MENU-4** sul telefono per accedere al menu Imp. chiamate.
 - b. Premere il numero "2" per far sì che il telefono acceda al menu delle impostazioni gruppo.
 - c. Premere il tasto **OPZION** seguito dal tasto "1" per registrarsi sul gruppo ("9#", #:1-9). Digitare 1-9.
 - d. Ripetere l'operazione per tutti i gruppi desiderati.
- e. Eliminare la selezione gruppi premendo il tasto **OPZION** seguito da "2" per annullare la registrazione sul gruppo.

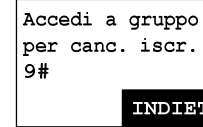
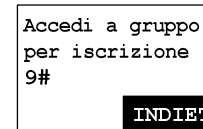

Note:

1. Il telefono può modificare l'affiliazione ai gruppi in qualsiasi momento.
2. La base non è responsabile dell'assegnazione dei gruppi. Di conseguenza, non è possibile annullare la registrazione di un telefono da un gruppo.
3. Quando chi effettua una chiamata interna o da una linea esterna accede ad un'ID gruppo, tutti i telefoni registrati su questo gruppo squillano. Il primo telefono che risponde stabilirà un

collegamento vocale con il chiamante. In seguito, diventerà una chiamata tra due persone e non tra varie persone.

Trasferimento chiamata

Mentre è in corso una chiamata, è possibile trasferirla tra vari telefoni o alla base.

Trasferimento diretto dal telefono

1. Premere il tasto **CALLER ID HOLD** per mettere in attesa la chiamata.
2. Premere il tasto **TRASFE** (destra), seguito dall'ID telefono di destinazione o **BASE** (sinistra) per trasferire direttamente la chiamata in attesa.

Una volta trasferita la chiamata al telefono di destinazione o alla base, il telefono originale tornerà automaticamente in modalità standby.



Trasferimento indiretto dal telefono

Se si desidera conversare con il telefono di destinazione o la base prima di trasferire la chiamata, seguire questo metodo:

1. Durante la chiamata, premere il tasto **INTERCOM TRANSFER**, quindi immettere l'ID telefono di destinazione o **BASE** (sinistra).
2. Premere il tasto **FLASH** o **HOOK** del telefono di destinazione oppure premere il tasto **INTERCOM BROADCAST** della base per rispondere ad una chiamata interna. Sarà quindi possibile conversare con il telefono di destinazione. Dopo la conversazione, premere **FLASH** per terminare la chiamata interna, quindi il telefono di destinazione potrà rispondere alla chiamata in arrivo.

Una volta trasferita la chiamata al telefono di destinazione o alla base, il telefono originale tornerà automaticamente in modalità standby.

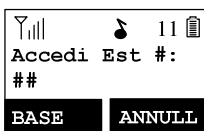
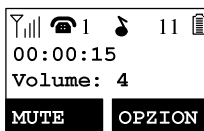

Trasferimento diretto dalla base

1. Premere il tasto **HOLD** della base per mettere in attesa la chiamata.
Nota: quando si mette in attesa una chiamata, i LED In uso e Vivavoce della base lampeggiano.
2. Immettere l'ID telefono di destinazione seguita dal tasto **TRANSFER** per far squillare il telefono di destinazione.
Premere il tasto **FLASH** o **HOOK** del telefono di destinazione per rispondere alla chiamata.

Una volta presa la chiamata dal telefono di destinazione, la base tornerà automaticamente in modalità standby.

Trasferimento indiretto dalla base

Se si desidera conversare con il telefono di destinazione prima di trasferire la chiamata, seguire questo metodo:

1. Inserire l'ID telefono di destinazione dal tasto **INTERCOM BROADCAST** della base per effettuare una chiamata interna al telefono di destinazione.
2. Premere il tasto **FLASH** o **HOOK** del telefono di destinazione per rispondere alla chiamata interna. Ora è possibile conversare con il telefono di destinazione.

Dopo la conversazione, premere il tasto **INTERCOM BROADCAST** della base per terminare la chiamata interna, quindi il telefono di destinazione potrà rispondere alla chiamata in attesa.

Note: se il telefono di destinazione non risponde dopo il timeout di paging, la chiamata verrà inoltrata nuovamente al telefono chiamante.

Rubrica

1. Nella rubrica è possibile memorizzare fino a 50 voci. Ogni voce può contenere un numero di telefono o un'ID telefono (fino a 26 cifre) e un nome (fino a 16 caratteri).
2. Per accedere alla rubrica, premere il tasto **MENU** (destra) seguito da "2"; oppure premere il tasto di scorrimento **DOWN** con il telefono in modalità standby.
3. Per aggiungere una nuova voce:

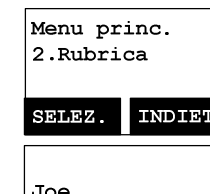

- a. Premere il tasto **AGGIUN** (sinistro).
 b. Immettere il nome quando sul display LCD appare "Nome?". Utilizzare il tasto **ELIMIN** (destra) per eliminare l'ultima cifra immessa. Una volta terminato, premere il tasto **SALVA** (sinistro) per salvare.

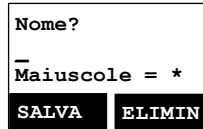

- Nota: il nome può contenere fino a 16 caratteri.
 c. Verrà richiesto di specificare un numero per il nome appena immesso.

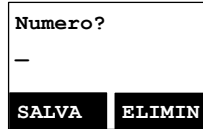

- Nota: il numero può contenere fino a 26 cifre.
 d. Dopo aver immesso il numero, premere il tasto **SALVA** (sinistro) per salvare questa voce nella rubrica.

- e. Immettere una voce della rubrica senza nome. Tutti i registri senza nome verranno collocati in cima all'elenco della rubrica.

- f. Per immettere il nome, premere una o più volte il corrispondente numero sulla tastiera in funzione del carattere sul tasto.

Per un elenco dei caratteri disponibili e del relativo ordine, vedere la tabella di seguito. Ad esempio, premere una volta "2" per il carattere "A", due volte per "B", ecc.

Note:

- Quando si immette un numero di telefono, il cursore avanza automaticamente al campo della cifra successiva. Utilizzare il tasto di scorrimento o per spostare il cursore avanti o indietro per inserire o eliminare (cifra situata sopra il cursore o alla sinistra del cursore se questo si trova a destra dell'ultima cifra).
- Quando si immette un nome, il cursore avanza automaticamente al campo del carattere successivo se si preme un altro tasto per il carattere successivo. Per immettere caratteri consecutivi presenti sullo stesso tasto, attendere che il cursore avanzi o utilizzare il tasto di scorrimento o per spostare il cursore manualmente avanti o indietro. Utilizzare inoltre o per spostare il cursore per inserire (alla sinistra del cursore) o eliminare (carattere sopra il cursore o alla sinistra del cursore se questo si trova a destra dell'ultimo carattere).
- Per default, tutte le lettere vengono immesse con caratteri maiuscoli. Utilizzare il tasto * per passare tra le maiuscole e le minuscole.
- La voce "Pausa" indica un ritardo di 1 secondo nella composizione

delle seguenti cifre. Questa opzione è utile quando si chiama una sequenza di numeri segmentati (ad esempio, codice di accesso, numero di carta di credito, which is useful when calling a sequence of segmented numbers (e.g., access code, credit card number, entry per risposta automatica, ecc.). La pausa viene immessa premendo due volte il tasto * (sul display LCD appare P). Immettendo due volte una pausa (PP) vi sarà una pausa di 2 secondi nella composizione.



5. Tabella dei caratteri:

Tasto	Caratteri e ordini
1	' + , . * () & 1
2	A B C 2
3	D E F 3
4	G H I 4
5	J K L 5
6	M N O 6
7	P Q R S 7
8	T U V 8
9	W X Y Z 9
0	0
*	Spazio – durante l'editing dei caratteri. * – durante l'editing dei numeri.
#	Spazio e # – durante l'editing dei caratteri. * e P (Pausa) – durante l'editing dei numeri

- Le voci vengono ordinate e memorizzate in ordine alfabetico come un elenco in ordine crescente (da A a Z) dalla cima dell'elenco.
- Sulla prima linea del display LCD appare il nome, mentre sulla 2^a linea il numero di telefono. Se il numero di telefono supera le 16 cifre, premere il tasto **OPZION** (destra) e selezionare l'opzione 3 per visualizzare il numero completo.
- Per cercare un registro:
 - Utilizzare il tasto per accedere alla modalità Rubrica.
 - Premere un tasto corrispondente al primo carattere del nome che si sta cercando.
 - Ad esempio, se si sta cercando "EnGenius", premere una volta il numero "3".
 - Utilizzare il tasto di scorrimento o per individuare il

registro esatto che si sta cercando.

7. Per cancellare una voce dalla rubrica:

- a. Utilizzare il tasto di scorrimento  o  oppure il metodo di ricerca alfabetico per individuare il registro da cancellare o modificare.

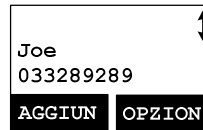



- b. Premere il tasto **OPZION** (destra) per accedere al menu di modifica.

- c. Premere "1" per cancellare la voce del telefono designata.

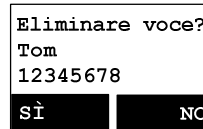
- d. Sul display LCD appare "Eliminare voce?". Premere il tasto **SI** (sinistra) per confermare la modifica.



8. Per modificare una voce dalla rubrica:

- a. Utilizzare il tasto di scorrimento  o  oppure il metodo di ricerca alfabetico per individuare il registro da cancellare o modificare.

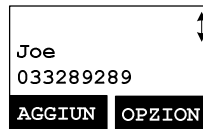

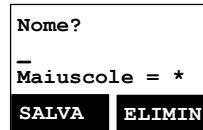

- b. Premere il tasto **OPZION** (destra) per accedere al menu di modifica.

- c. Premere "2" per modificare la voce del telefono designata.



9. Per comporre dal display:



- a. Premere  o  per comporre il numero di telefono o l'ID telefono visualizzato.

Blocco chiamate

1. Bloccare le chiamate a lunga distanza o internazionali da parte degli utenti. Per accedere all'impostazione è necessaria la password. La password predefinita è "0000".

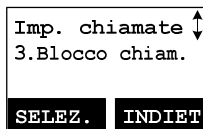
2. Premere **MENU**-4-3 per accedere a Blocco chiamate. Immettere la password, seguita dal tasto **OK** (sinistra).



3. Utilizzare il tasto di scorrimento  o  per passare tra On e Off in questa impostazione. Premere il tasto **SELEZ.** per confermare la selezione. Nota: l'impostazione predefinita di Blocco chiamate è "Off".

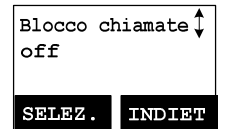

4. Per aggiungere il codice di blocco chiamate

- a. Una volta attivata la funzione Blocco chiamate, è possibile inserire il codice di "blocco chiamate". Premere il tasto **AGGIUN** (sinistra), quindi iniziare ad inserire il codice di blocco chiamate. Una volta immesso il numero, premere il tasto **SALVA** (sinistra) per salvarlo.

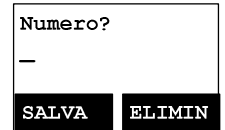

- (1) È possibile editare fino a 5 cifre per il codice di blocco chiamate. Ad esempio, per bloccare tutte le chiamate effettuate a Manhattan, area di New York, si può inserire 1212 come codice di blocco chiamate.
- (2) Se la centralina fa parte di un sistema PBX, includere quel numero specifico per recuperare il tono PSTN.

- b. Premere **OPZION** per eliminare o modificare i codici di blocco chiamate.

- c. È possibile programmare fino a 5 set di codici di blocco chiamate.

- d. Per bloccare tutte le chiamate in uscita, digitare "* * * * *" e premere il tasto **SALVA** (sinistra) per salvarlo. Tutte le chiamate in uscita verranno limitate.

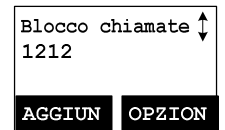

Chiamata funzione programmabile

1. Se la base dell'EP801 viene installata dietro un sistema PBX, è possibile programmare la chiamata funzione con il codice funzione del sistema PBX.

2. È possibile programmare fino a 10 dei codici chiamata funzione più usati.

3. Assegnare un nome ai codici chiamata funzione e immetterlo:

- a. Premere il tasto **MENU** (destra) con il telefono in modalità standby.

- b. Premere "4", seguito da "4" per accedere al menu "Chiamata funzione".

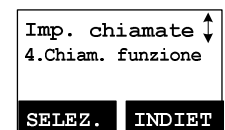

c. Premere il tasto **AGGIUN** (sinistro) per aggiungere una nuova voce della chiamata funzione.

d. Immettere il nome della chiamata funzione così come si edita una voce della rubrica, ad esempio "Trasferisci PBX".

Premere il tasto **SALVA** (sinistro) per confermare.

e. Immettere il codice della chiamata funzione corrispondente alla funzione PBX, ad esempio F*70.

Premere il tasto **SALVA** (sinistro) per confermare. Nota: "F" rappresenta il segnale Flash.

f. La 1^a chiamata funzione e il codice di chiamata funzione corrispondente immesso appaiono sul display LCD.

g. Premere il tasto **OPZION** (destra) per eliminare o modificare la chiamata funzione programmata nel sistema.

h. Ripetere le stesse operazioni per programmare la 2^a (e successive) chiamata funzione da usare frequentemente.

4. Utilizzare la chiamata funzione programmata durante la chiamata.

a. Premere il tasto **OPZION** (destra) con il telefono in modalità di conversazione.

b. Premere il numero corrispondente della chiamata funzione che si desidera eseguire. Ad esempio, premere "0" per eseguire "Trasferisci PBX".

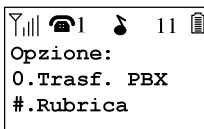
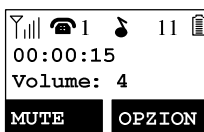
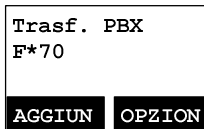
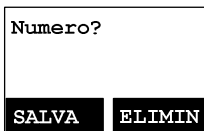
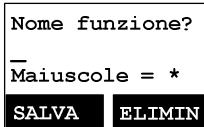

Note:

1. Questa chiamata funzione è utile se la base dell'EP801 fa parte di un sistema PBX.
2. Se non si è programmata alcuna chiamata funzione nel sistema, appare solo "#.Rubrica" nel menu **OPZION**.
3. La chiamata funzione programmabile dell'EP801 potrebbe non funzionare con tutti i sistemi PBX o telefoni con tastiera a seguito della diversità dei vari sistemi proprietari.

ID chiamante

1. Contrattare questa funzione con la propria compagnia telefonica. Il telefono riceve e visualizza le informazioni sull'ID chiamante trasmesse dalla propria compagnia telefonica. Queste informazioni comprendono numero di telefono, data e ora. Il presente apparecchio è in grado di memorizzare fino a 50 chiamate.
2. Sul display appare la data e l'ora della chiamata nella prima linea, seguite dal nome nella seconda linea e dal numero di telefono nella terza linea. Per i registri non letti, appare "NUOVO" al termine della prima linea del display.
3. Quando si visualizza un registro di chiamata, è possibile comporre il numero, memorizzarlo sulla rubrica o eliminarlo.

Visualizzazione registro chiamate

1. Per visualizzare il registro chiamate, premere **GALLERID** per accedere a Reg. chiamate. Premere il tasto o per scorrere tra i numeri e i nomi disponibili.
2. Premere il tasto **OPZION** (destra). È possibile utilizzare il tasto o per salvare, eliminare o cancellare tutto.
 - a. Salvare il registro chiamate:
 - (1) Premere il tasto **SELEZ.** (destra). È possibile utilizzare il tasto o per scorrere i nomi ed **ELIMIN** per modificare il nome. Quindi premere **SALVA** (sinistro) per salvare il nome.
 - (2) Utilizzare il tasto o per scorrere i numeri ed **ELIMIN** per modificare il numero. Quindi premere **SALVA** (sinistro) per salvare il numero.
 - (3) Una volta terminata la procedura, il registro

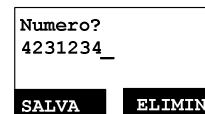
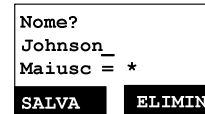
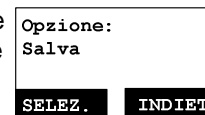
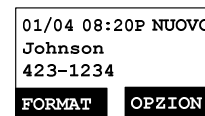

chiamate viene salvato nella rubrica.

b. Eliminare il registro chiamate:

- (1) Premere il tasto **SELEZ.** (destra) seguito dal tasto **SI** (sinistra) per confermare l'eliminazione.

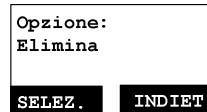

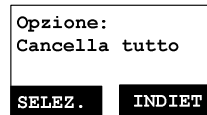

c. Cancellare tutto:

- (1) Premere il tasto **SELEZ.** (destra) seguito dal tasto **SI** (sinistra) per confermare la cancellazione di tutti i registri ID chiamante.





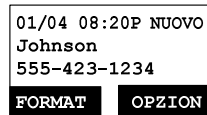

Chiamata ad un'ID chiamante

1. Quando si visualizza un'ID chiamante, premere  o  per comporre questo numero.
2. Di norma, l'ID chiamante visualizzata sarà un numero a 10 cifre con codice area a 3 cifre seguito dal numero di telefono a 7 cifre.



È possibile modificare il numero incluso nel registro chiamate in conformità con le norme di composizione locali.

3. Premere il tasto **CALLERID** e utilizzare il tasto  o  per scorrere il registro chiamate.
4. Per visualizzare il numero di telefono senza "1" o il codice area, premere il tasto **FORMAT** (sinistra).
5. Ad esempio, se il numero memorizzato nel registro chiamate è "1-555-423-1234", premere una volta il tasto **FORMAT** (sinistra). Il numero visualizzato diventerà "423-1234".
Premere una seconda volta il tasto **FORMAT** (sinistra). Il numero visualizzato diventerà "555-423-1234".
Premere una terza volta il tasto **FORMAT** (sinistra). Il numero visualizzato sarà di nuovo il numero originale "1-555-423-1234".
6. Premere  o  per comporre il numero visualizzato in conformità con le norme di composizione.

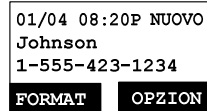
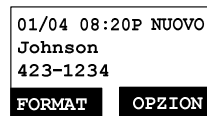









Nota: di norma, il formato standard del numero di telefono è a 10 o 11 cifre. Se il numero non presenta questo formato (ad esempio, supera le 11 cifre), il numero visualizzato non sarà modificato come indicato al punto 5 quando si preme il tasto **FORMAT** (sinistra).

Impostazione della chiamata rapida con la base

1. Nella memoria di chiamata rapida è possibile memorizzare fino a 20 voci. Ogni memoria di chiamata rapida può contenere un numero di telefono (fino a 32 cifre).
2. Con la base in modalità standby, premere il tasto **MEMORY** e immettere il numero di telefono.
3. Premere il tasto **MEMORY** seguito dalla posizione della memoria a 2 cifre. La base emetterà due brevi segnali acustici (Bi-Bi) per confermare l'impostazione.
Nota: la posizione della memoria è "00" ~ "19".
4. Quando si usa la chiamata rapida con la base, premere il tasto  seguito dal tasto **MEMORY**, quindi immettere la posizione della memoria a 2 cifre ("00" ~ "19").
La base comporrà il numero di telefono corrispondente.

Impostazione della suoneria della base

1. È possibile modificare la suoneria della base come segue:
2. Con la base in modalità standby, premere due volte il tasto **MEMORY** seguito dal tasto  o . L'altoparlante della base emetterà varie suonerie (fino a 8 suonerie).
3. Premere il tasto **MEMORY** per confermare l'impostazione.
4. Per regolare il volume della suoneria, vi sono due opzioni:
 - a. Con la base in modalità standby, premere il tasto  o .
 - b. Durante una chiamata in arrivo, premere il tasto  o .
 - c. Quando si preme il tasto  o  per regolare il volume, l'altoparlante emetterà la suoneria con il volume desiderato.
Nota: il livello di volume della suoneria è "0~4", in cui "0" corrisponde alla disattivazione della suoneria ("Off").

Impostazione base multipla

L'impostazione "Base multipla" consente di espandere la copertura o la capacità della linea. Quando si aggiunge una 2^a, 3^a o 4^a base, utilizzare uno dei telefoni registrati nella 1^a base (ovvero il telefono con ID 11), seguito dalle procedure:

1. Premere **MENU** seguito da "7" per accedere alla modalità Registrazione.



2. Tenere premuto il tasto REG della base per tre secondi. La base emetterà uno squillo di avviso (inoltre i LED Vivavoce e Interfono della base lampeggiano).

3. Premere il tasto "3" del telefono per accedere alla modalità Base multipla.

4. Selezionare BS # 1.

5. Ripetere le operazioni ai precedenti punti 1 ~ 4 per aggiungere continuamente la 2^a, 3^a o 4^a base.

Nota: l'ID base per la 1^a base è "10", per la 2^a base è "20", per la 3^a base è "30", per la 4^a base è "40".

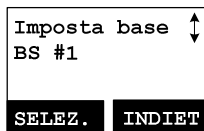

Note:

1. Quando si effettua l'impostazione iniziale "Base multipla", selezionare prima BS #1, quindi seguire le operazioni ai precedenti punti per selezionare la 2^a, 3^a o 4^a base.
2. Per il meccanismo di sincronizzazione, tutti i telefoni devono essere registrati di nuovo prima di iniziare ad utilizzare la funzione Base multipla. Ad esempio, l'ID telefono iniziale con 1x deve essere registrata su BS1, mentre gli altri telefoni devono essere registrati rispettivamente sulla 2^a, 3^a o 4^a base.
3. Una volta terminate le procedure di cui sopra, la funzione "Base multipla" è completa.

Gestione chiamate

La funzione "Gestione chiam." offre due opzioni:

1. La prima consiste nell'impostare il telefono per ricevere o effettuare chiamate (sono consentite chiamate interne bidirezionali, trasmissione e trasferimento chiamate). L'opzione è selezionabile dalla base 1 alla base 4.

2. L'altra opzione consiste nell'impostare il telefono per accedere automaticamente o manualmente alle basi disponibili.

Per la 1^a opzione (Registra BS):

1. Premere **MENU** seguito da "4" per accedere alla modalità Imp. chiamate. Premere "5" per selezionare Gestione chiam.

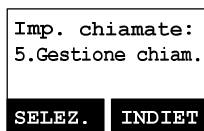

2. Premere "1" per impostare Registra BS.

Nota: quando si accede al sottomenu di Registra BS, sul display LCD appaiono le basi disponibili già registrate.

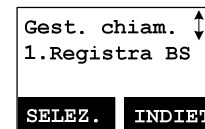

3. Premere il tasto o per selezionare la base desiderata (#1~4) e premere il tasto **CAMBIA** (sinistro) per impostare Registrazione BS ON/OFF.

4. Se è impostato su Registrazione BS ON, il telefono può accedere alla linea della base desiderata, per cui è in grado di effettuare o ricevere chiamate tramite la base.

Al contrario, se è impostato su Registrazione BS OFF, il telefono non può accedere alla linea della base desiderata, per cui non è in grado di effettuare o ricevere chiamate tramite la base.

Per la 2^a opzione (Selezione BS):

1. Premere **MENU** seguito da "4" per accedere alla modalità Imp. chiamate. Premere "5" per selezionare Gestione chiam.

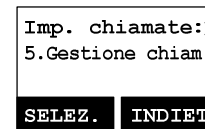

2. Premere "2" per impostare Selezione BS.

Nota: l'impostazione predefinita è "OFF".

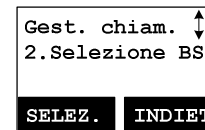

3. Premere il tasto **CAMBIA** (sinistro) per impostare Selezione BS ON/OFF.

Nota: se Selezione BS è impostato su "ON",

premendo il tasto o sul display LCD appaiono le basi (linee) disponibili, ovvero 1, 2, 3, 4. Premere il numero "1" per accedere alla base 1 e ottenere la linea.

VMWI (indicatore di messaggio visivo in attesa)

La funzione VMWI supporta il messaggio FSK ricevuto dalla linea telefoni. Attiva l'icona di un messaggio del telefono e il LED di trasmissione della base lampeggia.

Note:





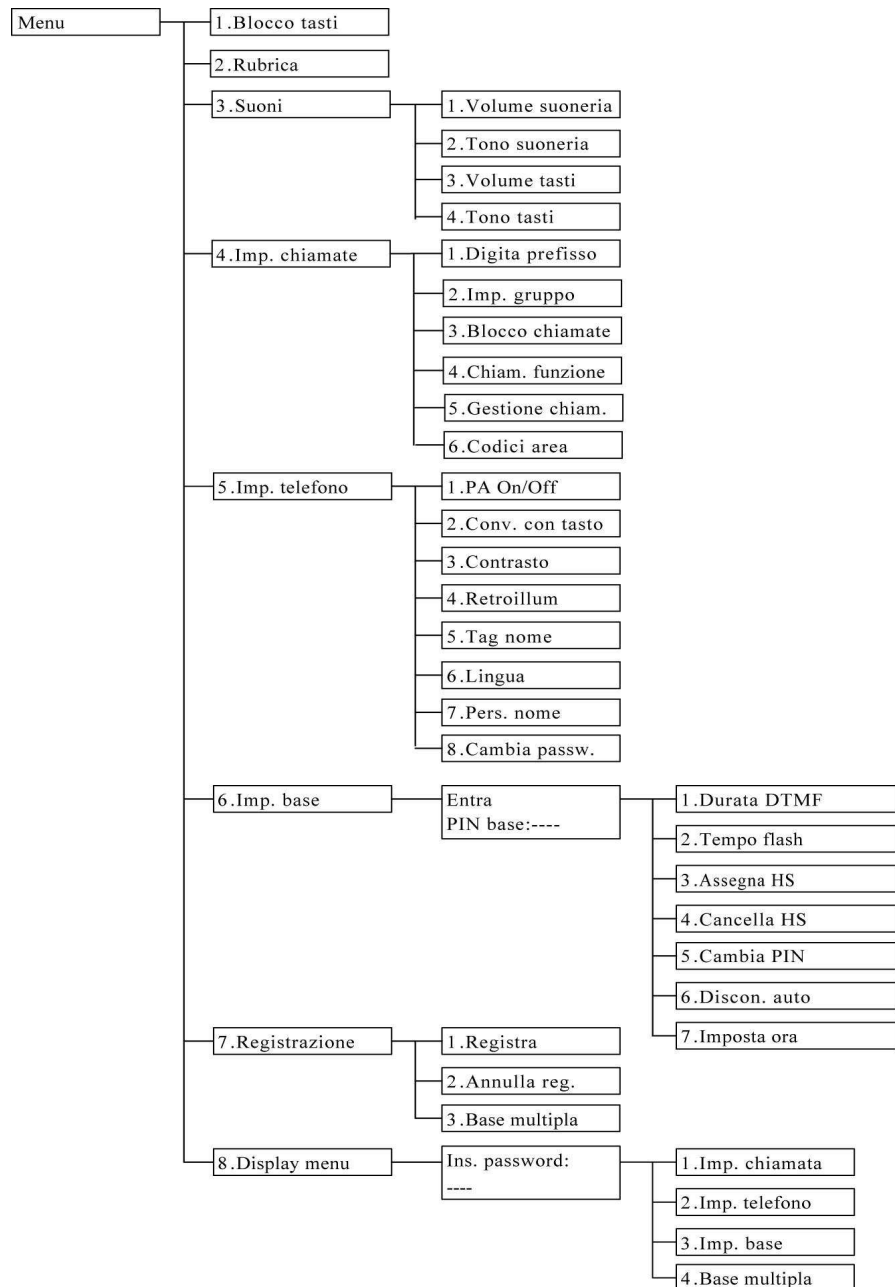

1. È necessario contrattare il servizio di mail vocale con la compagnia telefonica.
2. Se il telefono continua ad indicare l'icona anche dopo aver ascoltato tutti i messaggi, disattivare la funzione tenendo premuto il tasto "ID chiamante" del telefono.







Menu



1. Premere il tasto **MENU** (destra) per accedere alla modalità Menu con il telefono in modalità standby.
Nota: premere o seguito dal tasto **SELEZ.** (sinistro) per confermare il menu selezionato. Oppure premere direttamente il numero per confermare il menu selezionato. Ad esempio, premere il tasto **MENU** (destra) -3-1 per selezionare Volume suoneria.
2. Premere “1” per selezionare Blocco tasti (vedere il funzionamento di Blocco tasti a pagina 33).
3. Premere “2” per aggiungere, eliminare, modificare e visualizzare la rubrica (vedere le istruzioni per la rubrica a pagina 37).
4. Premere “3” per impostare Impostazioni audio:
 - a. Premere “1” per selezionare Volume suoneria:
Utilizzare o per scorrere tra le 6 opzioni: “Off”, “Basso”, “Medio”, “Alto”, “Vibrazione” e “Vibraz. e Alto”. Premere il tasto **SELEZ.** (sinistro) per salvare la selezione. Impostazione predefinita = Medio.
 - b. Premere “2” per selezionare Tono suoneria:
Vi sono 8 suonerie (1~8) per due scenari: 1. Suoneria linea (suoneria per chiamata in arrivo); 2. Suon. interfono (suoneria per chiamata interna).
Utilizzare i tasti o per scorrere tra 8 suonerie. Premere il tasto **SELEZ.** (sinistro) per salvare la selezione. Impostazione predefinita = 1.
 - c. Premere “3” per selezionare Volume tasti quando si preme un tasto:
Utilizzare o per scorrere tra le 4 opzioni: Off, Basso, Medio e Alto. Premere il tasto **SELEZ.** (sinistro) per salvare la selezione. Impostazione predefinita = Medio.
 - d. Premere “4” per selezionare Tono tasti:
Utilizzare o per scorrere tra le 4 opzioni: 1, 2, 3 e 4. Premere il tasto **SELEZ.** (sinistro) per salvare la selezione. Impostazione predefinita = 1.
5. Premere “4” per impostare Imp. chiamate:
 - a. Premere “1” per impostare Digita prefisso:
 - (1) Premere o per attivare o disattivare la funzione Digita prefisso. Impostazione predefinita = Off.
 - (2) Se si seleziona “On”, il telefono richiede di immettere il prefisso, un numero fino a 14 cifre.
 - (3) Utilizzare il tasto **ELIMIN** (destra) per modificare il prefisso.
 - (4) Premere il tasto **SALVA** (sinistro) per confermare la selezione.
 - (5) Quando si attiva questa funzione, il display LCD richiede all'le informazioni corrispondenti a ciascuna chiamata in uscita. Viene inoltre visualizzato il prefisso attuale.
 - (6) Questa funzione è utile per chiamate con codici di accesso,

- schede telefoniche e carte di credito, ecc.
- b. Premere "2" per impostare Selezione gruppo: vedere Registrazione del telefono sul gruppo a pagina 35.
 - c. Premere "3" per impostare Blocco chiamate: vedere Blocco chiamate a pagina 41.
 - d. Premere "4" per impostare Chiamata funzione: vedere Chiamata funzione a pagina 42.
 - e. Premere "5" per impostare Gestione chiam.: vedere Gestione chiam. a pagina 47.
 - f. Premere "6" per impostare Codice area:
L'impostazione Codice area consente di effettuare chiamate all'interno dei codici area locali e regionali senza digitare il prefisso.
 - (1) Impostazione del codice area locale:
Premere **MENU**-4-6-1 per impostare il codice area locale. Immettere il codice area locale (a 3 cifre), quindi premere il tasto **SALVA** (sinistro) per confermare la selezione.
 - (2) Impostazione del codice area nazionale:
Premere **MENU**-4-6-2 per impostare il codice nazionale. Immettere il codice (a 3 cifre), quindi premere il tasto **SALVA** (sinistro) per confermare la selezione.
6. Premere "5" per impostare Imp. telefono:
- a. Premere "1" per impostare PA On/Off
Utilizzare il tasto **CAMBIA** (sinistro) per selezionare e confermare l'attivazione o la disattivazione.
Nota: se impostato su "Off", il telefono non riceve la trasmissione da altri telefoni o dalla base. Sul display LCD appare l'icona di disattivazione PA.

The image shows a rectangular LCD display. At the top, there is a small icon of a telephone handset and the number '11'. Below that, the text 'EP801' is displayed. At the bottom of the display, there are two buttons labeled 'RICH.' and 'MENU'.
 - b. Premere "2" per impostare Conv. con tasto:
Utilizzare il tasto **CAMBIA** (sinistro) per selezionare e confermare l'attivazione o la disattivazione.
Nota: se impostato su "On", premere uno dei tasti (ad eccezione di ) per rispondere alla chiamata in arrivo.
 - c. Premere "3" per impostare Contrasto LCD:
 - (1) Utilizzare  o  per scorrere tra le opzioni 1~8. L'impostazione predefinita è 4.
 - (2) Premere il tasto **SALVA** (sinistro) per confermare la selezione.
 - d. Premere "4" per impostare Retroilluminazione LCD:
 - (1) Utilizzare  o  per scorrere tra le opzioni 1~3 (1. 8 secondi 2. On 3. Off). L'impostazione predefinita è "8 secondi".
 - (2) Premere il tasto **SALVA** (sinistro) per confermare la selezione.
 - e. Premere "5" per impostare Tag nome:
 - (1) Utilizzare  o  per scorrere tra le opzioni On o Off: L'impostazione predefinita è "Off".
 - (2) Premere il tasto **SALVA** (sinistro) per confermare la selezione.

- Nota: se impostato su "On", consente la corrispondenza tra l'ID chiamante e le voci contenute nella rubrica; in caso di corrispondenza, il display LCD visualizza il nome piuttosto che le informazioni dell'ID chiamante (è necessario richiedere il servizio di chiamata in attesa con ID chiamante alla compagnia telefonica).
- f. Premere "6" per impostare Lingua:
 - (1) Utilizzare  o  per scorrere tra le opzioni 1~3 (1. Inglese 2. Spagnolo 3. Francese). L'impostazione predefinita è "Inglese".
 - (2) Premere il tasto **SALVA** (sinistro) per confermare la selezione.
 - g. Premere "7" per impostare Pers. nome:
 - (1) Immettere i caratteri utilizzando la tabella dei caratteri e il metodo indicato nella sezione Rubrica.
 - (2) Utilizzare  o  per spostare il cursore indietro o avanti per inserire (alla sinistra del cursore) o eliminare (carattere sopra il cursore o alla sinistra del cursore se questo si trova a destra dell'ultimo carattere).
 - (3) Premere il tasto **SALVA** (sinistro) per confermare l'impostazione.
No una volta immesso il nome personalizzato, il saluto del display LCD in modalità standby cambia in base al nome immesso.
 - h. Premere "8" per impostare Cambia passw.:
 - (1) Immettere la password originale (4 cifre) quando si accede a questo menu.
 - (2) Immettere la nuova password, quindi premere il tasto **SALVA** (sinistro) per confermare la nuova password.
7. Premere "6" per impostare Imp. base:
Quando si accede a questo menu, è necessario immettere prima il codice PIN (4 cifre).
Nota: il codice PIN serve per Imp. base.
- a. Premere "1" per impostare Durata DTMF.
 - (1) Immettere la durata DTMF (90~200ms) e premere il tasto **OK** (sinistro) per confermare l'impostazione. L'impostazione predefinita è 100 ms.
Nota: prima di modificarla, contattare il proprio rivenditore. Se la durata non corrisponde con l'impostazione PSTN o PBX, il sistema potrebbe non funzionare correttamente.
 - b. Premere "2" per selezionare un timer dei tasti intermittente. L'impostazione predefinita è 600 ms.
 - (1) Utilizzare  o  per scorrere tra le opzioni 1~9 (100~900ms).
 - (2) Premere il tasto **SELEZ.** (sinistro) per confermare la selezione.
Nota: il valore predefinito (600 ms) funziona nella maggior parte delle zone. La modifica di questa opzione potrebbe causare il non funzionamento del tasto Flash. Modificare solo se si è certi che il nuovo valore sia funzionante.
 - c. Premere "3" per impostare Assegna HS successivo (Assegna HS).

- (1) Immettere l'ID telefono a 2 cifre seguita dalla pressione del tasto **OK** (sinistro).
 - (2) Quando si registra un nuovo telefono, la base assegna in anticipo un'ID telefono specifico al nuovo telefono.
 - d. Premere "4" per impostare Cancella HS.
 - (1) Immettere l'ID telefono a 2 cifre seguita dalla pressione del tasto **OK** (sinistro).
 - (2) La base cancella l'ID telefono dal sistema.
 - e. Premere "5" per impostare Cambia PIN:
 - (1) Immettere il nuovo PIN seguito dal tasto **OK** (sinistro).
 - Nota: il PIN predefinito è "0000".
 - f. Premere "6" per impostare Discon. auto:
 - (1) Utilizzare il tasto **CAMBIA** (sinistro) per selezionare e confermare l'attivazione o la disattivazione. Il PIN predefinito è "0000".
 - Nota: se impostato su "On", l'EP801 chiude automaticamente la chiamata quando all'altro capo viene effettuata la stessa operazione. Tuttavia, questa funzione dipende dall'invio del segnale "Inversione di linea" da PBX o PSTN, una volta terminata la chiamata.
 - g. Premere "7" per impostare Imposta ora per supportare l'ID chiamante DTMF:
 - (1) Utilizzare il tasto **CAMBIA** (sinistro) per selezionare e confermare l'attivazione o la disattivazione. Il PIN predefinito è "0000".
 - Nota: se impostato su "On", l'EP801 chiude automaticamente la chiamata quando all'altro capo viene effettuata la stessa operazione. Tuttavia, questa funzione dipende dall'invio del segnale "Inversione di linea" da PBX o PSTN, una volta terminata la chiamata.
8. Premere "7" per registrare, annullare la registrazione e impostare Base multipla: vedere Registrazione del telefono a pagina 34 e Impostazione base multipla a pagina 46.
9. Premere "8" per impostare Display menu:
 Per evitare errori di impostazione di Imp. chiamate (MENU-4), Imp. telefono (MENU-5) e Imp. base (MENU-6), è possibile nascondere questi menu in modo che altri utenti del telefono non possano eseguire impostazioni non corrette.
 Nota: quando si accede a Display menu, è necessario immettere prima la password.
- a. Premere "1" per nascondere/visualizzare il menu Imp. chiamate.
 - (1) Utilizzare il tasto **CAMBIA** (sinistro) per selezionare e confermare l'attivazione o la disattivazione.
 - b. Premere "2" per nascondere/visualizzare il menu Imp. telefono.
 - (1) Utilizzare il tasto **CAMBIA** (sinistro) per selezionare e confermare l'attivazione o la disattivazione.
 - c. Premere "3" per nascondere/visualizzare il menu Imp. base.
 - (1) Utilizzare il tasto **CAMBIA** (sinistro) per selezionare e

- confermare l'attivazione o la disattivazione.
- d. Premere "4" per nascondere/visualizzare il menu Imp. base multipla.
 - (1) Utilizzare il tasto **CAMBIA** (sinistro) per selezionare e confermare l'attivazione o la disattivazione.

Nota: selezionare "On" per visualizzare il menu su schermo. Selezionare "Off" per nascondere il menu.

Indice analitico

• A

Annullamento della registrazione, 35, 36
Antenna esterna, 8, 18
Apparecchi acustici, 4

• B

Batteria di riserva, 8
Batteria, 5, 6, 8, 13, 20, 21, 22, 23, 24, 34
Bidirezionale/Interna, 11, 19, 27, 28
Blocco chiamate, 13, 14, 41, 42, 49
Blocco tasti, 13, 34, 50

• C

Cambia PIN, 15, 53
Carica della batteria, 10
Centralina, 5, 6, 7, 8, 11, 12, 18, 22, 23, 24, 27, 29, 35, 42
Chiamata funzione programmabile, 14, 42, 44
Chiamata funzione, 14, 42, 43, 51
Chiamata in attesa con ID chiamante, 12, 52
Chiamata in attesa, 11, 19, 52
Chiamata in attesa, 13
Chiamata in corso, 10, 34
Chiamata rapida con la base, 45
Chiamata rapida, 18
Chiamata/Flash, 11
Chiamate tra telefoni, 27, 28
Codice area, 16, 45, 51

• D

Display menu, 14, 49, 53
DND, 12
Durata DTMF, 15, 52

• E

Elenco di controllo dell'apparecchio, 8
Emergenza, 4

• F

FCC, 5, 7
FDA, 4
Flash programmabile, 15
Flash, 11, 15, 19, 24, 43, 52
Funzionamento della base, 24

Funzioni del caricatore, 21
Funzioni del telefono, 10, 12
Funzioni della centralina, 18

• G

Gestione chiam., 47, 48, 51

• I

ID base, 29,47
ID chiamante, 12, 13, 16, 30, 31, 44, 45, 48, 52, 53
ID gruppo, 12, 18, 27, 28, 37
ID telefono, 10, 24, 27, 28, 29, 30, 31, 35, 37, 38, 41, 47, 53
Illustrazione del caricatore, 20
Illustrazione della base, 17
Imp. chiamate, 14, 36, 47, 48, 50, 53
Imp. gruppo, 14, 36
Imp. telefono, 14, 51, 53
Imposta ora, 16, 53
Impostazione base multipla, 14, 16, 46, 47, 53
Impostazione della suoneria della base, 46
Indice indirizzi a due cifre, 10
Informazioni sulle normative, 7
Installazione del telefono e del caricatore, 23
Installazione della centralina, 22
Interruzioni di alimentazione, 5
Inversione linea, 53
Ioni di Litio (Li-Ion), 8
Istruzioni generali per la sicurezza, 4
Istruzioni per la sicurezza, 4
Istruzioni relative alla sicurezza del prodotto, 4
Istruzioni relative alla sicurezza della batteria, 6

• J

Jack linea, 18

• M

Memoria, 18, 19, 24, 26, 46
Messaggio di avviso, 21
Modalità CONVERSAZIONE, 11, 19, 24, 43
Modalità INATTIVITÀ, 24
Modalità Menu, 24, 50
Modalità Registrazione, 24, 35
Mute, 13, 33

- N

Non disturbare (suoneria silenziosa), 12, 34

- P

Pace-maker, 4

Per effettuare una chiamata bidirezionale/interna, 27

Per effettuare una chiamata, 26

Per effettuare una trasmissione, 28

Per mettere una chiamata in attesa, 33

Per regolare il volume della voce del ricevitore (auricolare) telefonico , 11, 32

Per ricevere una chiamata interna, 31

Per ricevere una chiamata, 30

PIN base, 15, 16

- R

REG, 18, 24, 35

Registra BS, 47

Registrazione del telefono sul gruppo, 36

Registrazione del telefono, 12, 35

Registrazione di vari telefoni, 12

Registro chiamate, 12, 13, 44, 45

Regolazione del volume della voce del vivavoce della base , 32

Regolazione del volume della voce del vivavoce telefonico , 32

REN, 7

Ricarica e sostituzione della batteria, 34

Richiamata, 12, 19, 24, 30

RSSI, 10

Rubrica, 11, 13, 38, 39, 40, 41, 43, 44, 45, 50, 52

- S

Scosse elettriche, 4, 5

Selezione BS, 49

Selezione gruppi, 36

SILENZ, 12, 13, 31, 34

Slot per ricarica batteria di riserva, 21

Slot per ricarica telefono, 20

Specifiche tecniche, 59

Suoneria linea, 50

Suoneria, 10, 11, 12, 19, 29, 30, 31, 32, 33, 34, 46, 50

- T

Tag nome, 12, 49

Tasto Registrazione, 17

Tasto Reset, 18

Timer chiamate, 14

Tono DTMF, 15

Tono tasti, 13, 50

Trasferimento chiamata, 37

Trasformatore, 22, 23

Trasmissione a tutti i telefoni, 28, 29

Trasmissione ad un gruppo di telefoni, 28, 29

Trasmissione ad un singolo telefono, 28, 29

Trasmissione, 11, 14, 18, 19, 24, 28, 29, 30, 49

- V

Vibrazione, 12

Visualizzazione registro chiamate, 44

Vivavoce, 11, 17, 18, 19, 24, 28, 29, 32, 38, 47

VMWI (indicatore di messaggio visivo in attesa), 48

Volume suoneria, 11, 12, 19, 46

Volume tasti, 50

Specifiche tecniche

Specifiche elettriche	Centralina	Telefono portatile
Frequenza	863-865 MHz	863-865 MHz
Potenza in uscita RF	Picco: 8 dBm	Picco: 10 dBm
	Media: 5 dBm	Media: 7 dBm
Separazione canali	50 kHz	50 kHz
Numero di canali	38	38
Modulazione	MSK	MSK
Lunghezza frame TDD	10 ms	10 ms
Numero di slot/frame	2	2
Sensibilità del ricevitore	<-118dBm (@ BER 10-2)	<-118dBm (@ BER 10-2)
Guadagno antenna	2 dBi	0 dBi
Connettore antenna	TNC	Proprietario
Interfaccia telefono	RJ11 x 2	NA
Codifica canali	Convolverzionale ½ rate + CRC	Convolverzionale ½ rate + CRC
Velocità di trasmissione dati	42,667 kbps	42,667 kbps
Codifica conversazione	8 kbps G.729A	8 kbps G.729A
Velocità di trasmissione dati utente	32 kbps bidirezionale	32 kbps bidirezionale
Bidirezionale	Bidirezionale con suddivisione tempo (TDD)	Bidirezionale con suddivisione tempo (TDD)
Accesso multiplo	FDMA	FDMA
Qualità voce	TBR21 (opzionale)	TBR21 (opzionale)
Numero di ID sistema	65,536	65,536
Segnale suoneria	20-50 Hz, 12-90 Vrms	NA
Tempo flash	100-900 ms programmabile	NA
Alimentazione	Adattatore CA/CDC 12 V/1 A	Batteria agli ioni di Litio a 3,7 V/1100 mAh
Corrente caricatore	NA	700 mA
		(900 mA per slot batteria di riserva)
Tempo di carica	NA	3 ore
Normativa applicabile	EN 301 357-2 (RF)	EN 301 357-2 (RF)
	EN 301 489 (EMC)	EN 301 489 (EMC)
	EN 60950 (Sicurezza)	EN 60950 (Sicurezza)
		EN 50371 (Sicurezza RF)
Temperatura operativa	0 ~ 50°C	-10 ~ 60°C

Note:

1. NA = Non applicabile.
2. Il produttore si riserva il diritto di modificare i design e le specifiche senza preavviso.